

iwis

wir bewegen die welt

Katalog produktów
Product range



2024



Wysokiej jakości łańcuchy rolkowe i transportowe
High-performance roller and conveyor chains

www.iwis.com



Witamy w świecie łańcuchów napędowych iwis

Welcome to iwis antriebssysteme

Firma iwis antriebssysteme GmbH, z siedzibą w miejscowości Wilnsdorf w Niemczech, jest jednym ze światowych liderów w produkcji wysokiej jakości łańcuchów rolkowych dla celów napędowych oraz transportowych.

iwis antriebssysteme GmbH, with its headquarter in Wilnsdorf, Germany, is one of the world's leading supplier of high-performance roller chains for drive technology and conveyor purposes.

Kontakt z nami:

How to contact us:

+49 2739 86-0 -22

sales-wilnsdorf@iwis.com



© Copyright 02/2024
iwis antriebssysteme GmbH, Wilnsdorf

© Photos:
iwis, Pfeifer Foto, imago,
Shutterstock, iStockphoto, Fotolia

Zawartość niniejszego katalogu podlega ochronie prawami autorskimi i nie może być powielane (również w fragmentach) bez zgody właściciela. Dołożono wszelkich starań by zapewnić prawdziwość informacji zawartych w niniejszym katalogu, jednak wydawca nie ponosi odpowiedzialności za jakiegokolwiek błąd lub pomyłki.

Materiały oraz procesy produkcyjne przedstawione w katalogu prezentują standardowe produkty oraz wersje. W związku z tym, że łańcuchy specjalne mogą wymagać specjalnych materiałów i procesów produkcyjnych od tych opisanych w katalogu, opisy oraz ilustracje nie są wiążące.

The contents of this catalogue are the copyright of the publisher and may not be reproduced (even extracts) without his permission. All possible care has been taken to ensure the accuracy of the information contained in this catalogue, but no liability can be accepted for any errors or omissions.

The materials and production processes described in the catalogue are representations of standard product versions. As individual chains may require different manufacturing methods from those described or illustrated, the descriptions or illustrations are not legally binding.

Szczegółowy spis treści oraz wykaz podziałek na stronie 4
For a detailed index of contents and a pitch list, see page 4



Łańcuchy rolkowe do wszystkich zastosowań
High-performance roller chains for every application **1**



Łańcuchy rolkowe o podwójnej podziałce
Double pitch roller chains **2**



Łańcuchy odporne na korozję
Corrosion resistant chains **3**



Łańcuchy bezobsługowe MEGAlife
MEGAlife maintenance-free chains **4**



Łańcuchy rolkowe z zabierakami
Roller chains with attachments **5**



Łańcuchy rolkowe z drążonym sworzniem
Hollow pin chains **6**



Łańcuchy akumulacyjne
Accumulation chains **7**



Łańcuchy płytkowe typu flyer
Leaf chains **8**



Łańcuchy transportowe
Conveyor chains **9**



Narzędzia oraz smary do łańcuchów
Chain tools and chain lubricants **10**



1



2



3



4



5

1 Wysokiej jakości łańcuchy rolkowe

- 26 Według normy ISO 606
- 29 Według normy ISO 606 (ANSI B29.1)
- 32 łańcuchy wzmocnione seria H
- 33 łańcuchy wzmocnione seria HV
- 34 łańcuchy rolkowe z prostą płytką
- 37 łańcuchy o tolerowanych długościach **NOWOŚĆ**
- 38 łańcuchy rolkowe w standardzie ELITE
- 41 łańcuchy z o-ringami **NOWOŚĆ**
- 42 łańcuchy do pracy po łuku

2 łańcuchy rolkowe o podwójnej podziatce

- 46 Według normy ISO 1275
- 47 Z prostymi płytkami

3 łańcuchy odporne na korozję

- 52 łańcuchy rolkowe ze stali nierdzewnej
- 55 łańcuchy rolkowe niklowane
- 56 łańcuchy rolkowe ocynkowane
- 57 łańcuchy rolkowe w powłoce cynkowo-aluminiowej **NOWOŚĆ**

4 łańcuchy bezobsługowe MEGAlife

- 61 łańcuchy bezobsługowe MEGAlife **NOWOŚĆ**
- 62 Z prostymi płytkami **NOWOŚĆ**

5 łańcuchy rolkowe z zabierakami

- 65 Z wydłużonymi sworzniami
- 66 Z zabierakami wygiętymi (ISO 606)
- 67 Z zabierakami prostymi (ISO 606)
- 68 Z zabierakami wygiętymi (ANSI) **NOWOŚĆ**
- 69 Z zabierakami wygiętymi (ANSI) **NOWOŚĆ**
- 73 łańcuchy rolkowe z nakładkami gumowymi
- 79 łańcuchy rolkowe z płytkami zębatymi

6 łańcuchy z drążonym sworzniem

- 86 łańcuchy rolkowe z drążonym sworzniem
- 87 łańcuchy tulejkowe z drążonym sworzniem
- 88 łańcuchy z drążonym sworzniem bez tulejek
- 89 łańcuchy o podwójnej podziatce
- 91 łańcuchy z drążonym sworzniem – seria HB50.8 **NOWOŚĆ**

7 łańcuchy akumulacyjne

- 96 Standardowe łańcuchy akumulacyjne
- 97 łańcuchy z osłonami
- 98 łańcuchy akumulacyjne trzyrzędowe **NOWOŚĆ**
- 99 Seria DS (Double Speed)

8 łańcuchy płytkowe

- 104 Seria BL
- 106 Seria LL
- 108 Seria AL
- 110 łańcuchy specjalne

9 łańcuchy transportowe

- 118 łańcuchy tulejkowe, seria M
- 119 łańcuchy tulejkowe, seria FV
- 120 Zabieraki dla serii M oraz FV
- 124 łańcuchy z wysoką płytką, seria MT
- 125 łańcuchy z wysoką płytką, seria FV
- 126 łańcuchy z drążonym sworzniem, seria MC
- 127 łańcuchy z drążonym sworzniem, seria FVC
- 128 łańcuchy tulejkowe wg normy BS 4116 – seria Z **NOWOŚĆ**
- 129 łańcuchy z drążonym sworzniem wg normy BS 4116 – seria ZC **NOWOŚĆ**
- 130 łańcuchy transportowe ze zgarniaczami
- 131 łańcuchy transportowe dla przemysłu papierniczego
- 132 łańcuchy półogniowe wzmocnione

10 Narzędzia oraz smary

- 134 Narzędzia do cięcia oraz zakuwania łańcuchów
- 136 Ściągacze do łańcuchów
- 139 eliDUR+
- 140 Dodatkowe smary wstępne
- 142 Zalecane smary wtórne



1 High-performance roller chains

- 26 According to ISO 606
- 29 According to ISO 606 (ANSI B29.1)
- 32 Heavy series H
- 33 Heavy series HV
- 34 Roller chains with straight side plates
- 37 Roller chains with restricted length tolerances **NEW**
- 38 Roller chains according to ELITE standard
- 41 O-ring roller chains **NEW**
- 42 Side bow chains

2 Double pitch roller chains

- 46 According to ISO 1275
- 47 With straight side plates

3 Corrosion resistant chains

- 52 Stainless steel roller chains
- 55 Nickel-plated chains
- 56 Zinc-plated chains
- 57 Zinc-flake coated roller chains **NEW**

4 MEGAlife maintenance-free roller chains

- 61 MEGAlife maintenance-free roller chains **NEW**
- 62 With straight side plates **NEW**

5 Roller chains with attachments

- 65 With extended pins
- 66 With bent attachments (ISO 606)
- 67 With straight attachments (ISO 606)
- 68 With bent attachments (ANSI) **NEW**
- 69 With straight attachments (ANSI) **NEW**
- 73 Roller chains with vulcanised elastomer profiles
- 79 Roller chains with sawtooth plates

6 Hollow pin chains

- 86 Hollow pin roller chains
- 87 Hollow pin bushing chains
- 88 Hollow pin roller chains without bushes
- 89 Double pitch hollow pin chains
- 91 Hollow pin chains – Series HB50.8 **NEW**

7 Accumulation chains

- 96 Standard accumulation chains
- 97 With finger and parts protection
- 98 Accumulation chains triplex version **NEW**
- 99 Double Speed chains

8 Leaf chains

- 104 Series BL
- 106 Series LL
- 108 Series AL
- 110 Special leaf chains

9 Conveyor chains

- 118 Bush conveyor chains M series
- 119 Bush conveyor chains FV series
- 120 Attachments M series and FV series
- 124 Roller deep link chains MT series
- 125 Roller deep link chains FV series
- 126 Hollow pin conveyor chains MC series
- 127 Hollow pin conveyor chains FVC series
- 128 Bush conveyor chains acc. to BS 4116 – Z series **NEW**
- 129 Hollow pin conveyor chains acc. to BS 4116 – ZC series **NEW**
- 130 Scraper conveyor chains
- 131 Conveyor chains for the paper industry
- 132 Heavy-duty cranked-link transmission chains

10 Chain tools and lubricants

- 134 Chain tools for breaking and riveting
- 136 Chain pullers
- 139 eliDUR+
- 140 Additional high-performance initial lubricants
- 142 Recommended re-lubricant



Spis według podziałek

Pitch index

Podziałka	Typ łańcucha	Rozstaw płytek wewnętrznych	Min. siła zrywająca	Dodatkowe informacje	Strona	Podziałka	Typ łańcucha	Rozstaw płytek wewnętrznych	Min. siła zrywająca	Dodatkowe informacje	Strona
Pitch	Chain type	Width between inner plates	Min. tensile strength	Additional information	Page	Pitch	Chain type	Width between inner plates	Min. tensile strength	Additional information	Page
p mm		b1 min. mm	FU KN			p mm		b1 min. mm	FU KN		
6,00	04B-1	2,80	3,0	DIN 8187/ISO 606	26	08B-1 ML		7,75	17,8	MEGAlife Bezobsługowe / maintenance free	61
	04B-2	2,80	5,0	DIN 8187/ISO 606	27	08B-2 ML		7,75	13,9	MEGAlife Bezobsługowe / maintenance free	61
	04B-1 CF	2,80	2,0	Stal nierdzewna / Stainless steel	52	08B-3 ML		7,75	13,9	MEGAlife Bezobsługowe / maintenance free	61
6,35	25-1	3,10	3,5	DIN 8188/ISO 606	29	08B-1 ML-GL		7,75	17,8	MEGAlife Bezobsługowe / maintenance free	62
	25-2	3,10	7,0	DIN 8188/ISO 606	30	08B-2 ML-GL		7,75	13,9	MEGAlife Bezobsługowe / maintenance free	62
	25-3	3,10	10,5	DIN 8188/ISO 606	31	08B-1		7,75		Wydłużone sworznie / Extended pins	65
8,00	25-1 CF	3,10	2,5	Stal nierdzewna / Stainless steel	53	40-1		7,85		Wydłużone sworznie / Extended pins	65
	05B-1	3,00	4,4	DIN 8187/ISO 606	26	08B K1				Winkellaschen ISO 606 / Bent attachments	66
	05B-2	3,00	7,8	DIN 8187/ISO 606	27	08B K2				Winkellaschen ISO 606 / Bent attachments	66
9,525	05B-3	3,00	11,1	DIN 8187/ISO 606	28	08B M1				Planlaschen ISO 606 / Straight attachments	67
	05B-1 CF	3,00	3,5	Stal nierdzewna / Stainless steel	52	08B M2				Planlaschen ISO 606 / Straight attachments	67
	06B-1	5,72	8,9	DIN 8187/ISO 606	26	40-1 K1				Zabierak kątowy / Bent attachments	68
12,70	06B-2	5,72	16,9	DIN 8187/ISO 606	27	40-1 K2				Zabierak kątowy / Bent attachments	68
	06B-3	5,72	24,9	DIN 8187/ISO 606	28	40-1 M1				Zabierak prosty / Straight attachments	69
	35-1	4,68	7,9	DIN 8188/ISO 606	29	40-1 M2				Zabierak prosty / Straight attachments	69
15,875	35-2	4,68	15,8	DIN 8188/ISO 606	30	08B-1 G1		7,75	17,8	Profil gumowy / Elastomer profile	73
	35-3	4,68	23,7	DIN 8188/ISO 606	31	08B-1 G3		7,75	18,0	Profil gumowy / Elastomer profile	73
	35-1GL	4,68	7,9	Proste płytki / Straight side plates	35	08B-2 G2		7,75	31,1	Profil gumowy / Elastomer profile	74
18,25	06B-1 LT	5,72	7,9	DIN 8187/ISO 606	37	08B-1 G6		7,75	18,0	Profil gumowy / Elastomer profile	75
	06B-2 LT	5,72	10,2	DIN 8187/ISO 606	37	08B-1 G9		7,75	18,0	Profil gumowy / Elastomer profile	75
	06B-3 LT	5,72	10,2	DIN 8187/ISO 606	37	08B-1 ZL3		7,75	17,8	Płytką zębata / Saw tooth chain	79
21,25	06B-1 CF	5,72	6,2	Stal nierdzewna / Stainless steel	52	08BHP4,5		7,75	11,1	Drążony sworznie / Hollow pin chain	87
	06B-2 CF	5,72	11,2	Stal nierdzewna / Stainless steel	52	40HP4		7,85	11,0	Drążony sworznie / Hollow pin chain	87
	06B-3 CF	5,72	16,7	Stal nierdzewna / Stainless steel	52	08BHP4		9,50	14,0	Drążony sworznie / Hollow pin chain	88
24,75	35-1 CF	4,68	5,5	Stal nierdzewna / Stainless steel	53	40HP4		7,85	11,0	Drążony sworznie / Hollow pin chain	88
	06B-1 NP	5,72	8,9	Niklowane / Nickel-plated	55	ES1-1-27-S16		7,75		Łańcuch akumulacyjny / Accumulation chain	96
	06B-1 ML	5,72	8,9	MEGAlife Bezobsługowe / maintenance free	61	ES1-1-27-K16		7,75		Łańcuch akumulacyjny / Accumulation chain	96
28,25	06B-2 ML	5,72	10,2	MEGAlife Bezobsługowe / maintenance free	61	EST1-1-27-K16		7,75		Łańcuch akumulacyjny / Accumulation chain	97
	06B-1	5,72		Wydłużone sworznie / Extended pins	65	EST1-1-27-S16		7,75		Łańcuch akumulacyjny / Accumulation chain	97
	35-1	4,68		Wydłużone sworznie / Extended pins	65	ESR1-3-45-S17		7,75		Łańcuch akumulacyjny / Accumulation chain	98
31,75	AL322		8,5	Łańcuch płytkowy / Leaf chain	108	ESR1-3-45-K17		7,75		Łańcuch akumulacyjny / Accumulation chain	98
	AL344		17,0	Łańcuch płytkowy / Leaf chain	108	BL422			22,2	Łańcuch płytkowy / Leaf chain	104
	08B-1	7,75	17,8	DIN 8187/ISO 606	26	BL423			22,2	Łańcuch płytkowy / Leaf chain	104
35,25	08B-2	7,75	31,1	DIN 8187/ISO 606	27	BL434			33,4	Łańcuch płytkowy / Leaf chain	104
	08B-3	7,75	44,5	DIN 8187/ISO 606	28	BL444			44,5	Łańcuch płytkowy / Leaf chain	104
	40-1	7,85	13,9	DIN 8188/ISO 606	29	BL446			44,5	Łańcuch płytkowy / Leaf chain	104
38,75	40-2	7,85	27,8	DIN 8188/ISO 606	30	BL466			66,7	Łańcuch płytkowy / Leaf chain	104
	40-3	7,85	41,7	DIN 8188/ISO 606	31	BL488			88,8	Łańcuch płytkowy / Leaf chain	104
	40-1 H	7,85	14,1	DIN 8188/ISO 606	32	LL0822			18,0	Łańcuch płytkowy / Leaf chain	106
42,25	08B-1GL	7,75	17,8	Proste płytki / Straight side plates	34	LL0844			36,0	Łańcuch płytkowy / Leaf chain	106
	08B-2GL	7,75	31,1	Proste płytki / Straight side plates	34	LL0866			54,0	Łańcuch płytkowy / Leaf chain	106
	08B-3GL	7,75	44,5	Proste płytki / Straight side plates	34	LL0888			72,8	Łańcuch płytkowy / Leaf chain	106
45,75	40-1GL	7,85	13,9	Proste płytki / Straight side plates	35	AL422			13,9	Łańcuch płytkowy / Leaf chain	108
	40-2GL	7,85	27,8	Proste płytki / Straight side plates	35	AL444			27,8	Łańcuch płytkowy / Leaf chain	108
	40-3GL	7,85	41,7	Proste płytki / Straight side plates	35	AL466			41,7	Łańcuch płytkowy / Leaf chain	108
49,25	08B-1 LT	7,75	13,9	DIN 8187/ISO 606	37	10B-1		9,65	22,2	DIN 8187/ISO 606	26
	08B-2 LT	7,75	13,9	DIN 8187/ISO 606	37	10B-2		9,65	44,5	DIN 8187/ISO 606	27
	08B-3 LT	7,75	13,9	DIN 8187/ISO 606	37	10B-3		9,65	66,7	DIN 8187/ISO 606	28
52,75	081-1	3,30	8,0	Standard ELITE / ELITE standard	40	50-1		9,40	21,8	DIN 8188/ISO 606	29
	083-1	4,88	11,6	Standard ELITE / ELITE standard	40	50-2		9,40	43,6	DIN 8188/ISO 606	30
	084-1	4,88	15,6	Standard ELITE / ELITE standard	40	50-3		9,40	65,4	DIN 8188/ISO 606	31
56,25	085-1	6,25	6,7	Standard ELITE / ELITE standard	40	50-1 H		9,40	22,2	DIN 8188/ISO 606	32
	415	4,88	8,2	Standard ELITE / ELITE standard	40	50-1 HV		9,40	36,7	DIN 8188/ISO 606	33
	415H	4,76	15,6	Standard ELITE / ELITE standard	40	10B-1GL		9,65	22,2	Proste płytki / Straight side plates	34
59,75	423	6,40	18,0	Standard ELITE / ELITE standard	40	10B-2GL		9,65	44,5	Proste płytki / Straight side plates	34
	420	6,45	17,2	Standard ELITE / ELITE standard	40	10B-3GL		9,65	66,7	Proste płytki / Straight side plates	34
	428H	7,75	23,0	Standard ELITE / ELITE standard	40	50-1GL		9,40	21,8	Proste płytki / Straight side plates	35
63,25	5R	5,00	11,6	Standard ELITE / ELITE standard	40	50-2GL		9,40	43,6	Proste płytki / Straight side plates	35
	08B-1 OR	7,75	17,8	Łańcuch z o-ringiem / O-ring roller chains	41	50-3GL		9,40	65,4	Proste płytki / Straight side plates	35
	40-1 OR	7,85	13,9	Łańcuch z o-ringiem / O-ring roller chains	41	10B-1 LT		9,65	21,8	DIN 8187/ISO 606	37
66,75	08B SB	7,75	14,0	Łańcuch skrzętny / Side bow chain	42	10B-2 LT		9,65	16,6	DIN 8187/ISO 606	37
	40-1 SB	7,85	12,0	Łańcuch skrzętny / Side bow chain	42	10B-3 LT		9,65	16,6	DIN 8187/ISO 606	37
	43-1 SB	7,85	12,0	Łańcuch skrzętny / Side bow chain	42	520		6,45	23,6	Standard ELITE / ELITE standard	40
70,25	08B-1 CF	7,75	12,0	Stal nierdzewna / Stainless steel	52	10B-1 OR		9,65	22,2	Łańcuch z o-ringiem / O-ring roller chains	41
	08B-2 CF	7,75	21,0	Stal nierdzewna / Stainless steel	52	50-1 OR		9,40	21,8	Łańcuch z o-ringiem / O-ring roller chains	41
	08B-3 CF	7,75	31,5	Stal nierdzewna / Stainless steel	52	10B SB		9,65	15,6	Łańcuch skrzętny / Side bow chain	42
73,75	40-1 CF	7,85	9,6	Stal nierdzewna / Stainless steel	53	50-1 SB		9,40	18,0	Łańcuch skrzętny / Side bow chain	42
	40-2 CF	7,85	18,9	Stal nierdzewna / Stainless steel	53	10B-1 CF		9,65	14,7	Stal nierdzewna / Stainless steel	52
	08B-1 CF GL	7,75	12,0	Stal nierdzewna / Stainless steel	54	10B-2 CF		9,65	26,7	Stal nierdzewna / Stainless steel	52
77,25	08B-2 CF GL	7,75	24,0	Stal nierdzewna / Stainless steel	54	10B-3 CF		9,65	42,8	Stal nierdzewna / Stainless steel	52
	08B-1 NP	7,75	17,8	Niklowane / Nickel-plated	55	50-1 CF		9,40	15,2	Stal nierdzewna / Stainless steel	53
	40-1 NP	7,85	13,9	Niklowane / Nickel-plated	55	50-2 CF		9,40	29,8	Stal nierdzewna / Stainless steel	53
80,75	08B-1 ZP	7,75	15,8	O cynk / Zinc-plated	56	10B-1 CF GL		9,65	14,5	Stal nierdzewna / Stainless steel	54
	40-1 ZP	7,85	12,0	O cynk / Zinc-plated	56	10B-2 CF GL		9,65	29,0	Stal nierdzewna / Stainless steel	54
	08B-1 ZAP	7,75	17,8	Cynk-aluminium / Zinc-flaked	57	10B-1 NP		9,65	22,2	Niklowane / Nickel-plated	55
84,25	40-1 ZAP	7,85	13,9	Cynk-aluminium / Zinc-flaked	57	50-1 NP		9,40	21,8	Niklowane / Nickel-plated	55

Podziałka	Typ łańcucha	Rozstaw płytek wewnętrznych	Min. siła zrywająca	Dodatkowe informacje	Strona	Podziałka	Typ łańcucha	Rozstaw płytek wewnętrznych	Min. siła zrywająca	Dodatkowe informacje	Strona
Pitch	Chain type	Width between inner plates	Min. tensile strength	Additional information	Page	Pitch	Chain type	Width between inner plates	Min. tensile strength	Additional information	Page
p mm		b1 min. mm	FU KN			p mm		b1 min. mm	FU KN		
	10B-1 ZP	9,65	19,7	O cynk / Zinc-plated	56		60-1	12,57		Wydłużone sworznie / Extended pins	65
	50-1 ZP	9,40	18,9	O cynk / Zinc-plated	56		12B K1			Winkellaschen ISO 606 / Bent attachments	66
	10B-1 ZAP	9,65	22,2	Cynk-aluminium / Zinc-flaked	57		12B K2			Winkellaschen ISO 606 / Bent attachments	66
	50-1 ZAP	9,40	21,8	Cynk-aluminium / Zinc-flaked	57		12B M1			Planlaschen ISO 606 / Straight attachments	67
	10B-1 ML	9,65	22,2	MEGAlife Bezobsługowe / maintenance free	61		12B M2			Planlaschen ISO 606 / Straight attachments	67
	10B-2 ML	9,65	16,6	MEGAlife Bezobsługowe / maintenance free	61		60-1 K1			Zabierak kątowy / Bent attachments	68
	10B-3 ML	9,65	16,6	MEGAlife Bezobsługowe / maintenance free	61		60-1 K2			Zabierak kątowy / Bent attachments	68
	10B-1 ML-GL	9,65	22,2	MEGAlife Bezobsługowe / maintenance free	62		60-1 M1			Zabierak prosty / Straight attachments	69
	10B-2 ML-GL	9,65	16,6	MEGAlife Bezobsługowe / maintenance free	62		60-1 M2			Zabierak prosty / Straight attachments	69
	10B-1	9,65		Wydłużone sworznie / Extended pins	65		12B-1 G1	11,68	28,9	Profil gumowy / Elastomer profile	73
	50-1	9,40		Wydłużone sworznie / Extended pins	65		12B-2 G1	11,68	57,8	Profil gumowy / Elastomer profile	74
	10B K1			Winkellaschen ISO 606 / Bent attachments	66		12B-G2F5	11,68	57,8	Profil gumowy / Elastomer profile	76
	10B K2			Winkellaschen ISO 606 / Bent attachments	66		12B-G2F6	11,68	57,8	Profil gumowy / Elastomer profile	76
	10B M1			Planlaschen ISO 606 / Straight attachments	67		12B-1 ZL4	11,68	28,9	Płytko zębata / Saw tooth chain	79
	10B M2			Planlaschen ISO 606 / Straight attachments	67		12BHB4	11,68	23,6	Drążony sworzeń / Hollow pin chain	86
	50-1 K1			Zabierak kątowy / Bent attachments	68		60HB5	12,70	20,0	Drążony sworzeń / Hollow pin chain	86
	50-1 K2			Zabierak kątowy / Bent attachments	68		60HP6	12,57	24,0	Drążony sworzeń / Hollow pin chain	87
	50-1 M1			Zabierak prosty / Straight attachments	69		60HP5	12,70	28,0	Drążony sworzeń / Hollow pin chain	87
	50-1 M2			Zabierak prosty / Straight attachments	69		12BHR5	11,70	25,0	Drążony sworzeń / Hollow pin chain	88
	10B-1 G2	9,65	22,2	Profil gumowy / Elastomer profile	73		60HPR4	17,20	20,0	Drążony sworzeń / Hollow pin chain	88
	10B-2 G1	9,65	44,5	Profil gumowy / Elastomer profile	74		ES2-1-40-S28	11,68		Łańcuch akumulacyjny / Accumulation chain	96
	10BHB4	9,65	17,0	Drążony sworzeń / Hollow pin chain	86		ES2-1-40-K28	11,68		Łańcuch akumulacyjny / Accumulation chain	96
	50HP5	9,40	20,0	Drążony sworzeń / Hollow pin chain	87		ES2-1-43-S26	11,68		Łańcuch akumulacyjny / Accumulation chain	96
	50HPR5	13,60	18,0	Drążony sworzeń / Hollow pin chain	88		ES2-1-43-K26	11,68		Łańcuch akumulacyjny / Accumulation chain	96
	BL522		33,4	Łańcuch płytkowy / Leaf chain	104		ES2-1-43-S28	11,68		Łańcuch akumulacyjny / Accumulation chain	96
	BL523		33,4	Łańcuch płytkowy / Leaf chain	104		ES2-1-43-K28	11,68		Łańcuch akumulacyjny / Accumulation chain	96
	BL534		48,9	Łańcuch płytkowy / Leaf chain	104		ES2-1-48-S24	11,68		Łańcuch akumulacyjny / Accumulation chain	96
	BL544		66,7	Łańcuch płytkowy / Leaf chain	104		ES2-1-48-K24	11,68		Łańcuch akumulacyjny / Accumulation chain	96
	BL546		66,7	Łańcuch płytkowy / Leaf chain	104		EST2-1-43-K26	11,68		Łańcuch akumulacyjny / Accumulation chain	97
	BL566		100,9	Łańcuch płytkowy / Leaf chain	104		EST2-1-43-S26	11,68		Łańcuch akumulacyjny / Accumulation chain	97
	BL588		133,6	Łańcuch płytkowy / Leaf chain	104		ESR2-3-62-S28	11,68		Łańcuch akumulacyjny / Accumulation chain	98
	LL1022		22,0	Łańcuch płytkowy / Leaf chain	106		ESR2-3-62-K28	11,68		Łańcuch akumulacyjny / Accumulation chain	98
	LL1044		44,0	Łańcuch płytkowy / Leaf chain	106		DS C2030 S183	16,00		Seria DS (Double Speed) / Double speed chain	99
	LL1066		66,0	Łańcuch płytkowy / Leaf chain	106		DS C2030 K183	16,00		Seria DS (Double Speed) / Double speed chain	99
	LL1088		90,8	Łańcuch płytkowy / Leaf chain	106		DST C2030 S183	16,00		Seria DS (Double Speed) / Double speed chain	100
	AL522		21,8	Łańcuch płytkowy / Leaf chain	108		DST C2030 K183	16,00		Seria DS (Double Speed) / Double speed chain	100
	AL534		33,0	Łańcuch płytkowy / Leaf chain	108		BL622		48,9	Łańcuch płytkowy / Leaf chain	104
	AL544		43,6	Łańcuch płytkowy / Leaf chain	108		BL623		48,9	Łańcuch płytkowy / Leaf chain	104
	AL566		65,4	Łańcuch płytkowy / Leaf chain	108		BL634		75,6	Łańcuch płytkowy / Leaf chain	104
19,05	12B-1	11,68	28,9	DIN 8187/ISO 606	26		BL644		97,6	Łańcuch płytkowy / Leaf chain	104
	12B-2	11,68	57,8	DIN 8187/ISO 606	27		BL646		97,6	Łańcuch płytkowy / Leaf chain	104
	12B-3	11,68	86,7	DIN 8187/ISO 606	28		BL666		146,8	Łańcuch płytkowy / Leaf chain	104
	60-1	12,57	31,3	DIN 8188/ISO 606	29		BL688		195,6	Łańcuch płytkowy / Leaf chain	104
	60-2	12,57	62,6	DIN 8188/ISO 606	30		LL1222		29,0	Łańcuch płytkowy / Leaf chain	106
	60-3	12,57	93,9	DIN 8188/ISO 606	31		LL1244		58,0	Łańcuch płytkowy / Leaf chain	106
	60-1 H	12,57	31,3	DIN 8188/ISO 606	32		LL1266		87,0	Łańcuch płytkowy / Leaf chain	106
	60-2 H	12,57	62,6	DIN 8188/ISO 606	32		LL1288		115,6	Łańcuch płytkowy / Leaf chain	106
	60-1 HV	12,57	40,0	DIN 8188/ISO 606	33		AL622		31,3	Łańcuch płytkowy / Leaf chain	108
	60-1 H.SP	12,57	55,0	DIN 8188/ISO 606	33		AL644		62,6	Łańcuch płytkowy / Leaf chain	108
	60-1 H.BC	12,57	40,0	DIN 8188/ISO 606	33		AL666		93,9	Łańcuch płytkowy / Leaf chain	108
	12B-1GL	11,68	28,9	Proste płytki / Straight side plates	34		AL688		125,2	Łańcuch płytkowy / Leaf chain	108
	12B-2GL	11,68	57,8	Proste płytki / Straight side plates	34	25,40	16B-1	17,02	60,0	DIN 8187/ISO 606	26
	12B-3GL	11,68	86,7	Proste płytki / Straight side plates	34		16B-2	17,02	106,0	DIN 8187/ISO 606	27
	60-1GL	12,57	31,3	Proste płytki / Straight side plates	35		16B-3	17,02	160,0	DIN 8187/ISO 606	28
	60-2GL	12,57	62,6	Proste płytki / Straight side plates	35		80-1	15,75	55,6	DIN 8188/ISO 606	29
	60-3GL	12,57	93,9	Proste płytki / Straight side plates	35		80-2	15,75	111,2	DIN 8188/ISO 606	30
	12B-1 LT	11,68	31,3	DIN 8187/ISO 606	37		80-3	15,75	166,8	DIN 8188/ISO 606	31
	12B-2 LT	11,68	19,5	DIN 8187/ISO 606	37		80-1 H	15,75	55,6	DIN 8188/ISO 606	32
	12B-3 LT	11,68	19,5	DIN 8187/ISO 606	37		80-2 H	15,75	112,2	DIN 8188/ISO 606	32
	12BV	11,68	40,0	Standard ELITE / ELITE standard	40		80-1 HV	15,75	80,0	DIN 8188/ISO 606	33
	229	13,30	35,0	Standard ELITE / ELITE standard	40		80-1 H.SP	15,75	89,0	DIN 8188/ISO 606	33
	517	11,68	44,0	Standard ELITE / ELITE standard	40		80-1 H.BC	15,75	65,0	DIN 8188/ISO 606	33
	60-1 OR	12,57	31,3	Łańcuch z o-ringiem / O-ring roller chains	41		16B-1GL21	17,02	60,0	Proste płytki / Straight side plates	34
	12B SB	11,68	20,5	Łańcuch skrętny / Side bow chain	42		16B-1GL24	17,02	60,0	Proste płytki / Straight side plates	34
	60-1 SB	12,57	24,0	Łańcuch skrętny / Side bow chain	42		16B-2GL21	17,02	106,0	Proste płytki / Straight side plates	34
	63-1 SB	12,57	24,0	Łańcuch skrętny / Side bow chain	42		16B-2GL24	17,02	106,0	Proste płytki / Straight side plates	34
	12B-1 CF	11,68	17,3	Stal nierdzewna / Stainless steel	52		16B-3GL	17,02	160,0	Proste płytki / Straight side plates	34
	12B-2 CF	11,68	34,7	Stal nierdzewna / Stainless steel	52		80-1GL	15,75	55,6	Proste płytki / Straight side plates	35
	12B-3 CF	11,68	49,0	Stal nierdzewna / Stainless steel	52		80-2GL	15,75	111,2	Proste płytki / Straight side plates	35
	60-1 CF	12,57	21,7	Stal nierdzewna / Stainless steel	53		80-3GL	15,75	166,8	Proste płytki / Straight side plates	35
	60-2 CF	12,57	31,8	Stal nierdzewna / Stainless steel	53		16B-1 LT	17,02	55,6	DIN 8187/ISO 606	37
	12B-1 CF GL	11,68	18,5	Stal nierdzewna / Stainless steel	54		16B-2 LT	17,02	31,9	DIN 8187/ISO 606	37
	12B-2 CF GL	11,68	37,0	Stal nierdzewna / Stainless steel	54		16B-3 LT	17,02	31,9	DIN 8187/ISO 606	37
	12B-1 NP	11,68	28,9	Niklowane / Nickel-plated	55		305	13,05	50,0	Standard ELITE / ELITE standard	40
	60-1 NP	12,57	31,3	Niklowane / Nickel-plated	55		16BH	17,02	80,0	Standard ELITE / ELITE standard	40
	12B-1 ZP	11,68	25,5	O cynk / Zinc-plated	56		16B-1 OR	17,02	60,0	Łańcuch z o-ringiem / O-ring roller chains	41
	60-1 ZP	12,57	27,2	O cynk / Zinc-plated	56		80-1 OR	15,75	55,6	Łańcuch z o-ringiem / O-ring roller chains	41
	12B-1 ZAP	11,68	28,9	Cynk-aluminium / Zinc-flaked	57		80-1 SB	15,75	38,2	Łańcuch skrętny / Side bow chain	42
	60-1 ZAP	12,57	31,3	Cynk-aluminium / Zinc-flaked	57		208 B	7,75	17,8	DIN 8188/ISO 1275	46
	12B-1 ML	11,68	28,9	MEGAlife Bezobsługowe / maintenance free	61		A2040	7,85	14,1	DIN 8188/ISO 1275	46
	12B-2 ML	11,68	19,5	MEGAlife Bezobsługowe / maintenance free	61		C2040	7,85	14,1	ISO 1275	47
	12B-3 ML	11,68	19,5	MEGAlife Bezobsługowe / maintenance free	61		C2042	7,85	14,1	ISO 1275	48
	12B-1 ML-GL	11,68	28,9	MEGAlife Bezobsługowe / maintenance free	62		16B-1 CF	17,02	36,0	Stal nierdzewna / Stainless steel	52
	12B-2 ML-GL	11,68	19,5	MEGAlife Bezobsługowe / maintenance free	62		16B-2 CF	17,02	63,6	Stal nierdzewna / Stainless steel	52
	12B-1	11,68		Wydłużone sworznie / Extended pins	65		16B-1 CF GL	17,02	40,0	Stal nierdzewna / Stainless steel	54

Podziałka	Typ łańcucha	Rozstaw płytek wewnętrznych	Min. siła zrywająca	Dodatkowe informacje	Strona	Podziałka	Typ łańcucha	Rozstaw płytek wewnętrznych	Min. siła zrywająca	Dodatkowe informacje	Strona
Pitch	Chain type	Width between inner plates	Min. tensile strength	Additional information	Page	Pitch	Chain type	Width between inner plates	Min. tensile strength	Additional information	Page
p mm		b1 min. mm	FU KN			p mm		b1 min. mm	FU KN		
	16B-1 CF GL 24	17,02	40,0	Stal nierdzewna / Stainless steel	54		100-1 NP	18,90	87,0	Niklowane / Nickel-plated	55
	16B-2 CF GL	17,02	80,0	Stal nierdzewna / Stainless steel	54		20B-1 ZP	19,56	82,6	Ocynk / Zinc-plated	56
	16B-1 NP	17,02	60,0	Niklowane / Nickel-plated	55		100-1 ZP	18,90	75,6	Ocynk / Zinc-plated	56
	80-1 NP	15,75	55,6	Niklowane / Nickel-plated	55		20B-1 ZAP	19,56	95,0	Cynk-aluminium / Zinc-flaked	57
	16B-1 ZP	17,02	52,2	Ocynk / Zinc-plated	56		100-1 ZAP	18,90	87,0	Cynk-aluminium / Zinc-flaked	57
	80-1 ZP	15,75	48,3	Ocynk / Zinc-plated	56		20B-1 ML	19,56	95,0	MEGAlife Bezobsługowe / maintenance free	61
	16B-1 ZAP	17,02	60,0	Cynk-aluminium / Zinc-flaked	57		20B-2 ML	19,56	36,5	MEGAlife Bezobsługowe / maintenance free	61
	80-1 ZAP	15,75	55,6	Cynk-aluminium / Zinc-flaked	57		20B K1			Winkellaschen ISO 606 / Bent attachments	66
	16B-1 ML	17,02	60,0	MEGAlife Bezobsługowe / maintenance free	61		20B K2			Winkellaschen ISO 606 / Bent attachments	66
	16B-2 ML	17,02	31,88	MEGAlife Bezobsługowe / maintenance free	61		20B M1			Planlaschen ISO 606 / Straight attachments	67
	16B-3 ML	17,02	31,88	MEGAlife Bezobsługowe / maintenance free	61		20B M2			Planlaschen ISO 606 / Straight attachments	67
	16B-1 ML-GL	17,02	60,0	MEGAlife Bezobsługowe / maintenance free	62		100-1 K1			Zabierak kątowy / Bent attachments	68
	16B-2 ML-GL	17,02	31,88	MEGAlife Bezobsługowe / maintenance free	62		100-1 K2			Zabierak kątowy / Bent attachments	68
	16B-1	17,02		Wydłużone sworznie / Extended pins	65		100-1 M1			Zabierak prosty / Straight attachments	69
	80-1	15,75		Wydłużone sworznie / Extended pins	65		100-1 M2			Zabierak prosty / Straight attachments	69
	16B K1			Winkellaschen ISO 606 / Bent attachments	66		20B-1 G1	19,56	95,0	Profil gumowy / Elastomer profile	73
	16B K2			Winkellaschen ISO 606 / Bent attachments	66		20B-1 ZL5	19,56	95,0	Płytką zębata / Saw tooth chain	80
	16B M1			Planlaschen ISO 606 / Straight attachments	67		C2050HP	9,40	20,4	Drażony sworzeń / Hollow pin chain	89
	16B M2			Planlaschen ISO 606 / Straight attachments	67		C2052HP	9,53	20,4	Drażony sworzeń / Hollow pin chain	89
	80-1 K1			Zabierak kątowy / Bent attachments	68		C2052H-HP	9,53	20,4	Drażony sworzeń / Hollow pin chain	89
	80-1 K2			Zabierak kątowy / Bent attachments	68		DS C2050 S306	27,20		Seria DS (Double Speed) / Double speed chain	99
	80-1 M1			Zabierak prosty / Straight attachments	69		DS C2050 K306	27,20		Seria DS (Double Speed) / Double speed chain	99
	80-1 M2			Zabierak prosty / Straight attachments	69		DST C2050 S306	27,20		Seria DS (Double Speed) / Double speed chain	100
	16B-1 G2	17,02	60,0	Profil gumowy / Elastomer profile	73		DST C2050 K306	27,20		Seria DS (Double Speed) / Double speed chain	100
	16B-1 G3	17,02	60,0	Profil gumowy / Elastomer profile	73		BL1022		115,6	Łańcuch płytkowy / Leaf chain	105
	80-1 G1	15,75	55,6	Profil gumowy / Elastomer profile	73		BL1023		115,6	Łańcuch płytkowy / Leaf chain	105
	16B-2 G3	17,02	106,0	Profil gumowy / Elastomer profile	74		BL1034		182,4	Łańcuch płytkowy / Leaf chain	105
	16B-1 ZL5	17,02	60,0	Płytką zębata / Saw tooth chain	80		BL1044		231,3	Łańcuch płytkowy / Leaf chain	105
	16B-2 ZL4	17,02	106,0	Płytką zębata / Saw tooth chain	80		BL1046		231,3	Łańcuch płytkowy / Leaf chain	105
	16BHB7	12,70	40,0	Drażony sworzeń / Hollow pin chain	86		BL1066		347,0	Łańcuch płytkowy / Leaf chain	105
	80HP8	15,75	45,0	Drażony sworzeń / Hollow pin chain	87		BL1088		462,4	Łańcuch płytkowy / Leaf chain	105
	16BHPR8	17,02	45,0	Drażony sworzeń / Hollow pin chain	88		LL2022		95,0	Łańcuch płytkowy / Leaf chain	106
	C2040HP	7,85	11,0	Drażony sworzeń / Hollow pin chain	89		LL2044		190,0	Łańcuch płytkowy / Leaf chain	106
	C2042HP	7,85	11,0	Drażony sworzeń / Hollow pin chain	89		LL2066		285,0	Łańcuch płytkowy / Leaf chain	106
	C2042H-HP	7,85	12,6	Drażony sworzeń / Hollow pin chain	89		LL2088		380,0	Łańcuch płytkowy / Leaf chain	106
	ES3-1-65-S38	17,02		Łańcuch akumulacyjny / Accumulation chain	96		AL1022		87,0	Łańcuch płytkowy / Leaf chain	109
	ES3-1-65-K38	17,02		Łańcuch akumulacyjny / Accumulation chain	96		AL1044		174,0	Łańcuch płytkowy / Leaf chain	109
	DS C2040 S246	21,70		Seria DS (Double Speed) / Double speed chain	99		AL1066		261,0	Łańcuch płytkowy / Leaf chain	109
	DS C2040 K246	21,70		Seria DS (Double Speed) / Double speed chain	99		AL1088		348,0	Łańcuch płytkowy / Leaf chain	109
	DST C2040 S246	21,70		Seria DS (Double Speed) / Double speed chain	100		24B-1	25,40	160,0	DIN 8187/ISO 606	26
	DST C2040 K246	21,70		Seria DS (Double Speed) / Double speed chain	100	38,10	24B-2	25,40	280,0	DIN 8187/ISO 606	27
	BL822		84,5	Łańcuch płytkowy / Leaf chain	105		24B-3	25,40	425,0	DIN 8187/ISO 606	28
	BL823		84,5	Łańcuch płytkowy / Leaf chain	105		120-1	25,22	125,0	DIN 8188/ISO 606	29
	BL834		129,0	Łańcuch płytkowy / Leaf chain	105		120-2	25,22	250,0	DIN 8188/ISO 606	30
	BL844		169,0	Łańcuch płytkowy / Leaf chain	105		120-3	25,22	375,0	DIN 8188/ISO 606	31
	BL846		169,0	Łańcuch płytkowy / Leaf chain	105		120-1 H	25,22	125,0	DIN 8188/ISO 606	32
	BL866		253,6	Łańcuch płytkowy / Leaf chain	105		120-2 H	25,22	250,0	DIN 8188/ISO 606	32
	BL888		338,1	Łańcuch płytkowy / Leaf chain	105		120-1 HV	25,22	182,4	DIN 8188/ISO 606	33
	LL1622		60,0	Łańcuch płytkowy / Leaf chain	106		120-1 H.SP	25,22	182,4	DIN 8188/ISO 606	33
	LL1644		120,0	Łańcuch płytkowy / Leaf chain	106		24B-1GL	25,40	160,0	Proste płytki / Straight side plates	34
	LL1666		180,0	Łańcuch płytkowy / Leaf chain	106		120-1GL	25,22	125,0	Proste płytki / Straight side plates	35
	LL1688		232,0	Łańcuch płytkowy / Leaf chain	106		24BH	25,40	230,0	Standard ELITE / ELITE standard	40
	AL822		55,6	Łańcuch płytkowy / Leaf chain	108		212 B	11,68	28,9	DIN 8188/ISO 1275	46
	AL844		111,2	Łańcuch płytkowy / Leaf chain	108		A2060	12,57	31,8	DIN 8188/ISO 1275	46
	AL866		166,8	Łańcuch płytkowy / Leaf chain	108		C2060	12,57	31,8	ISO 1275	47
31,75	20B-1	19,56	95,0	DIN 8187/ISO 606	26		C2060H	12,57	31,8	ISO 1275	47
	20B-2	19,56	170,0	DIN 8187/ISO 606	27		C2062	12,57	31,8	ISO 1275	48
	20B-3	19,56	250,0	DIN 8187/ISO 606	28		C2062H	12,57	31,8	ISO 1275	48
	100-1	18,90	87,0	DIN 8188/ISO 606	29		24B-1 CF	25,40	104,0	Stal nierdzewna / Stainless steel	52
	100-2	18,90	174,0	DIN 8188/ISO 606	30		24B-2 CF	25,40	140,0	Stal nierdzewna / Stainless steel	52
	100-3	18,90	261,0	DIN 8188/ISO 606	31		24B-1 CF GL	25,40	104,0	Stal nierdzewna / Stainless steel	54
	100-1 H	18,90	87,0	DIN 8188/ISO 606	32		24B-1 NP	25,40	160,0	Niklowane / Nickel-plated	55
	100-2 H	18,90	174	DIN 8188/ISO 606	32		100-1 NP	25,22	125,0	Niklowane / Nickel-plated	55
	100-1 HV	18,90	133,4	DIN 8188/ISO 606	33		24B-1 ZP	25,40	139,0	Ocynk / Zinc-plated	56
	100-1 H.SP	18,90	133,5	DIN 8188/ISO 606	33		120-1 ZP	25,22	108,6	Ocynk / Zinc-plated	56
	100-1 H.BC	18,90	100,0	DIN 8188/ISO 606	33		24B-1 ZAP	25,40	160,0	Cynk-aluminium / Zinc-flaked	57
	20B-1GL	19,56	95,0	Proste płytki / Straight side plates	34		120-1 ZAP	25,22	125,0	Cynk-aluminium / Zinc-flaked	57
	20B-2GL	19,56	170,0	Proste płytki / Straight side plates	34		24B-1 ML	25,40	160,0	MEGAlife Bezobsługowe / maintenance free	61
	20B-3GL	19,56	250,0	Proste płytki / Straight side plates	34		24B-1 ML-GL	25,40	160,0	MEGAlife Bezobsługowe / maintenance free	62
	100-1GL	18,90	87,0	Proste płytki / Straight side plates	35		24B K1			Winkellaschen ISO 606 / Bent attachments	66
	100-2GL	18,90	174,0	Proste płytki / Straight side plates	35		24B K2			Winkellaschen ISO 606 / Bent attachments	66
	20B-1 LT	19,56	87,0	DIN 8187/ISO 606	37		120-1 K1			Zabierak kątowy / Bent attachments	68
	20B-2 LT	19,56	36,5	DIN 8187/ISO 606	37		120-1 K2			Zabierak kątowy / Bent attachments	68
	20B-3 LT	19,56	36,5	DIN 8187/ISO 606	37		120-1 M1			Zabierak prosty / Straight attachments	69
	20BH	19,56	113,0	Standard ELITE / ELITE standard	40		120-1 M2			Zabierak prosty / Straight attachments	69
	C20BH	19,56	150,0	Standard ELITE / ELITE standard	40		24B-1 G2	25,40	160,0	Profil gumowy / Elastomer profile	73
	210 B	9,65	22,2	DIN 8188/ISO 1275	46		120-1 ZL4S	25,22	125,0	Płytką zębata / Saw tooth chain	80
	A2050	9,40	22,2	DIN 8188/ISO 1275	46		120-2 ZL4S	25,22	250,0	Płytką zębata / Saw tooth chain	80
	C2050	9,40	22,2	ISO 1275	47		HBK 38.8.5	8,00	28,0	Drażony sworzeń / Hollow pin chain	86
	C2052	9,40	22,2	ISO 1275	48		HBK 38.18.5	18,00	60,0	Drażony sworzeń / Hollow pin chain	86
	20B-1 CF	19,56	59,0	Stal nierdzewna / Stainless steel	52		C2060HP	12,57	24,0	Drażony sworzeń / Hollow pin chain	89
	20B-2 CF	19,56	85,0	Stal nierdzewna / Stainless steel	52		C2062HP	12,70	24,0	Drażony sworzeń / Hollow pin chain	89
	20B-1 CF GL	19,56	59,0	Stal nierdzewna / Stainless steel	54		C2062H-HP	12,57	24,0	Drażony sworzeń / Hollow pin chain	89
	20B-2 CF GL	19,56	118,0	Stal nierdzewna / Stainless steel	54		DS C2060HS366	32,50		Seria DS (Double Speed) / Double speed chain	99
	20B-1 NP	19,56	95,0	Niklowane / Nickel-plated	55		DS C2060H K366	32,50		Seria DS (Double Speed) / Double speed chain	99



Podziałka	Typ łańcucha	Rozstaw płytek wewnętrznych	Min. siła zrywająca	Dodatkowe informacje	Strona	Podziałka	Typ łańcucha	Rozstaw płytek wewnętrznych	Min. siła zrywająca	Dodatkowe informacje	Strona	
Pitch	Chain type	Width between inner plates	Min. tensile strength	Additional information	Page	Pitch	Chain type	Width between inner plates	Min. tensile strength	Additional information	Page	
p mm		b1 min. mm	FU KN			p mm		b1 min. mm	FU KN			
	DST C2060H S366	32,50		Seria DS (Double Speed) / Double speed chain	100		BL1688		1156,4	łańcuch płytkowy / Leaf chain	105	
	DST C2060H K366	32,50		Seria DS (Double Speed) / Double speed chain	100		LL3222		260,0	łańcuch płytkowy / Leaf chain	107	
	BL1222		151,2	łańcuch płytkowy / Leaf chain	105		LL3244		520,0	łańcuch płytkowy / Leaf chain	107	
	BL1223		151,2	łańcuch płytkowy / Leaf chain	105		LL3266		780,0	łańcuch płytkowy / Leaf chain	107	
	BL1234		244,6	łańcuch płytkowy / Leaf chain	105		LL3288		1040,0	łańcuch płytkowy / Leaf chain	107	
	BL1244		302,5	łańcuch płytkowy / Leaf chain	105		AL1644		446,0	łańcuch płytkowy / Leaf chain	109	
	BL1246		302,5	łańcuch płytkowy / Leaf chain	105		AL1666		669,0	łańcuch płytkowy / Leaf chain	109	
	BL1266		453,7	łańcuch płytkowy / Leaf chain	105		AL1688		892,0	łańcuch płytkowy / Leaf chain	109	
	BL1288		604,8	łańcuch płytkowy / Leaf chain	105		Z40	15,00	40,0	Seria Z - BS 4116 / Seria Z - BS 4116	128	
	LL2422		170,0	łańcuch płytkowy / Leaf chain	106		ZC21	12,70	21,0	Seria ZC - BS 4116 / Seria ZC - BS 4116	129	
	LL2444		340,0	łańcuch płytkowy / Leaf chain	106		ZC40	15,00	40,0	Seria ZC - BS 4116 / Seria ZC - BS 4116	129	
	LL2466		510,0	łańcuch płytkowy / Leaf chain	106		180-1	35,48	281,0	DIN 8188/ISO 606	29	
	LL2488		680,0	łańcuch płytkowy / Leaf chain	106	57,15	180-2	35,48	562,0	DIN 8188/ISO 606	30	
	AL1222		125,0	łańcuch płytkowy / Leaf chain	109		180-3	35,48	843,0	DIN 8188/ISO 606	31	
	AL1244		250,0	łańcuch płytkowy / Leaf chain	109		180-1 H	35,48	281,0	DIN 8188/ISO 606	32	
	AL1266		375,0	łańcuch płytkowy / Leaf chain	109		63,00	HBK 63.10.8	10,00	50,0	Drążony sworzeń / Hollow pin chain	86
	AL1288		500,0	łańcuch płytkowy / Leaf chain	109		M20	16,00	20,0	DIN 8167	118	
	ZC21	12,70	21,0	Seria ZC - BS 4116 / Seria ZC - BS 4116	129		M28	18,00	28,0	DIN 8167	118	
40,00	M20	16,00	20,0	DIN 8167	118		M40	20,00	40,0	DIN 8167	118	
	MT20	16,00	20,0	DIN 8167	124		M56	24,00	56,0	DIN 8167	118	
44,45	28B-1	30,99	200,0	DIN 8187/ISO 606	26		FV40	18,00	40,0	DIN 8165	119	
	28B-2	30,99	360,0	DIN 8187/ISO 606	27		FV63	22,00	63,0	DIN 8165	119	
	28B-3	30,99	530,0	DIN 8187/ISO 606	28		FV90	25,00	90,0	DIN 8165	119	
	140-1	25,22	170,0	DIN 8188/ISO 606	29		MT20	16,00	20,0	DIN 8167	124	
	140-2	25,22	340,0	DIN 8188/ISO 606	30		MT28	18,00	28,0	DIN 8167	124	
	140-3	25,22	510,0	DIN 8188/ISO 606	31		MT40	20,00	40,0	DIN 8167	124	
	140-1 H	25,22	170,0	DIN 8188/ISO 606	32		MT56	24,00	56,0	DIN 8167	124	
	140-1 HV	25,22	243,6	DIN 8188/ISO 606	33		FVT40	18,00	40,0	DIN 8165	125	
	28B-1 CF	30,99	134,0	Stal nierdzewna / Stainless steel	52		FVT63	22,00	63,0	DIN 8165	125	
	28B-1 CF GL	30,99	100,0	Stal nierdzewna / Stainless steel	54		FVT90	25,00	90,0	DIN 8165	125	
	28B-1 ZAP	30,99	200,0	Cynk-aluminium / Zinc-flaked	57		MC28	20,00	28,0	Drążony sworzeń / Hollow pin chain	126	
	BL1422		191,3	łańcuch płytkowy / Leaf chain	105		FVC63	22,00	46,0	Drążony sworzeń / Hollow pin chain	127	
	BL1423		191,3	łańcuch płytkowy / Leaf chain	105		FVC90	25,00	73,0	Drążony sworzeń / Hollow pin chain	127	
	BL1434		315,8	łańcuch płytkowy / Leaf chain	105		63PF-220		160,0	Przemysł papierniczy / Paper industry	131	
	BL1444		382,6	łańcuch płytkowy / Leaf chain	105		63PF-300		160,0	Przemysł papierniczy / Paper industry	131	
	BL1446		382,6	łańcuch płytkowy / Leaf chain	105		63PF-320		160,0	Przemysł papierniczy / Paper industry	131	
	BL1466		578,3	łańcuch płytkowy / Leaf chain	105	63,50	40B-1	38,10	355,0	DIN 8187/ISO 606	26	
	BL1488		765,2	łańcuch płytkowy / Leaf chain	105		40B-2	38,10	630,0	DIN 8187/ISO 606	27	
	LL2822		200,0	łańcuch płytkowy / Leaf chain	106		40B-3	38,10	950,0	DIN 8187/ISO 606	28	
	LL2844		400,0	łańcuch płytkowy / Leaf chain	106		200-1	37,85	347,0	DIN 8188/ISO 606	29	
	LL2866		600,0	łańcuch płytkowy / Leaf chain	106		200-2	37,85	694,0	DIN 8188/ISO 606	30	
	LL2888		800,0	łańcuch płytkowy / Leaf chain	106		200-3	37,85	1041,0	DIN 8188/ISO 606	31	
	AL1444		340,0	łańcuch płytkowy / Leaf chain	109		200-1 H	37,85	347,0	DIN 8188/ISO 606	32	
	AL1466		510,0	łańcuch płytkowy / Leaf chain	109		220 B	19,56	95,0	DIN 8188/ISO 1275	46	
50,00	HB50,0	10,50	55,0	Drążony sworzeń HB50,8 / Hollow Pin Chain	91		C2100H	18,90	88,5	ISO 1275	47	
	HB50,0 ZP	10,50	50,0	Drążony sworzeń HB50,8 / Hollow Pin Chain	91		C2102H	18,90	88,5	ISO 1275	48	
	M20	16,00	20,0	DIN 8167	118		BL2022		433,7	łańcuch płytkowy / Leaf chain	105	
	M28	18,00	28,0	DIN 8167	118		BL2023		433,7	łańcuch płytkowy / Leaf chain	105	
	FV40	18,00	40,0	DIN 8165	119		BL2034		649,4	łańcuch płytkowy / Leaf chain	105	
	MT20	16,00	20,0	DIN 8167	124		BL2044		867,4	łańcuch płytkowy / Leaf chain	105	
	MT28	18,00	28,0	DIN 8167	124		BL2046		867,4	łańcuch płytkowy / Leaf chain	105	
	FVT40	18,00	40,0	DIN 8165	125		BL2066		1301,1	łańcuch płytkowy / Leaf chain	105	
50,80	32B-1	30,99	250,0	DIN 8187/ISO 606	26		BL2088		1734,8	łańcuch płytkowy / Leaf chain	105	
	32B-2	30,99	450,0	DIN 8187/ISO 606	27		LL4022		360,0	łańcuch płytkowy / Leaf chain	107	
	32B-3	30,99	670,0	DIN 8187/ISO 606	28		LL4044		720,0	łańcuch płytkowy / Leaf chain	107	
	160-1	31,55	223,0	DIN 8188/ISO 606	29		LL4066		1080,0	łańcuch płytkowy / Leaf chain	107	
	160-2	31,55	446,0	DIN 8188/ISO 606	30		LL4088		1440,0	łańcuch płytkowy / Leaf chain	107	
	160-3	31,55	669,0	DIN 8188/ISO 606	31		Z40	15,00	40,0	Seria Z - BS 4116 / Seria Z - BS 4116	128	
	160-1 H	31,55	223,0	DIN 8188/ISO 606	32		ZC21	12,70	21,0	Seria ZC - BS 4116 / Seria ZC - BS 4116	129	
	216 B	17,02	60,0	DIN 8188/ISO 1275	46		ZC40	15,00	40,0	Seria ZC - BS 4116 / Seria ZC - BS 4116	129	
	A2080	15,75	55,6	DIN 8188/ISO 1275	46	76,20	48B-1	45,72	560,0	DIN 8187/ISO 606	26	
	C2080	15,75	56,7	ISO 1275	47		48B-2	45,72	1000,0	DIN 8187/ISO 606	27	
	C2080H	15,75	56,7	ISO 1275	47		48B-3	45,72	1500,0	DIN 8187/ISO 606	28	
	C2082	15,75	56,7	ISO 1275	48		240-1	47,35	500,0	DIN 8188/ISO 606	29	
	C2082H	15,75	56,7	ISO 1275	48		240-2	47,35	1000,0	DIN 8188/ISO 606	30	
	32B-1 CF GL	30,99	150,0	Stal nierdzewna / Stainless steel	54		240-3	47,35	1500,0	DIN 8188/ISO 606	31	
	32B-1 ZAP	30,99	250,0	Cynk-aluminium / Zinc-flaked	57		240-1 H	47,35	500,0	DIN 8188/ISO 606	32	
	C2080HP	15,75	50,0	Drążony sworzeń / Hollow pin chain	89		224 B	25,40	160,0	DIN 8188/ISO 1275	46	
	C2082HP	15,75	50,0	Drążony sworzeń / Hollow pin chain	89		C2120H	25,22	127,0	ISO 1275	47	
	C2082H-HP	15,75	50,0	Drążony sworzeń / Hollow pin chain	89		C2122H	25,22	127,0	ISO 1275	48	
	HB50,8	10,50	55,0	Drążony sworzeń HB50,8 / Hollow Pin Chain	91		LL4822		560,0	łańcuch płytkowy / Leaf chain	107	
	HB50,8 ZP	10,50	50,0	Drążony sworzeń HB50,8 / Hollow Pin Chain	91		LL4844		1120,0	łańcuch płytkowy / Leaf chain	107	
	HB50,8 ZPK	10,50	50,0	Drążony sworzeń HB50,8 / Hollow Pin Chain	91		LL4866		1680,0	łańcuch płytkowy / Leaf chain	107	
	HB50,8 ZPKD	10,50	42,0	Drążony sworzeń HB50,8 / Hollow Pin Chain	91		LL4888		2240,0	łańcuch płytkowy / Leaf chain	107	
	HB50,8 ZPKDD	10,50	42,0	Drążony sworzeń HB50,8 / Hollow Pin Chain	91		Z40	15,00	40,0	Seria Z - BS 4116 / Seria Z - BS 4116	128	
	HB50,8 CF	10,50	35,0	Drążony sworzeń HB50,8 / Hollow Pin Chain	91		Z100	19,00	100,0	Seria Z - BS 4116 / Seria Z - BS 4116	128	
	HB50,8 CFK	10,50	35,0	Drążony sworzeń HB50,8 / Hollow Pin Chain	91		ZC21	12,70	21,0	Seria ZC - BS 4116 / Seria ZC - BS 4116	129	
	DS C2080 S490	43,20		Seria DS (Double Speed) / Double speed chain	99		ZC40	15,00	40,0	Seria ZC - BS 4116 / Seria ZC - BS 4116	129	
	DS C2080 S490	43,20		Seria DS (Double Speed) / Double speed chain	100		ZC60	19,00	60,0	Seria ZC - BS 4116 / Seria ZC - BS 4116	129	
	BL1622		289,1	łańcuch płytkowy / Leaf chain	105	77,90	RO 3b	38,50	400,0	DIN 8182/8183 i ANSI 29.11	132	
	BL1623		289,1	łańcuch płytkowy / Leaf chain	105	78,10	RO 3	36,90	271,0	DIN 8182/8183 i ANSI 29.10	132	
	BL1634		440,4	łańcuch płytkowy / Leaf chain	105		RO 3c	36,90	298,0	DIN 8182/8183 i ANSI 29.12	132	
	BL1644		578,3	łańcuch płytkowy / Leaf chain	105	80,00	M20	16,00	20,0	DIN 8167	118	
	BL1646		578,3	łańcuch płytkowy / Leaf chain	105		M28	18,00	28,0	DIN 8167	118	
	BL1666		867,4	łańcuch płytkowy / Leaf chain	105		M40	20,00	40,0	DIN 8167	118	

Podziałka	Typ łańcucha	Rozstaw płytek wewnętrznych	Min. siła zrywająca	Dodatkowe informacje	Strona	Podziałka	Typ łańcucha	Rozstaw płytek wewnętrznych	Min. siła zrywająca	Dodatkowe informacje	Strona	
Pitch	Chain type	Width between inner plates	Min. tensile strength	Additional information	Page	Pitch	Chain type	Width between inner plates	Min. tensile strength	Additional information	Page	
p mm		b1 min. mm	FU KN			p mm		b1 min. mm	FU KN			
	M56	24,00	56,0	DIN 8167	118		M56	24,00	56,0	DIN 8167	118	
	M80	28,00	80,0	DIN 8167	118		M80	28,00	80,0	DIN 8167	118	
	M112	32,00	112,0	DIN 8167	118		M112	32,00	112,0	DIN 8167	118	
	FV40	18,00	40,0	DIN 8165	119		M160	37,00	160,0	DIN 8167	118	
	FV63	22,00	63,0	DIN 8165	119		M224	43,00	224,0	DIN 8167	118	
	FV90	25,00	90,0	DIN 8165	119		FV40	18,00	40,0	DIN 8165	119	
	MT20	16,00	20,0	DIN 8167	124		FV63	22,00	63,0	DIN 8165	119	
	MT28	18,00	28,0	DIN 8167	124		FV90	25,00	90,0	DIN 8165	119	
	MT40	20,00	40,0	DIN 8167	124		FV112	30,00	112,0	DIN 8165	119	
	MT56	24,00	56,0	DIN 8167	124		FV140	35,00	140,0	DIN 8165	119	
	MT80	28,00	80,0	DIN 8167	124		FV180	45,00	180,0	DIN 8165	119	
	MT112	32,00	112,0	DIN 8167	124		MT28	18,00	28,0	DIN 8167	124	
	FVT40	18,00	40,0	DIN 8165	125		MT40	20,00	40,0	DIN 8167	124	
	FVT63	22,00	63,0	DIN 8165	125		MT56	24,00	56,0	DIN 8167	124	
	FVT90	25,00	90,0	DIN 8165	125		MT80	28,00	80,0	DIN 8167	124	
	MC28	20,00	28,0	Drażony sworzeń / Hollow pin chain	126		MT112	32,00	112,0	DIN 8167	124	
	MC56	24,00	56,0	Drażony sworzeń / Hollow pin chain	126		MT160	37,00	160,0	DIN 8167	124	
	FVC63	22,00	46,0	Drażony sworzeń / Hollow pin chain	127		MT224	43,00	224,0	DIN 8167	124	
	FVC90	25,00	73,0	Drażony sworzeń / Hollow pin chain	127		FVT40	18,00	40,0	DIN 8165	125	
	FVR 40	18,00	40,0	łańcuch ze zgarniaczem / Scraper conveyor chain	130		FVT63	22,00	63,0	DIN 8165	125	
88,90	56B-1	53,34	850,0	DIN 8187/ISO 606	26		FVT90	25,00	90,0	DIN 8165	125	
	56B-2	53,34	1600,0	DIN 8187/ISO 606	27		FVT112	30,00	112,0	DIN 8165	125	
	56B-3	53,34	2240,0	DIN 8187/ISO 606	28		FVT140	35,00	140,0	DIN 8165	125	
	Z40	15,00	40,0	Seria Z - BS 4116 / Seria Z - BS 4116	128		FVT180	45,00	180,0	DIN 8165	125	
	Z100	19,00	100,0	Seria Z - BS 4116 / Seria Z - BS 4116	128		MC28	20,00	28,0	Drażony sworzeń / Hollow pin chain	126	
	ZC40	15,00	40,0	Seria ZC - BS 4116 / Seria ZC - BS 4116	129		MC56	24,00	56,0	Drażony sworzeń / Hollow pin chain	126	
	ZC60	19,00	60,0	Seria ZC - BS 4116 / Seria ZC - BS 4116	129		MC112	32,00	112,0	Drażony sworzeń / Hollow pin chain	126	
	RO 3,5	36,90	556,0	DIN 8182/8183 i ANSI 29.13	132		FVC63	22,00	46,0	Drażony sworzeń / Hollow pin chain	127	
100,00	M20	16,00	20,0	DIN 8167	118		FVC90	25,00	73,0	Drażony sworzeń / Hollow pin chain	127	
	M28	18,00	28,0	DIN 8167	118		FVC112	30,00	90,0	Drażony sworzeń / Hollow pin chain	127	
	M40	20,00	40,0	DIN 8167	118		FVC140	35,00	110,0	Drażony sworzeń / Hollow pin chain	127	
	M56	24,00	56,0	DIN 8167	118		FVC180	45,00	145,0	Drażony sworzeń / Hollow pin chain	127	
	M80	28,00	80,0	DIN 8167	118		MR 56	24,00	56,0	łańcuch ze zgarniaczem / Scraper conveyor chain	130	
	M112	32,00	112,0	DIN 8167	118		MR 80	28,00	80,0	łańcuch ze zgarniaczem / Scraper conveyor chain	130	
	M160	37,00	160,0	DIN 8167	118		MR 112	32,00	112,0	łańcuch ze zgarniaczem / Scraper conveyor chain	130	
	FV40	18,00	40,0	DIN 8165	119		MR 160	37,00	160,0	łańcuch ze zgarniaczem / Scraper conveyor chain	130	
	FV63	22,00	63,0	DIN 8165	119		MR 224	43,00	224,0	łańcuch ze zgarniaczem / Scraper conveyor chain	130	
	FV90	25,00	90,0	DIN 8165	119		FVR 40	18,00	40,0	łańcuch ze zgarniaczem / Scraper conveyor chain	130	
	FV112	30,00	112,0	DIN 8165	119		FVR 63	22,00	63,0	łańcuch ze zgarniaczem / Scraper conveyor chain	130	
	FV140	35,00	140,0	DIN 8165	119		FVR 90	25,00	90,0	łańcuch ze zgarniaczem / Scraper conveyor chain	130	
	MT20	16,00	20,0	DIN 8167	124		FVR 112	30,00	112,0	łańcuch ze zgarniaczem / Scraper conveyor chain	130	
	MT28	18,00	28,0	DIN 8167	124		FVR 140	35,00	140,0	łańcuch ze zgarniaczem / Scraper conveyor chain	130	
	MT40	20,00	40,0	DIN 8167	124		FVR 180	45,00	180,0	łańcuch ze zgarniaczem / Scraper conveyor chain	130	
	MT56	24,00	56,0	DIN 8167	124		127,00	Z40	15,00	40,0	Seria Z - BS 4116 / Seria Z - BS 4116	128
	MT80	28,00	80,0	DIN 8167	124		Z100	19,00	100,0	Seria Z - BS 4116 / Seria Z - BS 4116	128	
	MT112	32,00	112,0	DIN 8167	124		Z160	26,00	156,0	Seria Z - BS 4116 / Seria Z - BS 4116	128	
	MT160	37,00	160,0	DIN 8167	124		ZC40	15,00	40,0	Seria ZC - BS 4116 / Seria ZC - BS 4116	129	
	FVT40	18,00	40,0	DIN 8165	125		ZC60	19,00	60,0	Seria ZC - BS 4116 / Seria ZC - BS 4116	129	
	FVT63	22,00	63,0	DIN 8165	125		ZC150	26,00	150,0	Seria ZC - BS 4116 / Seria ZC - BS 4116	129	
	FVT90	25,00	90,0	DIN 8165	125		RO 5b	68,30	1100,0	DIN 8182/8183 i ANSI 29.17	132	
	FVT112	30,00	112,0	DIN 8165	125		152,40	Z40	15,00	40,0	Seria Z - BS 4116 / Seria Z - BS 4116	128
	FVT140	35,00	140,0	DIN 8165	125		Z100	19,00	100,0	Seria Z - BS 4116 / Seria Z - BS 4116	128	
	MC28	20,00	28,0	Drażony sworzeń / Hollow pin chain	126		Z160	26,00	156,0	Seria Z - BS 4116 / Seria Z - BS 4116	128	
	MC56	24,00	56,0	Drażony sworzeń / Hollow pin chain	126		Z300	38,00	300,0	Seria Z - BS 4116 / Seria Z - BS 4116	128	
	MC112	32,00	112,0	Drażony sworzeń / Hollow pin chain	126		ZC40	15,00	40,0	Seria ZC - BS 4116 / Seria ZC - BS 4116	129	
	FVC63	22,00	46,0	Drażony sworzeń / Hollow pin chain	127		ZC60	19,00	60,0	Seria ZC - BS 4116 / Seria ZC - BS 4116	129	
	FVC90	25,00	73,0	Drażony sworzeń / Hollow pin chain	127		ZC150	26,00	150,0	Seria ZC - BS 4116 / Seria ZC - BS 4116	129	
	FVC112	30,00	90,0	Drażony sworzeń / Hollow pin chain	127		ZC300	38,00	300,0	Seria ZC - BS 4116 / Seria ZC - BS 4116	129	
	FVC140	35,00	110,0	Drażony sworzeń / Hollow pin chain	127		160,00	M20	16,00	20,0	DIN 8167	118
	MR 56	24,00	56,0	łańcuch ze zgarniaczem / Scraper conveyor chain	130		M28	18,00	28,0	DIN 8167	118	
	MR 80	28,00	80,0	łańcuch ze zgarniaczem / Scraper conveyor chain	130		M40	20,00	40,0	DIN 8167	118	
	MR 112	32,00	112,0	łańcuch ze zgarniaczem / Scraper conveyor chain	130		M56	24,00	56,0	DIN 8167	118	
	MR 160	37,00	160,0	łańcuch ze zgarniaczem / Scraper conveyor chain	130		M80	28,00	80,0	DIN 8167	118	
	FVR 40	18,00	40,0	łańcuch ze zgarniaczem / Scraper conveyor chain	130		M112	32,00	112,0	DIN 8167	118	
	FVR 63	22,00	63,0	łańcuch ze zgarniaczem / Scraper conveyor chain	130		M160	37,00	160,0	DIN 8167	118	
	FVR 90	25,00	90,0	łańcuch ze zgarniaczem / Scraper conveyor chain	130		M224	43,00	224,0	DIN 8167	118	
	FVR 112	30,00	112,0	łańcuch ze zgarniaczem / Scraper conveyor chain	130		M315	48,00	315,0	DIN 8167	118	
101,60	64B-1	60,96	1120,0	DIN 8187/ISO 606	26		FV63	22,00	63,0	DIN 8165	119	
	64B-2	60,96	2000,0	DIN 8187/ISO 606	27		FV90	25,00	90,0	DIN 8165	119	
	64B-3	60,96	3000,0	DIN 8187/ISO 606	28		FV112	30,00	112,0	DIN 8165	119	
	Z40	15,00	40,0	Seria Z - BS 4116 / Seria Z - BS 4116	128		FV140	35,00	140,0	DIN 8165	119	
	Z100	19,00	100,0	Seria Z - BS 4116 / Seria Z - BS 4116	128		FV180	45,00	180,0	DIN 8165	119	
	Z160	26,00	156,0	Seria Z - BS 4116 / Seria Z - BS 4116	128		FV250	55,00	250,0	DIN 8165	119	
	ZC40	15,00	40,0	Seria ZC - BS 4116 / Seria ZC - BS 4116	129		FV315	65,00	315,0	DIN 8165	119	
	ZC60	19,00	60,0	Seria ZC - BS 4116 / Seria ZC - BS 4116	129		MT40	20,00	40,0	DIN 8167	124	
	ZC150	26,00	150,0	Seria ZC - BS 4116 / Seria ZC - BS 4116	129		MT56	24,00	56,0	DIN 8167	124	
103,20	RO 4	48,00	476,0	DIN 8182/8183 i ANSI 29.14	132		MT80	28,00	80,0	DIN 8167	124	
103,45	RO 4b	47,60	650,0	DIN 8182/8183 i ANSI 29.15	132		MT112	32,00	112,0	DIN 8167	124	
114,30	72B-1	68,58	1400,0	DIN 8187/ISO 606	26		MT160	37,00	160,0	DIN 8167	124	
	72B-2	68,58	2500,0	DIN 8187/ISO 606	27		MT224	43,00	224,0	DIN 8167	124	
	72B-3	68,58	3750,0	DIN 8187/ISO 606	28		MT315	48,00	315,0	DIN 8167	124	
	RO 4,5	50,80	740,0	DIN 8182/8183 i ANSI 29.16	132		FVT63	22,00	63,0	DIN 8165	125	
125,00	M20	16,00	20,0	DIN 8167	118		FVT90	25,00	90,0	DIN 8165	125	
	M28	18,00	28,0	DIN 8167	118		FVT112	30,00	112,0	DIN 8165	125	
	M40	20,00	40,0	DIN 8167	118		FVT140	35,00	140,0	DIN 8165	125	

Podziałka	Typ łańcucha	Rozstaw płytek wewnętrznych	Min. siła zrywająca	Dodatkowe informacje	Strona	Podziałka	Typ łańcucha	Rozstaw płytek wewnętrznych	Min. siła zrywająca	Dodatkowe informacje	Strona
Pitch	Chain type	Width between inner plates	Min. tensile strength	Additional information	Page	Pitch	Chain type	Width between inner plates	Min. tensile strength	Additional information	Page
p mm		b1 min. mm	FU KN			p mm		b1 min. mm	FU KN		
	FVT180	45,00	180,0	DIN 8165	125		M224	43,00	224,0	DIN 8167	118
	FVT250	55,00	250,0	DIN 8165	125		M315	48,00	315,0	DIN 8167	118
	FVT315	65,00	315,0	DIN 8165	125		M450	56,00	450,0	DIN 8167	118
	MC28	20,00	28,0	Łańcuch ze sworzeń / Hollow pin chain	126		FV90	25,00	90,0	DIN 8165	119
	MC56	24,00	56,0	Łańcuch ze sworzeń / Hollow pin chain	126		FV112	30,00	112,0	DIN 8165	119
	MC112	32,00	112,0	Łańcuch ze sworzeń / Hollow pin chain	126		FV140	35,00	140,0	DIN 8165	119
	MC224	43,00	224,0	Łańcuch ze sworzeń / Hollow pin chain	126		FV180	45,00	180,0	DIN 8165	119
	FVC63	22,00	46,0	Łańcuch ze sworzeń / Hollow pin chain	127		FV250	55,00	250,0	DIN 8165	119
	FVC90	25,00	73,0	Łańcuch ze sworzeń / Hollow pin chain	127		FV315	65,00	315,0	DIN 8165	119
	FVC112	30,00	90,0	Łańcuch ze sworzeń / Hollow pin chain	127		MT160	37,00	160,0	DIN 8167	124
	FVC140	35,00	110,0	Łańcuch ze sworzeń / Hollow pin chain	127		MT224	43,00	224,0	DIN 8167	124
	FVC180	45,00	145,0	Łańcuch ze sworzeń / Hollow pin chain	127		MT315	48,00	315,0	DIN 8167	124
	FVC250	55,00	215,0	Łańcuch ze sworzeń / Hollow pin chain	127		MT450	56,00	450,0	DIN 8167	124
	FVC315	65,00	295,0	Łańcuch ze sworzeń / Hollow pin chain	127		FVT90	25,00	90,0	DIN 8165	125
	MR 80	28,00	80,0	Łańcuch ze zgarniaczem / Scraper conveyor chain	130		FVT112	30,00	112,0	DIN 8165	125
	MR 112	32,00	112,0	Łańcuch ze zgarniaczem / Scraper conveyor chain	130		FVT140	35,00	140,0	DIN 8165	125
	MR 160	37,00	160,0	Łańcuch ze zgarniaczem / Scraper conveyor chain	130		FVT180	45,00	180,0	DIN 8165	125
	MR 224	43,00	224,0	Łańcuch ze zgarniaczem / Scraper conveyor chain	130		FVT250	55,00	250,0	DIN 8165	125
	MR 315	48,00	315,0	Łańcuch ze zgarniaczem / Scraper conveyor chain	130		FVT315	65,00	315,0	DIN 8165	125
	FVR 63	22,00	63,0	Łańcuch ze zgarniaczem / Scraper conveyor chain	130		MC56	24,00	56,0	Łańcuch ze sworzeń / Hollow pin chain	126
	FVR 90	25,00	90,0	Łańcuch ze zgarniaczem / Scraper conveyor chain	130		MC112	32,00	112,0	Łańcuch ze sworzeń / Hollow pin chain	126
	FVR 112	30,00	112,0	Łańcuch ze zgarniaczem / Scraper conveyor chain	130		MC224	43,00	224,0	Łańcuch ze sworzeń / Hollow pin chain	126
	FVR 140	35,00	140,0	Łańcuch ze zgarniaczem / Scraper conveyor chain	130		FVC90	25,00	73,0	Łańcuch ze sworzeń / Hollow pin chain	127
	FVR 180	45,00	180,0	Łańcuch ze zgarniaczem / Scraper conveyor chain	130		FVC112	30,00	90,0	Łańcuch ze sworzeń / Hollow pin chain	127
	FVR 250	55,00	250,0	Łańcuch ze zgarniaczem / Scraper conveyor chain	130		FVC140	35,00	110,0	Łańcuch ze sworzeń / Hollow pin chain	127
177,80	Z100	19,00	100,0	Seria Z - BS 4116 / Seria Z - BS 4116	128		FVC180	45,00	145,0	Łańcuch ze sworzeń / Hollow pin chain	127
	Z160	26,00	156,0	Seria Z - BS 4116 / Seria Z - BS 4116	128		FVC250	55,00	215,0	Łańcuch ze sworzeń / Hollow pin chain	127
	Z300	38,00	300,0	Seria Z - BS 4116 / Seria Z - BS 4116	128		FVC315	65,00	295,0	Łańcuch ze sworzeń / Hollow pin chain	127
	ZC60	19,00	60,0	Seria ZC - BS 4116 / Seria ZC - BS 4116	129		MR 315	48,00	315,0	Łańcuch ze zgarniaczem / Scraper conveyor chain	130
	ZC150	26,00	150,0	Seria ZC - BS 4116 / Seria ZC - BS 4116	129		FVR 250	55,00	250,0	Łańcuch ze zgarniaczem / Scraper conveyor chain	130
	ZC300	38,00	300,0	Seria ZC - BS 4116 / Seria ZC - BS 4116	129	254,00	Z160	26,00	156,0	Seria Z - BS 4116 / Seria Z - BS 4116	128
200,00	M28	18,00	28,0	DIN 8167	118		Z300	38,00	300,0	Seria Z - BS 4116 / Seria Z - BS 4116	128
	M40	20,00	40,0	DIN 8167	118		ZC150	26,00	150,0	Seria ZC - BS 4116 / Seria ZC - BS 4116	129
	M56	24,00	56,0	DIN 8167	118		ZC300	38,00	300,0	Seria ZC - BS 4116 / Seria ZC - BS 4116	129
	M80	28,00	80,0	DIN 8167	118	304,80	Z300	38,00	300,0	Seria Z - BS 4116 / Seria Z - BS 4116	128
	M112	32,00	112,0	DIN 8167	118		ZC300	38,00	300,0	Seria ZC - BS 4116 / Seria ZC - BS 4116	129
	M160	37,00	160,0	DIN 8167	118	315,00	M80	28,00	80,0	DIN 8167	118
	M224	43,00	224,0	DIN 8167	118		M112	32,00	112,0	DIN 8167	118
	M315	48,00	315,0	DIN 8167	118		M160	37,00	160,0	DIN 8167	118
	M450	56,00	450,0	DIN 8167	118		M224	43,00	224,0	DIN 8167	118
	FV90	25,00	90,0	DIN 8165	119		M315	48,00	315,0	DIN 8167	118
	FV112	30,00	112,0	DIN 8165	119		M450	56,00	450,0	DIN 8167	118
	FV140	35,00	140,0	DIN 8165	119		FV180	45,00	180,0	DIN 8165	119
	FV180	45,00	180,0	DIN 8165	119		FV250	55,00	250,0	DIN 8165	119
	FV250	55,00	250,0	DIN 8165	119		FV315	65,00	315,0	DIN 8165	119
	FV315	65,00	315,0	DIN 8165	119		MT224	43,00	224,0	DIN 8167	124
	MT80	28,00	80,0	DIN 8167	124		MT315	48,00	315,0	DIN 8167	124
	MT112	32,00	112,0	DIN 8167	124		MT450	56,00	450,0	DIN 8167	124
	MT160	37,00	160,0	DIN 8167	124		FVT180	45,00	180,0	DIN 8165	125
	MT224	43,00	224,0	DIN 8167	124		FVT250	55,00	250,0	DIN 8165	125
	MT315	48,00	315,0	DIN 8167	124		FVT315	65,00	315,0	DIN 8165	125
	MT450	56,00	450,0	DIN 8167	124		MC112	32,00	112,0	Łańcuch ze sworzeń / Hollow pin chain	126
	FVT90	25,00	90,0	DIN 8165	125		MC224	43,00	224,0	Łańcuch ze sworzeń / Hollow pin chain	126
	FVT112	30,00	112,0	DIN 8165	125		FVC180	45,00	145,0	Łańcuch ze sworzeń / Hollow pin chain	127
	FVT140	35,00	140,0	DIN 8165	125		FVC250	55,00	215,0	Łańcuch ze sworzeń / Hollow pin chain	127
	FVT180	45,00	180,0	DIN 8165	125		FVC315	65,00	295,0	Łańcuch ze sworzeń / Hollow pin chain	127
	FVT250	55,00	250,0	DIN 8165	125	400,00	M112	32,00	112,0	DIN 8167	118
	FVT315	65,00	315,0	DIN 8165	125		M160	37,00	160,0	DIN 8167	118
	MC56	24,00	56,0	Łańcuch ze sworzeń / Hollow pin chain	126		M224	43,00	224,0	DIN 8167	118
	MC112	32,00	112,0	Łańcuch ze sworzeń / Hollow pin chain	126		M315	48,00	315,0	DIN 8167	118
	MC224	43,00	224,0	Łańcuch ze sworzeń / Hollow pin chain	126		M450	56,00	450,0	DIN 8167	118
	FVC90	25,00	73,0	Łańcuch ze sworzeń / Hollow pin chain	127		FV250	55,00	250,0	DIN 8165	119
	FVC112	30,00	90,0	Łańcuch ze sworzeń / Hollow pin chain	127		FV315	65,00	315,0	DIN 8165	119
	FVC140	35,00	110,0	Łańcuch ze sworzeń / Hollow pin chain	127		MT315	48,00	315,0	DIN 8167	124
	FVC180	45,00	145,0	Łańcuch ze sworzeń / Hollow pin chain	127		MT450	56,00	450,0	DIN 8167	124
	FVC250	55,00	215,0	Łańcuch ze sworzeń / Hollow pin chain	127		FVT315	65,00	315,0	DIN 8165	125
	FVC315	65,00	295,0	Łańcuch ze sworzeń / Hollow pin chain	127		MC224	43,00	224,0	Łańcuch ze sworzeń / Hollow pin chain	126
	MR 224	43,00	224,0	Łańcuch ze zgarniaczem / Scraper conveyor chain	130		FVC250	55,00	215,0	Łańcuch ze sworzeń / Hollow pin chain	127
	MR 315	48,00	315,0	Łańcuch ze zgarniaczem / Scraper conveyor chain	130		FVC315	65,00	295,0	Łańcuch ze sworzeń / Hollow pin chain	127
	FVR 140	35,00	140,0	Łańcuch ze zgarniaczem / Scraper conveyor chain	130	500,00	M160	37,00	160,0	DIN 8167	118
	FVR 180	45,00	180,0	Łańcuch ze zgarniaczem / Scraper conveyor chain	130		M224	43,00	224,0	DIN 8167	118
	FVR 250	55,00	250,0	Łańcuch ze zgarniaczem / Scraper conveyor chain	130		M315	48,00	315,0	DIN 8167	118
203,20	Z100	19,00	100,0	Seria Z - BS 4116 / Seria Z - BS 4116	128		M450	56,00	450,0	DIN 8167	118
	Z160	26,00	156,0	Seria Z - BS 4116 / Seria Z - BS 4116	128		MT450	56,00	450,0	DIN 8167	124
	Z300	38,00	300,0	Seria Z - BS 4116 / Seria Z - BS 4116	128		MC224	43,00	224,0	Łańcuch ze sworzeń / Hollow pin chain	126
	ZC60	19,00	60,0	Seria ZC - BS 4116 / Seria ZC - BS 4116	129	630,00	M224	43,00	224,0	DIN 8167	118
	ZC150	26,00	150,0	Seria ZC - BS 4116 / Seria ZC - BS 4116	129		M315	48,00	315,0	DIN 8167	118
	ZC300	38,00	300,0	Seria ZC - BS 4116 / Seria ZC - BS 4116	129		M450	56,00	450,0	DIN 8167	118
228,60	Z160	26,00	156,0	Seria Z - BS 4116 / Seria Z - BS 4116	128	800,00	M450	56,00	450,0	DIN 8167	118
	ZC150	26,00	150,0	Seria ZC - BS 4116 / Seria ZC - BS 4116	129						
250,00	M40	20,00	40,0	DIN 8167	118						
	M56	24,00	56,0	DIN 8167	118						
	M80	28,00	80,0	DIN 8167	118						
	M112	32,00	112,0	DIN 8167	118						
	M160	37,00	160,0	DIN 8167	118						

Grupa iwis

iwis Group

iwis, światowy lider w dziedzinie technologii w swoich obszarach specjalizacji, od ponad 100 lat wytwarza produkty najwyższej jakości z wyjątkową precyzją.

Nasze wszechstronne portfolio obejmuje od innowacyjnych, wysokowydajnych systemów napędów łańcuchowych po technologie elektrycznych złączy wtykowych. Technologia iwis jest dostępna na całym świecie i można ją znaleźć w różnych zastosowaniach, w tym między innymi w przemyśle motoryzacyjnym, pojazdach budowlanych, medycynie i opiece zdrowotnej, przemyśle drukarskim i spożywczym, technologii przenośników, sprzęcie rolniczym i wielu innych gałęziach przemysłu.

As a global technology leader in its areas of expertise, iwis has been manufacturing top-quality products in outstanding precision for over 100 years.

Our multifaceted portfolio extends from innovative, high-performance chain drive systems through to electrical plug connector technology. iwis technology is available worldwide and can be found in applications including but not limited to the automotive industry, construction vehicles, medical and healthcare, printing and food industries, conveyor technology, agricultural equipment and many other industries.

Pozostałe pioniry korporacyjne w Grupie iwis

Other corporate divisions in the iwis Group

Motoryzacja / Automotive



iwis mobility systems

- Impulsy sterujące, napęd wałka rozrządu, masa mechanizm równoważący i pompa oleju napędy dla przemysłu motoryzacyjnego
- Złożone systemy ruchu
- Control impulses, camshaft drive, mass balancing mechanism and oil pump drives for the automotive industry
- Complex Motion Systems

Przemysł / Industry



iwis antriebsysteme

- Precyzyjne łańcuchy, koła łańcuchowe i napinacze łańcuchów do przenoszenia mocy i technologii przenośników
- Systemy łańcuchów rolniczych oraz dostawca usług technicznych w zakresie technologii rolniczej
- Precision chains, sprockets and chain tensioners for power transmission and conveyor technology
- Agricultural chain systems as well as technical service provider for agricultural technology

Technologia połączeniowa / Contact technology



iwis mechatronics

- Precyzyjna obróbka blach, tłoczenie i gięcie, w szczególności w technologii połączeń elektrycznych
- Hybrydowe komponenty elektromechaniczne z powierzchniami klejonymi, połączenia plastik-metal
- High-precision sheet metalworking, stamping and bending, in particular in electrical connection technology
- Hybrid electromechanical components with bondable surfaces, plastic-metal interconnections

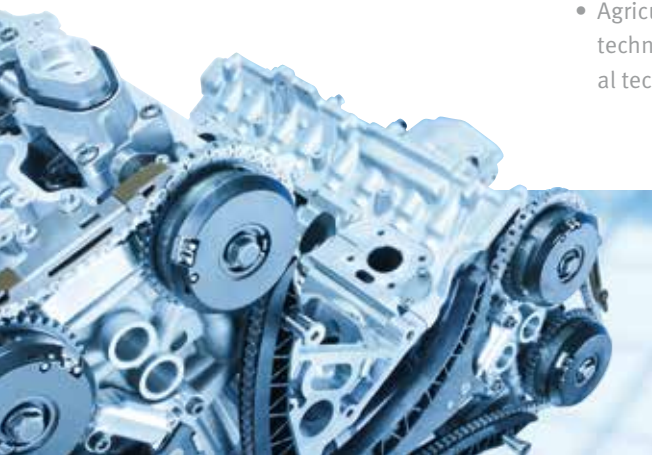

iwis na świecie

iwis worldwide

iwis – Twój silny partner również poza granicami Niemiec

Grupa iwis wchodzi na arenę światową. Grupa iwis działa na arenie międzynarodowej, wspierając własne spółki stowarzyszone z Wielkiej Brytanii i Szwajcarii, a także zakłady w Brazylii, Chinach, Francji i USA. Produkty firmy iwis są sprzedawane przez partnerów dystrybucyjnych w ponad 30 krajach na wszystkich kontynentach.

Firma iwis dostrzegła szansę, jakie niesie z sobą globalizacja na wczesnym etapie i ustanowiła strukturę dystrybucji poprzez ukierunkowane pozycjonowanie produktów, które gwarantuje dostawy na całym świecie. W związku z tym, oprócz tego, że otwieramy nowe rynki, dajemy także naszym klientom możliwość zwrócenia się do znanego i wiarygodnego partnera lokalnego w ramach działalności gospodarczej prowadzonej przez nich za granicą.

iwis – your strong partner outside Germany as well

The iwis group goes global. By supporting own affiliated companies in Great Britain and Switzerland as well as sites in Brazil, China, France and the USA the iwis group operates internationally. iwis products are being sold by distribution partners in more than 30 countries on all continents.

iwis has realised the chances of the globalisation at an early stage and has established a distribution structure by a targeted positioning which guarantees a worldwide supply. Thus we do not only open up new markets but our customers can appeal to a familiar and reliable local partner with regard to their business activities abroad.

Wszystkie osoby kontaktowe, dostępne na całym świecie, znajdziesz w tym miejscu:

You will find all contact persons worldwide under:

www.iwis.com/en-en/iwis-worldwide

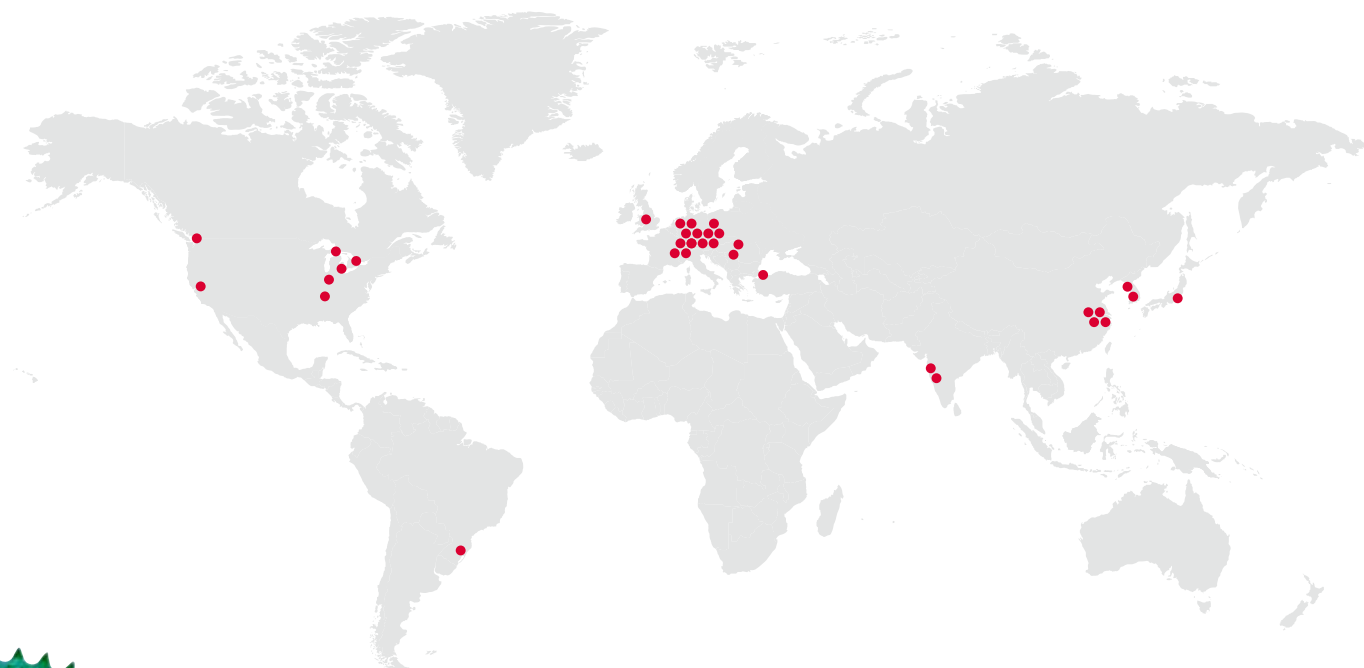



ELITE® Zastosowania przemysłowe Industrial applications

Łańcuchy rolkowe ELITE stosowane są w bardzo wielu aplikacjach. Poniżej przedstawiamy niektóre z wielu branż i aplikacji, gdzie stosowane są produkty ELITE.

- przemysł logistyczny
- branża opakowań
- budownictwo
- przemysł farmaceutyczny
- przemysł spożywczy
- systemy transportu
- linie montażowe
- maszyny do obróbki drewna
- budowa narzędzi
- systemy napędowe
- budowa maszyn
- przemysł ceramiczny i szklarski
- technika pomiarowa
- przemysł chłodniczy i systemy grzewcze
- budowa urządzeń
- ochrona środowiska
- przemysł rolniczy

ELITE high-performance roller chain systems are used in a large number of applications. Here are just a few examples of the industries and applications where ELITE customers can be found.

- Distribution and materials handling industry
- Packaging industry
- Buildings technology
- Medical technology
- Food processing industry
- Conveyor technology
- Assembly and industrial handling systems
- Woodworking machinery
- Machine tools
- Drive systems
- General engineering and systems construction
- Glass and ceramic industry
- Measurement and testing technology
- Heat and refrigeration engineering
- Plant engineering and construction
- Environmental technology
- Agricultural machinery





Nasze rozwiązania dla zastosowań przemysłowych

Our solutions for industrial applications

ELITE oferuje szeroki wachlarz produktów “łańcuchowych” dla różnych aplikacji przemysłowych. Poza standardowymi łańcuchami rolkowymi produkowanymi według norm ISO 606 oraz ANSI, w ofercie znajdują się również liczne łańcuchy specjalne oraz odmiany zmodyfikowane. ELITE to również obszerna gama akcesoriów, takich jak koła łańcuchowe i inne elementy napędowe.

- Łańcuchy ELITE wykazują o wiele wyższą odporność na zużycie i zmęczenie materiału niż minimalne wymaganie wg norm DIN/ISO.
- Wszystkie łańcuchy ELITE produkowane są według wysokich standardów systemu ISO9001, pod stałą kontrolą jakości.
- Asortyment ELITE oznacza gwarantowaną wysoką jakość produktów: nasz dział kontroli jakości operuje na całym świecie, zapewniając utrzymanie wysokich standardów jakości poprzez ciągłe monitorowanie wszystkich procesów produkcyjnych przy pomocy najnowszych metod oraz najlepszego sprzętu kontrolnego. Testy prowadzone są nieprzerwanie, począwszy od doboru stali poprzez cały proces produkcyjny, aż do momentu dostarczenia produktu do klienta.

Koła łańcuchowe

W celu zapewnienia krótkich terminów dostaw firma iwis posiada **na magazynie** szeroki asortyment kół z piastą oraz tarcz w zakresie od **05B-1 to 32B-3**. Nasze nowe urządzenia do produkcji kół łańcuchowych umożliwiają również produkcję kół według **indywidualnych potrzeb klienta** w sposób **szybki** i zapewniający **wysoką jakość** produktu.

Kompletną ofertę usług znajdziecie Państwo w naszym katalogu **“Koła łańcuchowe i elementy napędowe”**.

ELITE offers a broad range of drive systems products for industrial “chain” applications. Besides standard roller chains manufactured to ISO 606 and ANSI, numerous special chain models and customised versions, ELITE also offers a comprehensive chain accessories program for e.g. sprockets and other drive components.

- ELITE chains have wear and fatigue limit values that are far superior to the minimum requirements of DIN/ISO standards.
- All ELITE chains are manufactured in accordance with the strict quality control and continuous monitoring requirements laid down in ISO 9001.
- The ELITE product range stands for guaranteed high quality: our team of Quality Assurance experts is active worldwide, ensuring that our high quality standards are maintained by monitoring all manufacturing process with the help of the latest quality assurance methods and its own measuring and testing equipment. Checks are seamless from start to finish – from selection of the steel used to the delivery of the finished product to the customers.

Sprockets and plate wheels

iwis always has always a **wide range** of standard sprockets sizes **05B-1 to 32B-3 in stock**. We can thus react fast if necessary! Our new sprocket manufacturing machinery also enables iwis to manufacture customized sprocket versions not only **individually, quickly and reliably**, but also meeting **high quality** standards.

The complete range of services can be found in our catalog **“Chain wheels and drive components”**.





Systemy napędowe to nasz świat – silny partner u Państwa boku

Drive systems is our world – your strong partner

Firma iwis posiada największy na świecie dział badań i rozwoju łańcuchowych systemów napędowych. Skupia się on nie tylko na podstawowym rozwoju i tworzeniu innowacji czy indywidualnych rozwiązań dla klientów, ale zajmuje się też projektowaniem, kalkulacją oraz konfiguracją, jak również przeprowadzaniem testów dotyczących zużycia i zmęczenia materiału.

Nasze główne działy rozwoju to:

- Standaryzowane oraz celowane testy zużycia materiału
- Pomiary sił zrywających, elastyczności oraz wytrzymałości
- Badanie wydłużenia łańcuchów
- Analizy kinematyczne z symulacją wieloobektową
- Obliczanie wytrzymałości za pomocą FEM oraz innych narzędzi
- Badania nad odpornością na korozję
- Badanie drgań dynamicznych oraz testowanie napięć
- Ocena wyników testów własnych lub klienta na stanowiskach badawczych
- Inne możliwości laboratoryjne to: badania mikroskopowe, metalografia, ustalanie właściwości mechanicznych oraz składu chemicznego, jak i analizy specjalne

iwis has the largest R&D department for chain drive systems worldwide. It focuses not only mainly on basic development and the creation of innovative, customer-specific solutions, but it also provides calculation, design, and configuration services and tests for wear and fatigue limits.

Our main development areas include:

- Standardized and/or purpose-designed fatigue strength limit testing
- Measurement of breaking strength, elasticity and extraction forces
- Wear elongation tests
- Kinematic analyses with multi-body simulation
- Strength calculations using FEM and other tools
- Corrosion resistance studies
- Dynamic vibration testing and stress analysis
- Evaluation of iwis or customer test results on our own test rigs
- Other available laboratory facilities include: microscopy, metallography, determination of mechanical properties and chemical composition, and special analytic methods





ELITE® *Rapid Service*

Nasz dział szybkiej realizacji ELITE Rapid Service może wykonać dla Państwa w krótkim czasie specjalne wykonania łańcuchów ELITE, np. z zabierakami czy wydłużonymi sworzniami.

Nasze atrybuty – produkcja łańcuchów:

- Krótkie terminy realizacji oraz elastyczność, nawet przy małych ilościach i łańcuchach specjalnych
- Cel: łańcuchy 08B-1 do 16B-2
- Szeroki zakres zabieraków wygiętych K1 I K2 oraz prostych typu M1 I M2 (wykonania specjalne na zapytanie)
- Dostępność różnych smarów (n.p. dla przemysłu spożywczego, do wysokich temperatur, smary woskowe)
- 2-tygodniowy czas realizacji jako standard, 48 godzin w pilnych przypadkach
- Sprzedaż w metrach bieżących lub gotowych odcinkach
- Parowanie łańcuchów
- Dostępność łańcuchów w powłokach galwanicznych
- Przygotowywanie łańcuchów niemieckiej produkcji

Nasze atrybuty – łańcuchy z wydłużonymi sworzniami:

- Możliwe wszystkie rodzaje wydłużeń: jednostronne, symetryczne, asymetryczne, dwustronne, produkcja zautomatyzowana
- Możliwy każdy dowolny rozstaw sworzni

Our ELITE Rapid Service department can custom-built your demand of ELITE chain types such as roller chains with attachments or special pins fast and efficiently within a short time.

Highlights – Chain production:

- Short lead times and high flexibility for small production orders and special chain types
- Our focus: Chain sizes 08B-1 to 16B-2
- A wide range of customary attachments dimensions such as bent attachments K1 and K2 and flat attachments M1 and M2 (Special forms on request)
- Various special lubricants available e.g. lubricants for foodstuff applications or high temperatures, wax lubricant
- 2-week standard lead time – 48-hour express production service for very urgent cases
- Sale by the meter or in pre-cut lengths as required
- Pair-matching and measurement facility
- Coated chains available
- Chain production of German origin

Highlights – Chain production with extended pins:

- All extension types are possible: one side only, symmetrical or asymmetrical on both sides – fully automated
- All pin cycle configurations available

ELITE® Taśmy modułowe – siedem kroków do Państwa indywidualnego łańcucha

Modular system – seven steps to your customized chain

[iwis.com/chain-configurator](https://www.iwis.com/chain-configurator)

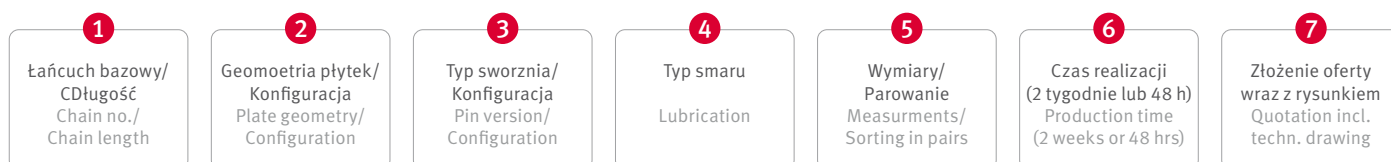



Budowa łańcuchów rolkowych

Chain engineering: Design of roller chains

Stalowe łańcuchy rolkowe składają się z osobnych ogniw łańcuchowych. Z kolei każde ogniwo składa się z osobnych elementów, zaprojektowanych tak by przenosić obciążenia oraz współpracować ze sobą. Kształt ogniwa jest bardzo istotny. Z zasady poruszają się one tylko w jednej płaszczyźnie.

Steel roller chains consist of a range of individual chain links. Each link in turn consists of individual components some of which are designed to transmit tensile loads and others that allow the articulation of two links in respect of each other. The design of the links is of particular importance. Generally speaking, they move only in one plane.

Budowa łańcuchów rolkowych oraz tulejkowych **iwis** przedstawiona została na poniższym rysunku.

This design of **iwis** high-performance roller chains and of bush chains is illustrated in the following drawings.

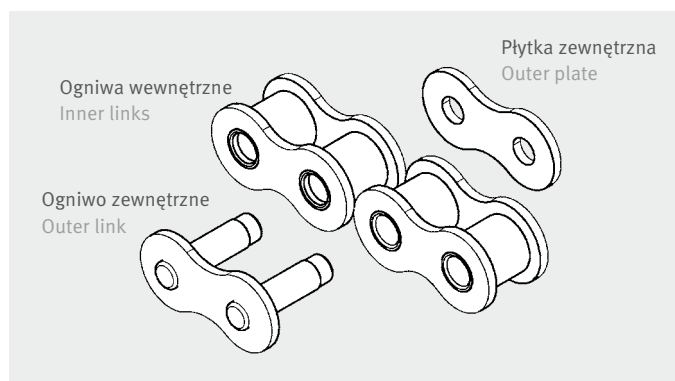
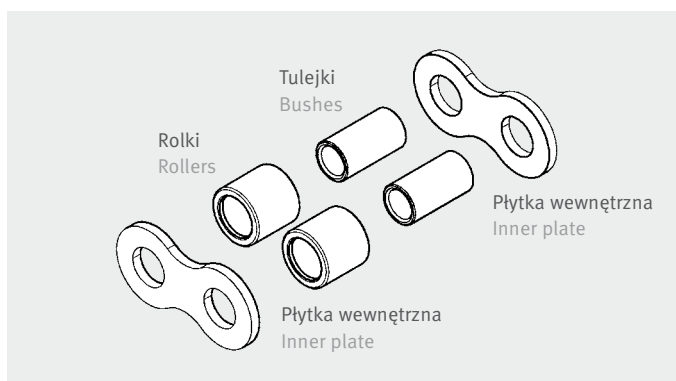

Łańcuch składa się z ogniw wewnętrznych i zewnętrznych. Ogniwo wewnętrzne zbudowane jest z dwóch płytek, w które wciśnięte zostały dwie tulejki, na nich natomiast obracają się dwie rolki. W przypadku łańcuchów tulejkowych rolki nie zostają zamontowane. W związku z tym powiększone do odpowiedniej średnicy tulejki mają bezpośredni kontakt podczas pracy z kołem łańcuchowym.

A chain consists of inner and outer links. The inner link consists of two inner plates into which two bushes are pressed and two rollers, which rotate on the bushes. In the case of bush chains both rollers are omitted. Thus the bushes are in direct contact with the sprocket teeth.

Ogniwo zewnętrzne składa się z dwóch płytek zewnętrznych oraz dwóch sworzni. Połączenie ogniw wewnętrznych przy pomocy ogniwa zewnętrznego przedstawiono na ilustracji.

The outer link consists of two outer plates and two bearing pins. The connection of the inner links by adding outer links is shown in the right illustration.

W momencie, w którym do przeniesienia napędu za pomocą jednorzędowego łańcucha użyta zostanie zębatka o liczbie zębów poniżej 15, zaleca się zmianę na wielorzędowy łańcuch o mniejszej podziałce. Pozwoli to na użycie koła łańcuchowego o większej liczbie zębów przy tej samej średnicy koła.

As soon as the transmission of torque using a single chain requires less than a 15 tooth sprocket, it is recommended to use a multiple chain with a smaller pitch. This results in a larger number of teeth with the same sprocket diameter.

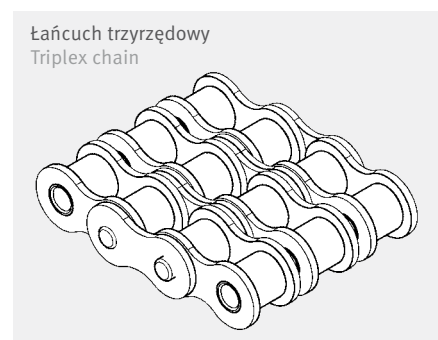
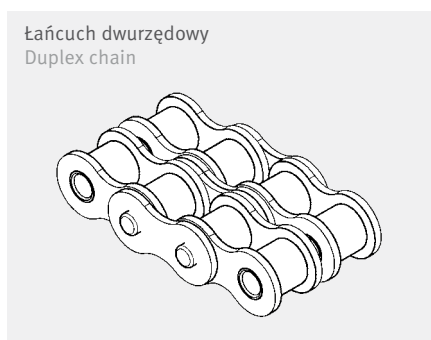
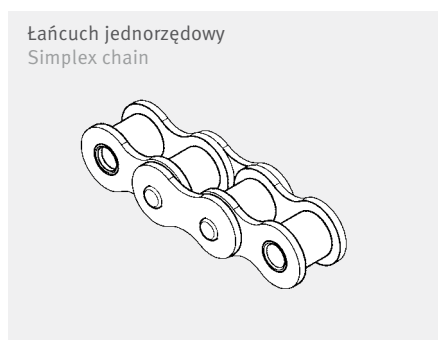

ELITE® Części łańcucha rolkowego
Single parts for roller chains

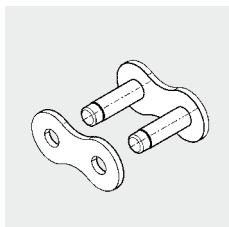

Typ A Ogniu zewnętrzne

Dostępne dla każdego typu łańcucha. Ogniu do zakucia podczas łączenia odcinków oraz wykonywania napraw.

Typ A Outer link

Available for all sizes of chains. Press fit unit to connect chains for max. performance.

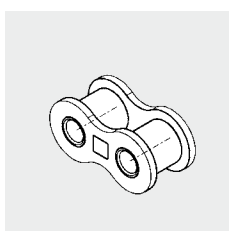

Typ B Ogniu wewnętrzne

Dostępne dla każdego typu łańcucha. Służy do wydłużania łańcucha.

Typ B Inner link

Available for all sizes of chains to extend chain length.

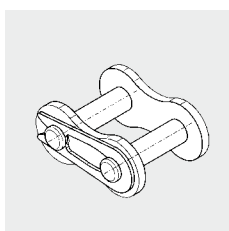

Typ E Ogniu łączące z piórką

Dostępne dla łańcuchów o podziałce do 1". Należy montować otwartą częścią w kierunku przeciwnym do pracy łańcucha.

Typ E Spring connecting link

Available for chains up to 1" pitch. Should be assembled with open end away from running direction of chain.

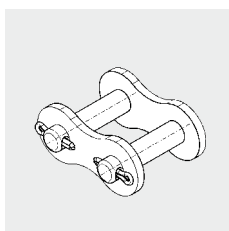

Typ S Ogniu łączące z zawleczką

Dostępne dla łańcuchów o podziałce powyżej 1", ogniu ze specjalnymi hartowanymi sworzniami. Zawleczkę należy dokładnie zagiąć wokół sworznia, aby uniknąć niepożądanego, przypadkowego wypadnięcia zawleczki.

Typ S Connecting link cotter pin type

For chains over 1" pitch, with case-hardened special steel cotter pins. Please note that the cotter pin must be bent completely around the pin on assembly to avoid inadvertent opening of the connecting link.

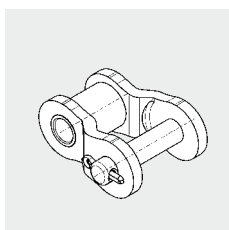

Typ L Pojedyncze półogniu

Umożliwia stworzenie oraz złączenie odcinka o nieparzystej liczbie ogniw. Dostępne dla łańcuchów o podziałce 1/2" - 3".

Typ L Single crank link

Used to make chains of odd pitch lengths - Standard of 1/2" up to 3" pitch.

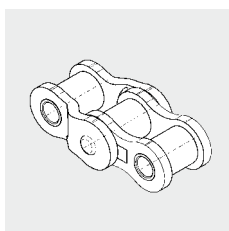

Typ C Półogniu podwójne

Stosowane i preferowane rozwiązanie przy łańcuchach o podziałce poniżej 1".

Typ C Double crank link

Preferred to single crank link for small pitch chains. Available for all chains to 1" pitch.

Zamawianie łańcuchów o żądanej długości – przykłady

Order of customized chain lengths – Examples

Podczas zamawiania łańcucha należy podać jego typ oraz żadaną ilość ogniw. Jeśli nie znacie Państwo typu łańcucha, w celu jego identyfikacji niezbędne będzie podanie następujących danych: podziałka, średnica rolki oraz rozstaw pomiędzy płytkami wewnętrznymi. Standardowe ogniwo łączące zostanie dostarczone wraz zamówionym łańcuchem.

When ordering customized chain lengths, please specify our chain type reference and the number of links required. If you do not know the chain type reference, we will need the following information to process your order: pitch, roller diameter and inner width of the inner link. Standard connecting links will be supplied along with the chains.

Przycięty łańcuch rolkowy Cut to length roller chains



Zakute odcinki łańcuchów wymagają parzystej ilości podziałek
Continuously riveted endless roller chains require an even number of links

Zamknięte odcinki łańcuchów wymagają parzystej ilości podziałek, włącznie z zapinką
Continuously endless roller chains require an even number of links, including a straight connecting link



Zamawianie łańcuchów o żądanej długości – przykłady

Order of customized chain lengths – Examples

Łańcuchy rolkowe o nieparzystej liczbie podziałek (opcja 1):

Do połączenia łańcucha potrzebne jest półogniwo podwójne oraz proste ogniwo łączące.

Roller chains with an odd number of links (Possibility 1):

A cranked double link and a straight connecting link are required to close the chain.



Łańcuchy rolkowe o nieparzystej liczbie podziałek (opcja 2):

Do połączenia łańcucha potrzebne jest półogniwo oraz proste ogniwo łączące.

Roller chains with an odd number of links (Possibility 2):

A cranked link and a straight connecting link are required to close the chain.



Odcinki łańcuchów zakończone ogniwami wewnętrznymi

To wykonanie jest dostarczane, jeśli ogniwa łączące nie są wymagane.

Roller chains with inner links on both ends:

This version is supplied when no connecting links are required.





Opakowania oraz wagi łańcuchów

Packing units and weights of roller chains

Łańcuchy ELITE z zasady dostarczane są w opakowaniach kartonowych wraz z jednym ogniwnem łączącym.

Na zamówienie możemy dostarczyć łańcuchy o żądanych długościach oraz łańcuchy na zwojach. Łańcuchy w rozmiarach 28B-3 i więcej pakowane są w foliowe worki.

ELITE roller chains according to ISO 606 (DIN 8187 and DIN 8188) are principally packed in individual boxes and supplied with a straight connecting link.

We can supply chains cut to length and chains on reels on request. ELITE roller chains from size 28B-3 onwards are supplied packed in polythene bags.

ISO/BS

Łańcuchy DIN 8187
Chains acc. DIN 8187

Opis wg iwis iwis chain no.	Pudełko Wymiary Carton box dimension	Ilość łańcucha Content chain length	Waga Weight	Dostępne ogniwa Available single parts
	LxSxH mm	m	kg/m	
04-B1	160x160x35	5	0,12	A,E,L,C
05 B-1	190x190x13	5	0,18	A,E,L,C
06 B-1	220x220x20	5	0,41	A,E,S,L,C
06 B-2	220x220x30	5	0,78	A,E,L,C
06 B-3	220x220x41	5	1,18	A,E,L,C
083	270x270x25	5	0,42	A,E,L,C
085	270x270x25	5	0,38	A,E,L,C
08 B-1	240x240x23	5	0,70	A,E,S,L,C
08 B-2	260x260x37	5	1,40	A,E,S,L,C
08 B-3	260x260x51	5	2,10	A,E,S,L,C
10 B-1	280x280x26	5	0,90	A,E,S,L,C
10 B-2	280x280x43	5	1,80	A,E,S,L,C
10 B-3	280x280x60	5	2,60	A,E,S,L,C
12 B-1	280x280x31	5	1,15	A,E,S,L,C
12 B-2	300x300x50	5	2,30	A,E,S,L,C
12 B-3	300x300x70	5	3,40	A,E,S,L,C
16 B-1	340x340x42	5	2,60	A,E,S,L,C
16 B-2	340x340x76	5	5,30	A,E,S,L,C
16 B-3	340x340x107	5	7,80	A,E,S,L,C
20 B-1	380x380x50	5	3,70	A,E,S,L,C
20 B-2	400x400x88	5	7,25	A,S,L
20 B-3	400x400x125	5	10,85	A,S,L
24 B-1	420x420x63	5	7,00	A,S,L
24 B-2	430x430x111	5	13,75	A,S,L
24 B-3	430x430x160	5	20,50	A,S,L
28 B-1	460x460x75	5	8,60	A,S,L
28 B-2	470x470x135	5	17,30	A,S,L

ISO/ANSI

Łańcuchy DIN 8188
Chains acc. DIN 8188

Opis wg iwis iwis chain no.	Pudełko Wymiary Carton box dimension	Ilość łańcucha Content chain length	Waga Weight	Dostępne ogniwa Available single parts
	LxWxH mm	m	kg/m	
25-1	180x180x16	5	0,14	E,L,C
35-1	220x220x20	5	0,65	E,L,C
35-2	220x220x30	5	0,65	E,L,C
35-3	220x220x41	5	0,97	E, L
40-1	240x240x23	5	0,62	E,S,L,C
40-2	260x260x37	5	1,22	E,L,C
40-3	260x260x51	5	1,83	E, L
50-1	280x280x26	5	1,01	A, E, S, L, C
50-2	280x280x43	5	2,00	E, S, L, C
50-3	280x280x60	5	2,97	E, L
60-1	300x300x31	5	1,48	A, E, S, L, C
60-2	300x300x56	5	2,95	E, S, L, C
60-3	300x300x78	5	4,35	E, L
80-1	340x340x42	5	2,60	A, E, S, L, C
80-2	340x340x76	5	5,20	E, S, L, C
80-3	340x340x107	5	7,90	E, L
100-1	380x380x50	5	3,76	A, S, L
100-2	400x400x88	5	7,60	A, S, L
100-3	400x400x125	5	11,40	A, S, L
120-1	430x430x63	5	5,50	A, S, L
120-2	440x440x105	5	10,80	A, S, L
120-3	440x440x151	5	15,80	A, S, L
140-1	470x470x64	5	7,20	A, S, L
140-2	480x480x113	5	14,20	A, S, L
140-3	480x480x162	5	21,50	A, S, L
160-1	510x510x76	5	10,30	A, S, L

Informacje dodatkowe:

Ogniwa łączące dostarczane wraz z łańcuchem są niezamontowane, zafoliowane w osobnym woreczku.

Additional information:

Connecting links are supplied unmounted and sealed in a plastic pouch; delivery in bulk quantity box.

**Wysokiej jakości łańcuchy
rolkowe dla każdej aplikacji**
High-performance roller chains
for every application



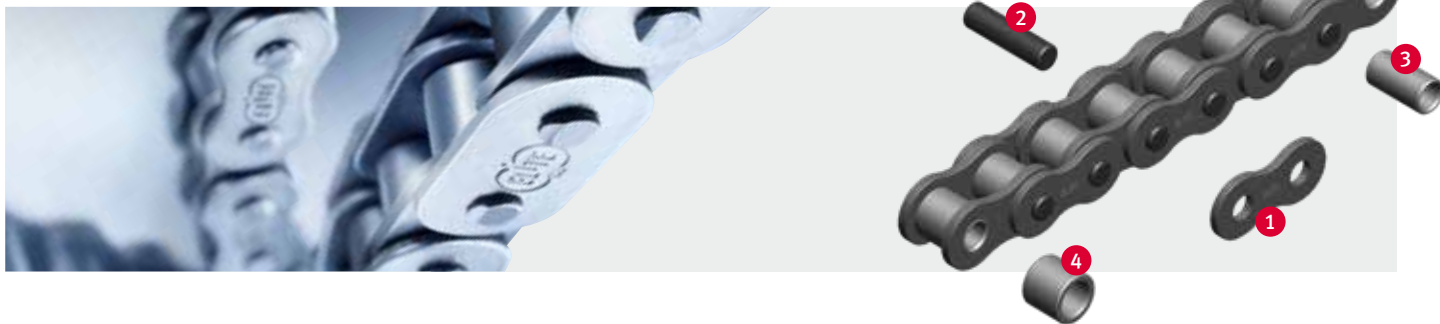

Wysokiej jakości łańcuchy rolkowe dla każdej aplikacji

High-performance roller chains for every application

Łańcuchy rolkowe ELITE charakteryzują się wyższą odpornością na zużycie oraz rozciąganie niż przewiduje to standard według którego są wykonane. Jest to idealny wybór dla zastosowań w przemyśle: solidny i niezawodny.

Wszystkie łańcuchy napędowe ELITE są wstępnie naprężane oraz smarowane naszym specjalnym smarem łańcuchowym **elidur+**, nowoczesnym smarem wstępnym. Niekapący **elidur+** zapewnia nie tylko korzyści w postaci lepszej pracy łańcucha, ale zapewnia też lepszą ochronę przed korozją.

Specyfikacja ELITE

- Płytki ELITE 1 o zoptymalizowanej geometrii są precyzyjnie wycięte i poddawane obróbce termicznej. Wygładzone i oszlifowane płytki charakteryzują się wysokim współczynnikiem kontaktowym.
- Sworznie ELITE 2 mają wyjątkowo gładką i bardzo twardą powierzchnię.
- Tulejki ELITE 3 są idealnie cylindryczne i dostępne w wersji bezszwowej oraz zwijanej, w zależności od aplikacji.
- Rolki ELITE 4 są bezszwowe, od rozmiaru 3/4" są hartowane dla większej odporności na uderzenia.
- Do produkcji wszystkich komponentów łańcucha używane są stopy metali poddawane hartowaniu i obróbce termicznej.
- Smar wstępny: **elidur+**

Atrybuty ELITE

- Do wstępnego naprężenia łańcucha używane jest ok. 40% siły zrywającej, czyli o 10% więcej niż wymaga tego norma ISO 606.
- Wstępne smarowanie smarem **elidur+** zapewnia bardzo wysoką odporność na zużycie.
- Niskie rozciąganie początkowe.
- Siła zrywająca średnio o 20% niż wymagana przez standard ISO 606.
- Sworznie ELITE 2 mają gładką i bardzo twardą powierzchnię dla podwyższenia odporności na zużycie.
- Zakres temperatur pracy ze smarem **elidur+** wynosi: -5 °C to +70 °C
- Wszystkie wersje łańcuchów dostępne również w powłokach galwanicznych.
- Na zamówienie możemy dostarczyć łańcuchy przygotowane w odcinkach o żądanej długości.
- Na życzenie klienta dostępne są również specjalne smary dla niskich temperatur do -30 °C lub aplikacji o wysokich temperaturach pracy do nawet +250 °C.
- Na życzenie iwis wykona łańcuchy parowane lub dopasowane w zestaw i oznaczone.

ELITE roller chains have a high wear resistance and significantly higher fatigue strength than the standard requires. The right choice for industrial applications: robust and reliable.

All ELITE transmission roller chains are highly pre-tensioned and treated with our special additive chain oil **elidur+**, a high-tech initial lubricant. Non-drip **elidur+** offers not only the added advantage of improved running characteristics, but also provides better corrosion protection.

ELITE specification

- ELITE chain plates 1 with optimum geometry are precision-formed and heat-treated. The tapered and shot-blasted chain plates also have particularly high contact ratios.
- ELITE pins 2 have a smooth, extra-hard surface.
- ELITE bushes 3 are absolutely cylindrical and available in seamless or wound versions, depending on application.
- ELITE rollers 4 are seamless, and sizes 3/4" and over are tempered for high impact strength.
- Heat-treated, case-hardened steel alloys are used for all chain components.
- Initial lubricant: **elidur+**

ELITE highlights

- Approx. 40% higher breaking strength is applied to pre-stretch our chains by 10% more than required by standard ISO 606.
- Initial lubrication with **elidur+** ensures extremely high wear resistance.
- Low run-in elongation.
- Tensile strength on average 20% higher than required by standard ISO 606.
- ELITE pins 2 have a smooth, extra-hard surface for increased wear resistance.
- Operating temperature range with **elidur+** standard lubrication: -5 °C to +70 °C
- All versions also available in coated form.
- If required, we can deliver your chains ready-made to the desired length.
- Special lubricants for low temperatures down to -30 °C or high temperature applications up to +250 °C available on request.
- On request, iwis delivers chains pair-matched or set-matched and marked.



obsługa klienta iwis

Oddzwonimy do Ciebie +420 383 411811

salescz@iwis.com

Wzmacniane łańcuchy rolkowe ELITE

Łańcuchy ANSI jak i wzmacnione wersje łańcuchów wykonanych według standardu europejskiego dostępne są dla aplikacji o szczególnych obciążeniach i trudnych warunkach pracy. Wzmacnione łańcuchy ANSI mają takie same wymiary jak standardowe łańcuchy ANSI, jednak grubość ich płytek odpowiada łańcuchom z kolejnego, większego rozmiaru.

- **Seria H:** łańcuchy te wykonane są w zasadzie z tych samych materiałów co łańcuchy standardowe. Jednak ich podstawową zaletą jest fakt, iż zapewniają większą odporność na zużycie oraz rozciąganie, przy jednoczesnym zachowaniu tej samej siły zrywającej.
- **Seria HV:** do budowy łańcucha użyte są sworznie ze specjalnego hartowanego stopu, co daje bardzo dużą odporność na rozciąganie, oraz niezwykle wysoką siłę zrywającą.
- **Seria H.SP:** łańcuchy te wykonane są z wysokiej jakości hartowanych stopów dla zapewnienia wysokiej odporności na rozciąganie. Ponadto otwory na sworznie w płytkach tolerowane są przy pomocy kulek w celu zapewnienia maksymalnej odporności na zmęczenie materiału.
- **Seria H.BC:** w przeciwieństwie do serii H.SP, łańcuchy mają zapewnić maksymalną odporność na zużycie zwiększając też odporność na zmęczenie materiału. Sworznie wykonane są ze specjalnego hartowanego stopu, który ponadto poddawany jest nowoczesnemu procesowi obróbki termicznej. Łańcuchy oferują podobną odporność na rozciąganie jak seria H.SP, jednak przy niższych wartościach siły zrywającej.

Asortyment

- Łańcuchy rolkowe wg normy DIN ISO 606 (DIN 8187) (standard europejski)
- Łańcuchy rolkowe wg normy DIN ISO 606 (DIN 8188) (standard ANSI)
- Łańcuchy rolkowe wg normy ISO 606 – wersje H/HV/H.SP/H.BC
- Łańcuchy rolkowe z prostą płytką wg normy ISO 606 (DIN 8187 oraz DIN 8188)
- Łańcuchy rolkowe o tolerowanych długościach **NOWOŚĆ**
- Łańcuchy rolkowe wg normy zakładowej
- Łańcuchy rolkowe do pracy po łuku
- Łańcuchy rolkowe z o-ringiem **NOWOŚĆ**

ELITE high-performance chains “Heavy” series

ANSI chains, as well as specially strengthened versions of chains manufactured to the European standard are available for applications with extremely high loads. “Heavy” versions of ANSI roller chains have the same dimensions as the corresponding ANSI chains, but with plates of the same thickness as those of the next larger size of chain.

- **H series** chains are generally made with the same pin materials as standard roller chains. However, their major advantage is that they provide higher wear resistance and greater tensile strength than standard chains, while retaining virtually the same breaking strength.
- **HV series** chains are fitted with special case-hardened steel alloy pins, giving the chains not only increased tensile strength, but also extremely high breaking strength values.
- **H.SP roller chains** are made from particularly high-quality case-hardened steel alloys for increased tensile strength. In addition, the pin holes in the chain plates are ball-drifted to give the chains maximum fatigue strength.
- **H.BC chains** – unlike H.SP chains – aim to maximise wear resistance while also increasing fatigue strength. The pins are made of special case-hardened steel alloy that is subjected to additional high-tech heat treatment. The chains offer a similar tensile strength to the H.SP series, but with lower breaking strength values.

Product range

- Roller chains according to DIN ISO 606 (DIN 8187) (British Standard)
- Roller chains according to DIN ISO 606 (DIN 8188) (ANSI Standard)
- Roller chains acc. to ISO 606 – Version H/HV/H.SP/H.BC
- Roller chains with straight plates according to ISO 606 (DIN 8187 und DIN 8188)
- Roller chains with restricted length tolerances **NEW**
- Roller chains according to works standard
- Side bow chains
- O-ring roller chains **NEW**

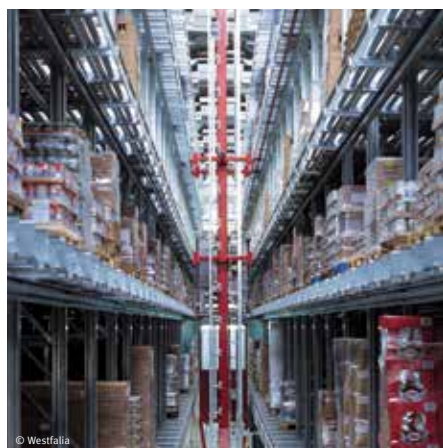

© Westfalia



Łańcuchy rolkowe wg normy ISO 606

Roller chains according to ISO 606

1

łańcuch	Podziałka	Rozstaw wewnętrzny	Ø rolki	Ø sworznia	Długość sworznia	Maks. dopuszczalny wymiar dla ogn. łączącego	Szerokość ogniwa wewnętrznego	Grubość płytki	Wysokość płytki wew.	Min. siła zrywająca	Średnia siła zrywająca	Waga kg/m	Powierzchnia nośna
Chain type	Pitch	Width between inner plates	Roller Ø	Pin Ø	Pin length	Max. add. length of connecting link	Total width inner link	Plate thickness	Height inner plate	Min. tensile strength	Avg. tensile strength	Weight per meter	Bearing area
ISO	p mm	b1 min. mm	d1 max. mm	d2 max. mm	b4 max. mm	b7 max. mm	b2 max. mm	Ti/To mm	h2 max. mm	FU kN	FB kN	q kg/m	f cm ²

BS - Jednorzędowy

04B-1	6	2,8	4	1,85	6,8	2,5	4,15	0,60/0,60	5	3	3,1	0,12	0,08
05B-1	8	3	5	2,31	8,6	3,1	4,77	0,80/0,80	7,11	4,4	6,3	0,2	0,11
06B-1¹	9,525	5,72	6,35	3,28	13,5	3,3	8,53	1,30/1,30	8,26	8,9	12,7	0,41	0,28
08B-1	12,7	7,75	8,51	4,45	17	3,9	11,3	1,60/1,60	11,81	17,8	19,6	0,69	0,5
10B-1	15,875	9,65	10,16	5,08	19,6	4,1	13,28	1,70/1,70	14,73	22,2	27,5	0,93	0,67
12B-1	19,05	11,68	12,07	5,72	22,7	4,6	15,62	1,85/1,85	16,13	28,9	33,3	1,15	0,89
16B-1	25,4	17,02	15,88	8,28	36,1	5,4	25,45	4,15/3,10	21,08	60	75,0	2,71	2,1
20B-1	31,75	19,56	19,05	10,19	43,2	6,1	29,01	4,50/3,50	26,42	95	101,8	3,7	2,96
24B-1	38,1	25,4	25,4	14,63	53,4	6,6	37,92	6,00/4,80	33,4	160	176	7,1	5,54
28B-1	44,45	30,99	27,94	15,9	65,1	7,4	46,58	7,50/6,00	37,08	200	215,6	8,5	7,4
32B-1	50,8	30,99	29,21	17,81	67,4	7,9	45,57	7,00/6,00	42,29	250	280,3	10,25	8,11
40B-1	63,5	38,1	39,37	22,89	82,6	10,2	55,75	8,50/8,00	52,96	355	392	16,35	12,75
48B-1	76,2	45,72	48,26	29,24	99,1	10,5	70,56	12,00/10,00	63,88	560	599,2	25	20,61
56B-1	88,9	53,34	53,98	34,32	114,6	11,7	81,33	13,50/12,00	77,85	850	940	35,78	27,9
64B-1	101,6	60,96	63,5	39,4	130,9	13	92,02	15,00/13,00	90,17	1120	1240	46	36,25
72B-1	114,3	68,58	72,39	44,48	147,4	14,3	103,81	17,00/15,00	103,63	1400	1540	60,8	46,19

¹ Proste płytki

¹ Straight side plates

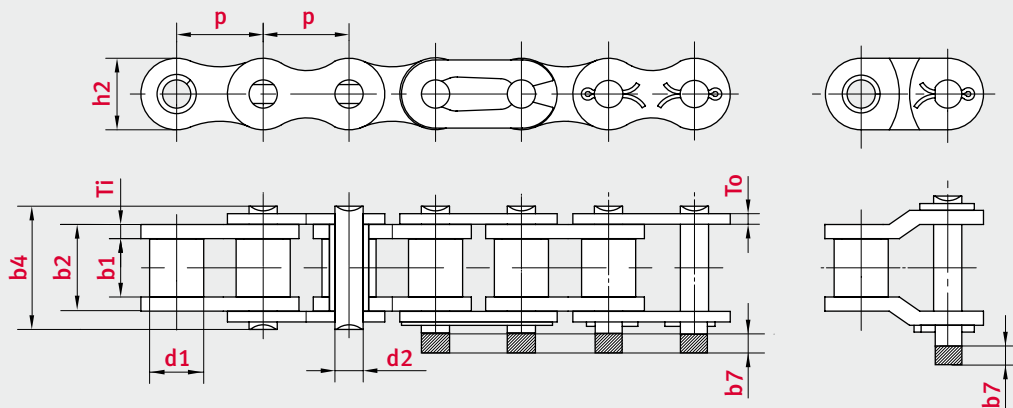



obsługa klienta iwis

Oddzwonimy do Ciebie +420 383 411811

salescz@iwis.com

iwis

wir bewegen die welt

**Łańcuchy rolkowe wg normy ISO 606**

Roller chains according to ISO 606

1

Łańcuch	Podziałka	Rozstaw wewnętrzny	Ø rolki	Ø sworznia	Długość sworznia	Maks. dopuszczalny wymiar dla ogn. łączącego	Szerokość ogniwa wewnętrzznego	Grubość płytki	Wysokość płytki wew.	Podziałka poprzeczna	Min. siła zrywająca	Średnia siła zrywająca	Waga kg/m	Powierzchnia nośna
Chain type	Pitch	Width between inner plates	Roller Ø	Pin Ø	Pin length	Max. add. length of connecting link	Total width inner link	Plate thickness	Height inner plate	Transverse pitch	Min. tensile strength	Avg. tensile strength	Weight per meter	Bearing area
ISO	p mm	b1 min. mm	d1 max. mm	d2 max. mm	b4 max. mm	b7 max. mm	b2 max. mm	Ti/To mm	h2 max. mm	pt mm	FU kN	FB kN	q kg/m	f cm ²
BS - Dwurzędowy														
04B-2	6	2,8	4	1,85	12,3	2,5	4,15	0,60/0,60	5	5,5	5	5,8	0,24	0,16
05B-2	8	3	5	2,31	14,3	3,1	4,77	0,80/0,80	7,11	5,64	7,8	10,2	0,33	0,22
06B-2 ¹	9,525	5,72	6,35	3,28	23,8	3,3	8,53	1,30/1,30	8,26	10,24	16,9	18,1	0,77	0,56
08B-2	12,7	7,75	8,51	4,45	31	3,9	11,3	1,60/1,60	11,81	13,92	31,1	37,4	1,34	1,01
10B-2	15,875	9,65	10,16	5,08	36,2	4,1	13,28	1,70/1,70	14,73	16,59	44,5	54,2	1,84	1,34
12B-2	19,05	11,68	12,07	5,72	42,2	4,6	15,62	1,85/1,85	16,13	19,46	57,8	66,6	2,31	1,79
16B-2	25,4	17,02	15,88	8,28	68	5,4	25,45	4,15/3,10	21,08	31,88	106	126,5	5,42	4,21
20B-2	31,75	19,56	19,05	10,19	79,7	6,1	29,01	4,50/3,50	26,42	36,45	170	210	7,2	5,91
24B-2	38,1	25,4	25,4	14,63	101,8	6,6	37,92	6,00/4,80	33,4	48,36	280	305,5	13,4	11,09
28B-2	44,45	30,99	27,94	15,9	124,7	7,4	46,58	7,50/6,00	37,08	59,56	360	390,5	16,6	14,79
32B-2	50,8	30,99	29,21	17,81	126	7,9	45,57	7,00/6,00	42,29	58,55	450	487,5	21	16,21
40B-2	63,5	38,1	39,37	22,89	154,9	10,2	55,75	8,50/8,00	52,96	72,29	630	680,2	32	25,5
48B-2	76,2	45,72	48,26	29,24	190,4	10,5	70,56	12,00/10,00	63,88	91,21	1000	1070	50	41,23
56B-2	88,9	53,34	53,98	34,32	221,2	11,7	81,33	13,50/12,00	77,85	106,6	1600	1760	71,48	55,8
64B-2	101,6	60,96	63,5	39,4	250,8	13	92,02	15,00/13,00	90,17	119,89	2000	2200	91	72,5
72B-2	114,3	68,58	72,39	44,48	283,7	14,3	103,81	17,00/15,00	103,63	136,27	2500	2750	120,4	92,4

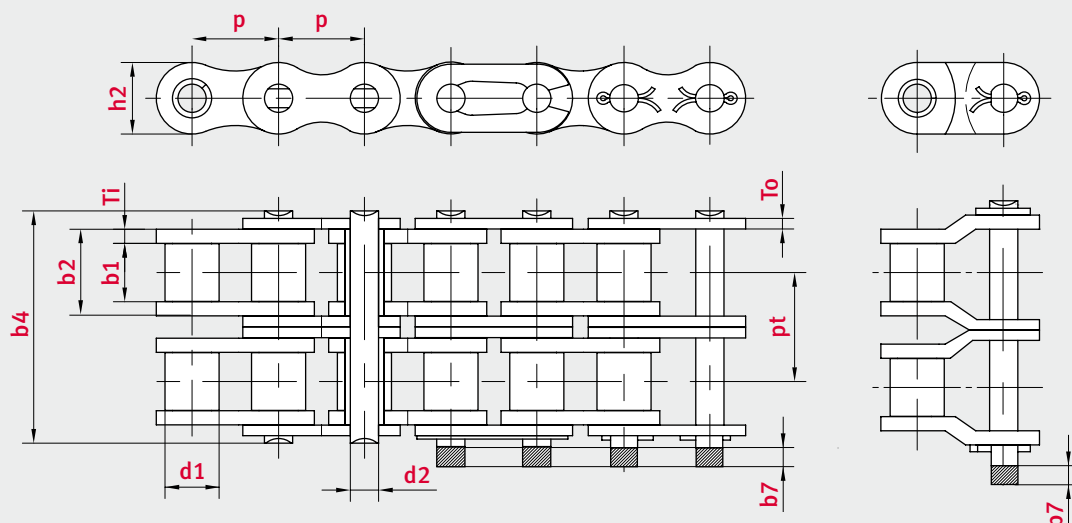
¹ Proste płytki¹ Straight side plates



Łańcuchy rolkowe wg normy ISO 606

Roller chains according to ISO 606

1

Łańcuch	Podziałka	Rozstaw wewnętrzny	Ø rolki	Ø sworznia	Długość sworznia	Maks. dopuszczalny wymiar dla ogn. łączącego	Szerokość ogniwa wewnętrzznego	Grubość płytki	Wysokość płytki wew.	Podziałka poprzeczna	Min. siła zrywająca	Średnia siła zrywająca	Waga kg/m	Powierzchnia nośna
Chain type	Pitch	Width between inner plates	Roller Ø	Pin Ø	Pin length	Max. add. length of connecting link	Total width inner link	Plate thickness	Height inner plate	Transverse pitch	Min. tensile strength	Avg. tensile strength	Weight per meter	Bearing area
ISO	p mm	b1 min. mm	d1 max. mm	d2 max. mm	b4 max. mm	b7 max. mm	b2 max. mm	Ti/To mm	h2 max. mm	pt mm	FU kN	FB kN	q kg/m	f cm ²

BS - Trzyrzędowy

05B-3	8	3	5	2,31	19,9	3,1	4,77	0,80/0,80	7,11	5,64	11,1	13,8	0,48	0,33
06B-3 ¹	9,525	5,72	6,35	3,28	34	3,3	8,53	1,30/1,30	8,26	10,24	24,9	29,8	1,16	0,84
08B-3	12,7	7,75	8,51	4,45	44,9	3,9	11,3	1,60/1,60	11,81	13,92	44,5	50,2	2,03	1,51
10B-3	15,875	9,65	10,16	5,08	52,8	4,1	13,28	1,70/1,70	14,73	16,59	66,7	79,8	2,77	2,02
12B-3	19,05	11,68	12,07	5,72	61,7	4,6	15,62	1,85/1,85	16,13	19,46	86,7	101,8	3,46	2,68
16B-3	25,4	17,02	15,88	8,28	99,9	5,4	25,45	4,15/3,10	21,08	31,88	160	190	8,13	6,31
20B-3	31,75	19,56	19,05	10,19	116,1	6,1	29,01	4,50/3,50	26,42	36,45	250	276,2	10,82	8,87
24B-3	38,1	25,4	25,4	14,63	150,2	6,6	37,92	6,00/4,80	33,4	48,36	425	480	20,1	16,63
28B-3	44,45	30,99	27,94	15,9	184,3	7,4	46,58	7,50/6,00	37,08	59,56	530	580	24,92	22,18
32B-3	50,8	30,99	29,21	17,81	184,5	7,9	45,57	7,00/6,00	42,29	58,55	670	720,2	31,56	24,31
40B-3	63,5	38,1	39,37	22,89	227,2	10,2	55,75	8,50/8,00	52,96	72,29	950	1020	48,1	38,25
48B-3	76,2	45,72	48,26	29,24	281,6	10,5	70,56	12,00/10,00	63,88	91,21	1500	1590	75	61,84
56B-3	88,9	53,34	53,98	34,32	327,8	11,7	81,33	13,50/12,00	77,85	106,6	2240	2460	107,18	83,71
64B-3	101,6	60,96	63,5	39,4	370,7	13	92,02	15,00/13,00	90,17	119,89	3000	3300	136	108,74
72B-3	114,3	68,58	72,39	44,48	420	14,3	103,81	17,00/15,00	103,63	136,27	3750	4125	180	135,57

¹ Proste płytki

¹ Straight side plates

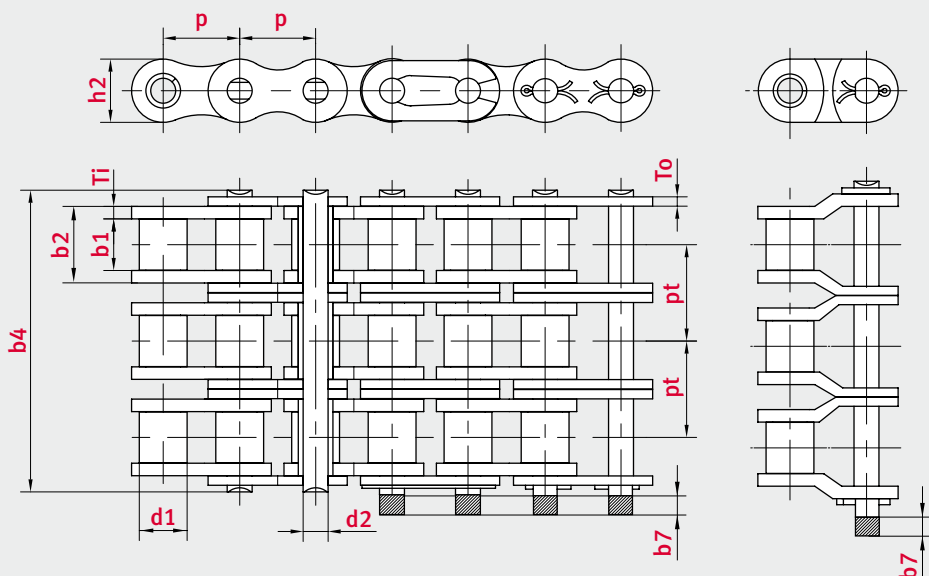



Łańcuchy rolkowe wg normy ISO 606 (ANSI B29.1)

Roller chains according to ISO 606 (ANSI B29.1)

Łańcuch	Podziałka	Rozstaw wewnętrzny	Ø rolki	Ø sworznia	Długość sworznia	Maks. dopuszczalny wymiar dla ogn. łączącego	Szerokość ogniwa wewnętrznego	Grubość płytki	Wysokość płytki wew.	Min. siła zrywająca	Średnia siła zrywająca	Waga kg/m	Powierzchnia nośna
Chain type	Pitch	Width between inner plates	Roller Ø	Pin Ø	Pin length	Max. add. length of connecting link	Total width inner link	Plate thickness	Height inner plate	Min. tensile strength	Avg. tensile strength	Weight per meter	Bearing area
ANSI	p mm	b1 min. mm	d1 max. mm	d2 max. mm	b4 max. mm	b7 max. mm	b2 max. mm	Ti/To mm	h2 max. mm	FU kN	FB kN	q kg/m	f cm ²
ANSI - Jednorzędowy													
25-1 ¹	6,35	3,1	3,3	2,31	9,1	2,5	4,8	0,80/0,80	6,02	3,5	4,4	0,15	0,11
35-1 ¹	9,525	4,68	5,08	3,6	13,2	3,3	7,46	1,30/1,00	9,05	7,9	10,4	0,33	0,27
40-1	12,7	7,85	7,92	3,98	17,8	3,9	11,17	1,50/1,50	12,07	13,9	17,8	0,62	0,43
50-1	15,875	9,4	10,16	5,09	21,8	4,1	13,84	2,00/2,00	15,09	21,8	28	1,02	0,69
60-1	19,05	12,57	11,91	5,96	26,9	4,6	17,75	2,40/2,40	18,1	31,3	39	1,5	1,05
80-1	25,4	15,75	15,88	7,94	33,5	5,4	22,6	3,10/3,10	24,13	55,6	71,5	2,6	1,77
100-1	31,75	18,9	19,05	9,54	41,1	6,1	27,45	4,00/4,00	30,17	87	102	3,91	2,58
120-1	38,1	25,22	22,23	11,11	50,8	6,6	35,45	4,80/4,80	36,2	125	156,9	5,62	3,89
140-1	44,45	25,22	25,4	12,71	54,9	7,4	37,18	5,60/5,60	42,23	170	210,8	7,5	4,64
160-1	50,8	31,55	28,58	14,29	65,5	7,9	45,21	6,40/6,40	48,26	223	269,7	10,1	6,36
180-1	57,15	35,48	35,71	17,46	73,9	9,1	50,85	7,20/7,20	54,3	281	327,8	13,45	8,75
200-1	63,5	37,85	39,68	19,85	80,3	10,2	54,88	8,00/8,00	60,33	347	410	16,15	10,73
240-1	76,2	47,35	47,63	23,81	95,5	10,5	67,81	9,50/9,50	72,39	500	585,4	23,2	15,86

¹ Łańcuch tulejkowy: d1 w tabeli oznacza zewnętrzną średnicę tulei. Te łańcuchy nie mają rolek.

¹ Bushing chain: d1 in the table indicate the external diameter of the bushing. These chains have no rollers.

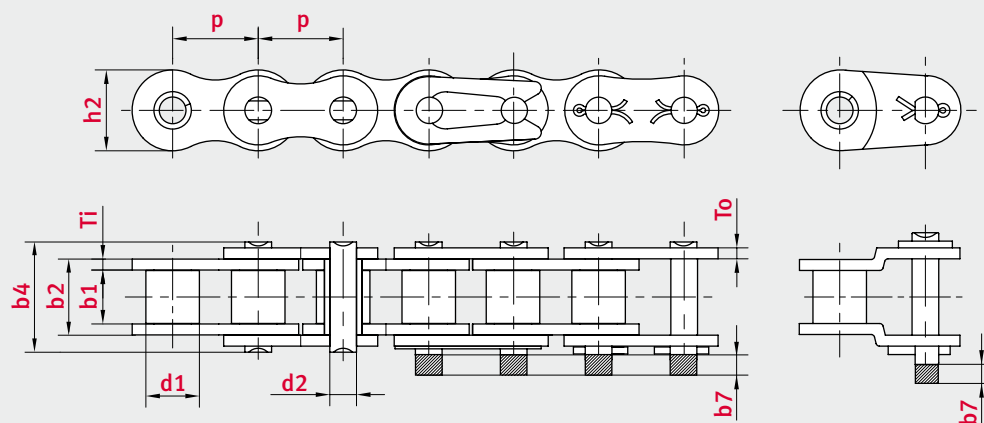



Łańcuchy rolkowe wg normy ISO 606 (ANSI B29.1)

Roller chains according to ISO 606 (ANSI B29.1)

1

Łańcuch	Podziałka	Rozstaw wewnętrzny	Ø rolki	Ø sworznia	Długość sworznia	Maks. dopuszczalny wymiar dla ogn. łączącego	Szerokość ogniwa wewnętrzznego	Grubość płytki	Wysokość płytki wew.	Podziałka poprzeczna	Min. siła zrywająca	Średnia siła zrywająca	Waga kg/m	Powierzchnia nośna
Chain type	Pitch	Width between inner plates	Roller Ø	Pin Ø	Pin length	Max. add. length of connecting link	Total width inner link	Plate thickness	Height inner plate	Transverse pitch	Min. tensile strength	Avg. tensile strength	Weight per meter	Bearing area
ANSI	p mm	b1 min. mm	d1 max. mm	d2 max. mm	b4 max. mm	b7 max. mm	b2 max. mm	Ti/To mm	h2 max. mm	pt mm	FU kN	FB kN	q kg/m	f cm ²
ANSI - Dwurzędowy														
25-2 ¹	6,35	3,1	3,3	2,31	15,5	2,5	4,8	0,80/0,80	6,02	6,4	7	8,8	0,28	0,22
35-2 ¹	9,525	4,68	5,08	3,6	23,4	3,3	7,46	1,30/1,00	9,05	10,13	15,8	20,8	0,63	0,53
40-2	12,7	7,85	7,92	3,98	32,3	3,9	11,17	1,50/1,50	12,07	14,38	27,8	35,6	1,12	0,87
50-2	15,875	9,4	10,16	5,09	39,9	4,1	13,84	2,00/2,00	15,09	18,11	43,6	56	2	1,38
60-2	19,05	12,57	11,91	5,96	49,8	4,6	17,75	2,40/2,40	18,1	22,78	62,6	82,4	2,92	2,1
80-2	25,4	15,75	15,88	7,94	62,7	5,4	22,6	3,10/3,10	24,13	29,29	111,2	143	5,15	3,54
100-2	31,75	18,9	19,05	9,54	77	6,1	27,45	4,00/4,00	30,17	35,76	174	204	7,8	5,16
120-2	38,1	25,22	22,23	11,11	96,3	6,6	35,45	4,80/4,80	36,2	45,44	250	313,8	11,7	7,78
140-2	44,45	25,22	25,4	12,71	103,6	7,4	37,18	5,60/5,60	42,23	48,87	340	421,7	15,14	9,4
160-2	50,8	31,55	28,58	14,29	124,2	7,9	45,21	6,40/6,40	48,26	58,55	446	539,4	20,14	12,72
180-2	57,15	35,48	35,71	17,46	140	9,1	50,85	7,20/7,20	54,3	65,84	562	655,7	26,4	17,5
200-2	63,5	37,85	39,68	19,85	151,9	10,2	54,88	8,00/8,00	60,33	71,55	694	820	31,7	21,5
240-2	76,2	47,35	47,63	23,81	183,4	10,5	67,81	9,50/9,50	72,39	87,83	1000	1170,8	45,23	31,7

¹ Łańcuch tulejkowy: d1 w tabeli oznacza zewnętrzną średnicę tulei. Te łańcuchy nie mają rolek.

¹ Bushing chain: d1 in the table indicate the external diameter of the bushing. These chains have no rollers.

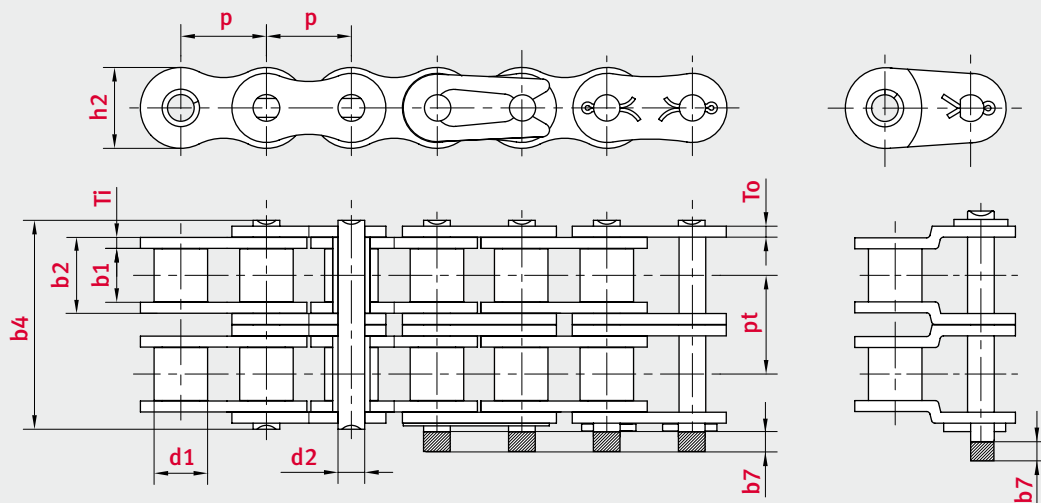



Łańcuchy rolkowe wg normy ISO 606 (ANSI B29.1)

Roller chains according to ISO 606 (ANSI B29.1)

1

Łańcuch	Podziałka	Rozstaw wewnętrzny	Ø rolki	Ø sworznia	Długość sworznia	Maks. dopuszczalny wymiar dla ogn. łączącego	Szerokość ogniwa wewnętrznego	Grubość płytki	Wysokość płytki wew.	Podziałka poprzeczna	Min. siła zrywająca	Średnia siła zrywająca	Waga kg/m	Powierzchnia nośna
Chain type	Pitch	Width between inner plates	Roller Ø	Pin Ø	Pin length	Max. add. length of connecting link	Total width inner link	Plate thickness	Height inner plate	Transverse pitch	Min. tensile strength	Avg. tensile strength	Weight per meter	Bearing area
ANSI	p mm	b1 min. mm	d1 max. mm	d2 max. mm	b4 max. mm	b7 max. mm	b2 max. mm	Ti/To mm	h2 max. mm	pt mm	FU kN	FB kN	q kg/m	f cm ²

ANSI - Trzyczędowy

25-3 ¹	6,35	3,1	3,3	2,31	21,8	2,5	4,8	0,80/0,80	6,02	6,4	10,5		0,44	0,33
35-3 ¹	9,525	4,68	5,08	3,6	33,5	3,3	7,46	1,30/1,00	9,05	10,13	23,7	30	1,05	0,8
40-3	12,7	7,85	7,92	3,98	46,7	3,9	11,17	1,50/1,50	12,07	14,38	41,7	51,2	1,9	1,3
50-3	15,875	9,4	10,16	5,09	57,9	4,1	13,84	2,00/2,00	15,09	18,11	65,4	82	3,09	2,07
60-3	19,05	12,57	11,91	5,96	72,6	4,6	17,75	2,40/2,40	18,1	22,78	93,9	115	4,54	3,13
80-3	25,4	15,75	15,88	7,94	91,9	5,4	22,6	3,10/3,10	24,13	29,29	166,8	208	7,89	5,31
100-3	31,75	18,9	19,05	9,54	113	6,1	27,45	4,00/4,00	30,17	35,76	261	310	11,77	7,73
120-3	38,1	25,22	22,23	11,11	141,7	6,6	35,45	4,80/4,80	36,2	45,44	375	470,7	17,53	11,66
140-3	44,45	25,22	25,4	12,71	152,4	7,4	37,18	5,60/5,60	42,23	48,87	510	632,5	22,2	14,1
160-3	50,8	31,55	28,58	14,29	182,9	7,9	45,21	6,40/6,40	48,26	58,55	669	809	30,02	19,1
180-3	57,15	35,48	35,71	17,46	206	9,1	50,85	7,20/7,20	54,3	65,84	843	983,6	39,9	26,2
200-3	63,5	37,85	39,68	19,85	223,5	10,2	54,88	8,00/8,00	60,33	71,55	1041	1230	49,03	32,2
240-3	76,2	47,35	47,63	23,81	271,3	10,5	67,81	9,50/9,50	72,39	87,83	1500	1756,2	72,7	47,6

¹ Łańcuch tulejkowy: d1 w tabeli oznacza zewnętrzną średnicę tulei. Te łańcuchy nie mają rolek.

¹ Bushing chain: d1 in the table indicate the external diameter of the bushing. These chains have no rollers.

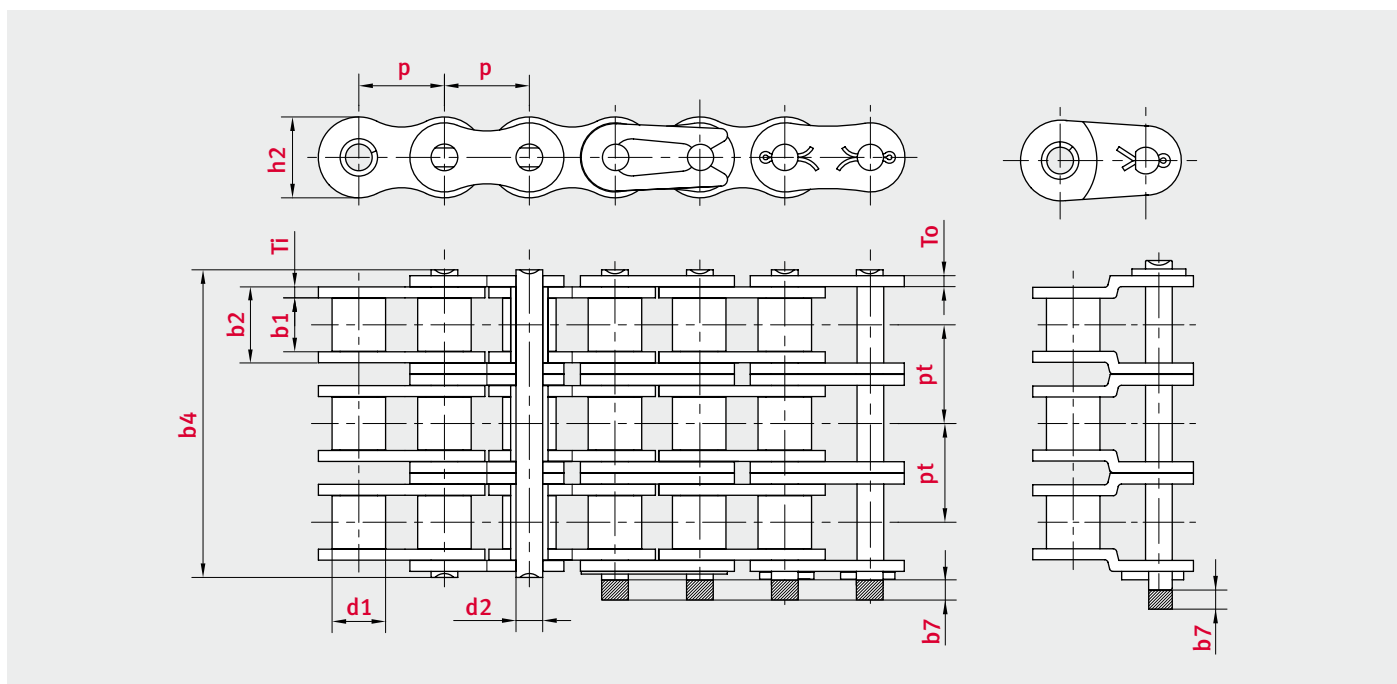



Wzmocnione łańcuchy rolkowe wg normy ISO 606 – seria H

Roller chains according to ISO 606 – Heavy series H

1

Łańcuch	Podziałka	Rozstaw wewnętrzny	Ø rolki	Ø sworznia	Długość sworznia	Maks. dopuszczalny wymiar dla ogn. łączącego	Szerokość ogniwa wewnętrznego	Grubość płytki	Wysokość płytki wew.	Podziałka poprzeczna	Min. siła zrywająca	Waga kg/m	Powierzchnia nośna
Chain type	Pitch	Width between inner plates	Roller Ø	Pin Ø	Pin length	Max. add. length of connecting link	Total width inner link	Plate thickness	Height inner plate	Transverse pitch	Min. tensile strength	Weight per meter	Bearing area
	p mm	b1 min. mm	d1 max. mm	d2 max. mm	b4 max. mm	b7 max. mm	b2 max. mm	Ti/To mm	h2 max. mm	pt mm	FU kN	q kg/m	f cm ²

ANSI-H - Jednorzędowy

40-1 H	12,7	7,85	7,92	3,98	18,8	3,9	12,2	2	12,07	–	14,1	0,82	0,49
50-1 H	15,875	9,4	10,16	5,09	22,6	4,1	14,5	2,4	15,09	–	22,2	1,23	0,74
60-1 H	19,05	12,57	11,91	5,96	30,2	4,6	19,43	3,2	18,1	–	31,3	1,87	1,16
80-1 H	25,4	15,75	15,88	7,94	37,4	5,4	24,28	4	24,13	–	55,6	3,1	1,93
100-1 H	31,75	18,9	19,05	9,54	44,5	6,1	29,1	4,8	30,17	–	87	4,52	2,78
120-1 H	38,1	25,22	22,23	11,11	55	6,6	37,18	5,6	36,2	–	125	6,6	4,13
140-1 H	44,45	25,22	25,4	12,71	59	7,4	38,86	6,4	42,23	–	170	8,3	4,94
160-1 H	50,8	31,55	28,58	14,29	69,4	7,9	46,88	7,2	48,26	–	223	10,3	6,7
180-1 H	57,15	35,48	35,71	17,46	77,3	9,1	52,5	8	54,3	–	281	14,83	9,17
200-1 H	63,5	37,85	39,68	19,85	87,1	10,2	58,29	9,5	60,33	–	347	19,16	11,57
240-1 H	76,2	47,35	47,63	23,81	11,4	10,5	74,54	12,7	72,39	–	500	30,4	17,75

ANSI-H - Dwurzędowy

60-2 H	19,05	12,57	11,91	5,96	56,3	4,6	19,43	3,2	18,1	26,11	62,6	3,71	2,32
80-2 H	25,4	15,75	15,88	7,94	70	5,4	24,28	4	24,13	32,59	112,2	6,15	3,86
100-2 H	31,75	18,9	19,05	9,54	83,6	6,1	29,1	4,8	30,17	39,09	174	9,03	5,56
120-2 H	38,1	25,22	22,23	11,11	103,9	6,6	37,18	5,6	36,2	48,87	250	13,13	8,26

Pozostałe łańcuchy dwu- i trzyrzędowe na zamówienie.
 More duplex and triplex chains on request.

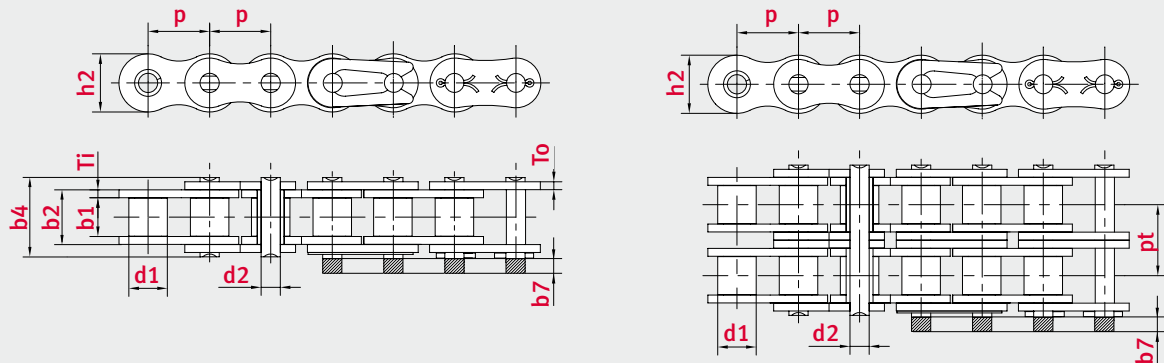



Wzmocnione łańcuchy rolkowe wg normy ISO 606 – serie HV / H.SP / H.BC

Roller chains according to ISO 606 – Heavy series HV / H.SP / H.BC

łańcuch	Podziałka	Rozstaw wewnętrzny	Ø rolki	Ø sworznia	Długość sworznia	Maks. dopuszczalny wymiar dla ogn. łączącego	Szerokość ogniwa wewnętrzznego	Grubość płytki	Wysokość płytki wew.	Min. siła zrywająca	Waga kg/m	Powierzchnia nośna
Chain type	Pitch	Width between inner plates	Roller Ø	Pin Ø	Pin length	Max. add. length of connecting link	Total width inner link	Plate thickness	Height inner plate	Min. tensile strength	Weight per meter	Bearing area
	p mm	b1 min. mm	d1 max. mm	d2 max. mm	b4 max. mm	b7 max. mm	b2 max. mm	Ti/To mm	h2 max. mm	FU kN	q kg/m	f cm ²
ANSI-HV												
50-1 HV	15,875	9,4	10,16	5,09	22,6	4,1	14,5	2,4	15,09	36,7	1,23	0,74
60-1 HV	19,05	12,57	11,91	5,96	30,2	4,6	19,43	3,2	18,1	40	1,87	1,16
80-1 HV	25,4	15,75	15,88	7,94	37,4	5,4	24,28	4	24,13	80	3,1	1,93
100-1 HV	31,75	18,9	19,05	9,54	44,5	6,1	29,1	4,7	30,17	133,4	4,52	2,78
120-1 HV	38,1	25,22	22,23	11,11	55	6,6	37,18	5,6	36,2	182,4	6,6	4,13
140-1 HV	44,45	25,22	25,4	12,71	59	7,4	38,86	6,3	42,23	243,6	8,3	4,94
ANSI-H.SP												
60-1 H.SP	19,05	12,57	11,91	5,96	30,2	4,6	19,43	3,2	18,1	55	1,87	1,16
80-1 H.SP	25,4	15,75	15,88	7,94	37,4	5,4	24,28	4	24,13	89	3,1	1,93
100-1 H.SP	31,75	18,9	19,05	9,54	44,5	6,1	29,1	4,7	30,17	133,5	4,52	2,78
120-1 H.SP	38,1	25,22	22,23	11,11	55	6,6	37,18	5,6	36,2	182,4	6,6	4,13
ANSI-H.BC												
60-1 H.BC	19,05	12,57	11,91	5,96	30,2	4,6	19,43	3,2	18,1	40,0	1,87	1,16
80-1 H.BC	25,4	15,75	15,88	7,94	37,4	5,4	24,28	4,0	24,13	65,0	3,1	1,93
100-1 H.BC	31,75	18,9	19,05	9,54	44,5	6,1	29,1	4,8	30,17	100,0	4,54	2,78

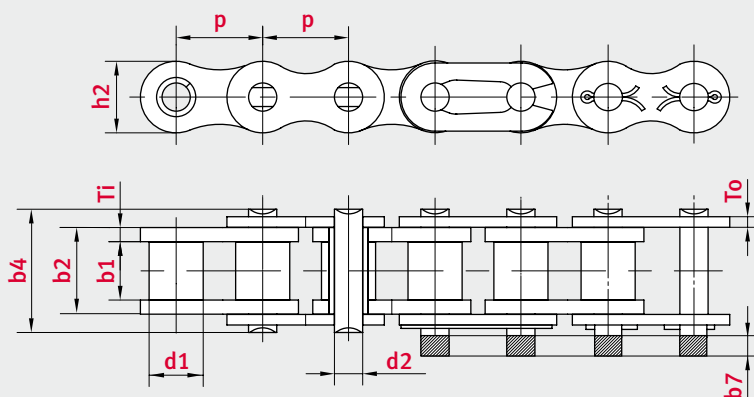



Łańcuchy rolkowe wg normy ISO 606 – z prostymi płytkami

Roller chains according to ISO 606 – Straight side plates

1

Łańcuch	Podziałka	Rozstaw wewnętrzny	Ø rolki	Ø sworznia	Długość sworznia	Maks. dopuszczalny wymiar dla ogn. łączącego	Szerokość ogniwa wewnętrznego	Grubość płytki	Wysokość płytki wew.	Podziałka poprzeczna	Min. siła zrywająca	Waga kg/m	Powierzchnia nośna
Chain type	Pitch	Width between inner plates	Roller Ø	Pin Ø	Pin length	Max. add. length of connecting link	Total width inner link	Plate thickness	Height inner plate	Transverse pitch	Min. tensile strength	Weight per meter	Bearing area
	p mm	b1 min. mm	d1 max. mm	d2 max. mm	b4 max. mm	b7 max. mm	b2 max. mm	Ti/To mm	h2 max. mm	pt mm	FU kN	q kg/m	f cm ²
BS - Jednorzędowy													
08B-1 GL	12,7	7,75	8,51	4,45	17	3,9	11,3	1,60/1,60	11,81	-	17,8	0,8	0,5
10B-1 GL	15,875	9,65	10,16	5,08	19,6	4,1	13,28	1,70/1,70	14,73	-	22,2	1,06	0,67
12B-1 GL	19,05	11,68	12,07	5,72	22,7	4,6	15,62	1,85/1,85	16,13	-	28,9	1,32	0,89
16B-1 GL21	25,4	17,02	15,88	8,28	36,1	5,4	25,45	4,15/3,10	21,08	-	60	3,08	2,1
16B-1 GL24	25,4	17,02	15,88	8,28	36,1	5,4	25,45	4,15/3,10	24	-	60	3,08	2,1
20B-1 GL	31,75	19,56	19,05	10,19	43,2	6,1	29,01	4,50/3,50	26,42	-	95	4,16	2,96
24B-1 GL	38,1	25,4	25,4	14,63	53,4	6,6	37,92	6,00/4,80	33,4	-	160	7,47	5,54
BS - Dwurzędowy													
08B-2 GL	12,7	7,75	8,51	4,45	31	3,9	11,3	1,60/1,60	11,81	13,92	31,1	1,45	1,01
10B-2 GL	15,875	9,65	10,16	5,08	36,2	4,1	13,28	1,70/1,70	14,73	16,59	44,5	2	1,34
12B-2 GL	19,05	11,68	12,07	5,72	42,2	4,6	15,62	1,85/1,85	16,13	19,46	57,8	2,62	1,79
16B-2 GL21	25,4	17,02	15,88	8,28	68	5,4	25,45	4,15/3,10	21,08	31,88	106	6,1	4,21
16B-2 GL24	25,4	17,02	15,88	8,28	68	5,4	25,45	4,15/3,10	24	31,88	106	6,1	4,21
20B-2 GL	31,75	19,56	19,05	10,19	79,7	6,1	29,01	4,50/3,50	26,42	36,45	170	8,23	5,91
BS - Trzyrzędowy													
08B-3 GL	12,7	7,75	8,51	4,45	44,9	3,9	11,3	1,60/1,60	11,81	13,92	44,5	2,1	1,51
10B-3 GL	15,875	9,65	10,16	5,08	52,8	4,1	13,28	1,70/1,70	14,73	16,59	66,7	2,87	2,02
12B-3 GL	19,05	11,68	12,07	5,72	61,7	4,6	15,62	1,85/1,85	16,13	19,46	86,7	3,89	2,68
16B-3 GL	25,4	17,02	15,88	8,28	99,9	5,4	25,45	4,15/3,10	21,08	31,88	160	9,12	6,31
20B-3 GL	31,75	19,56	19,05	10,19	116,1	6,1	29,01	4,50/3,50	26,42	36,45	250	11,34	8,87

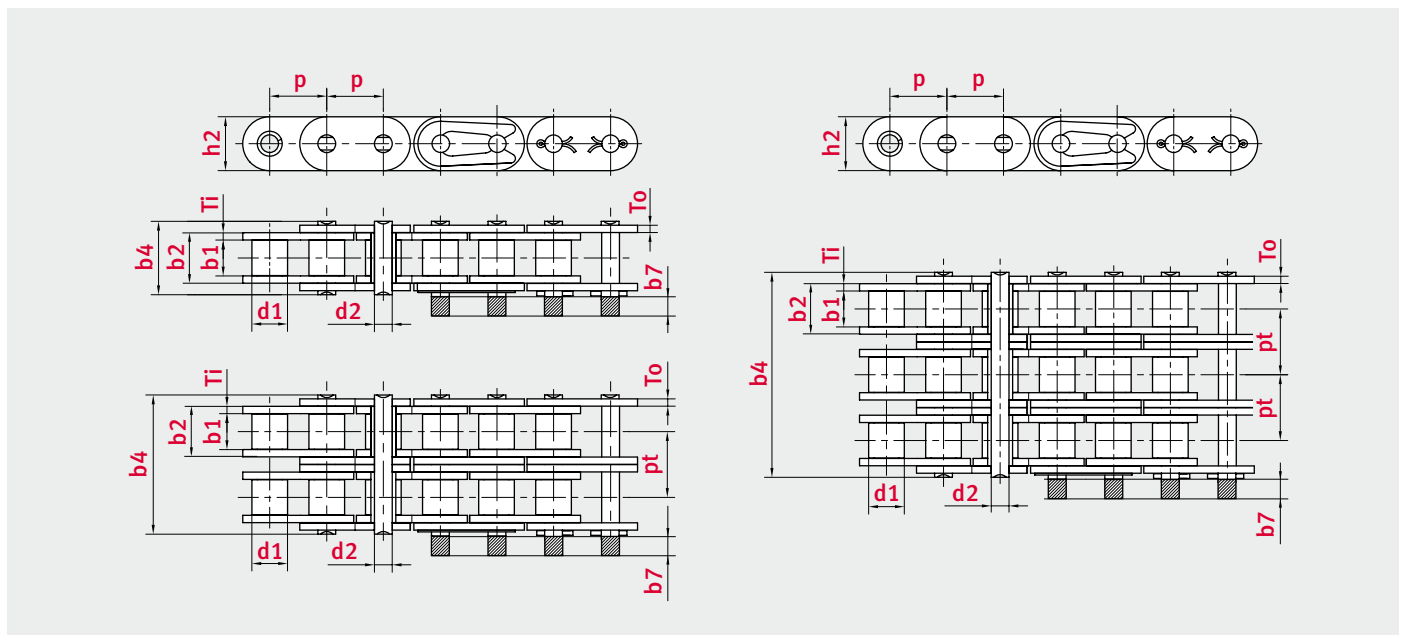



Łańcuchy rolkowe wg normy ISO 606 – z prostymi płytkami

Roller chains according to ISO 606 – Straight side plates

1

Łańcuch	Podziałka	Rozstaw wewnętrzny	Ø rolki	Ø sworznia	Długość sworznia	Maks. dopuszczalny wymiar dla ogn. łączącego	Szerokość ogniwa wewnętrznego	Grubość płytki	Wysokość płytki wew.	Podziałka poprzeczna	Min. siła zrywająca	Waga kg/m	Powierzchnia nośna
Chain type	Pitch	Width between inner plates	Roller Ø	Pin Ø	Pin length	Max. add. length of connecting link	Total width inner link	Plate thickness	Height inner plate	Transverse pitch	Min. tensile strength	Weight per meter	Bearing area
	p mm	b1 min. mm	d1 max. mm	d2 max. mm	b4 max. mm	b7 max. mm	b2 max. mm	Ti/To mm	h2 max. mm	pt mm	FU kN	q kg/m	f cm ²

ANSI - Jedorzędowy

35-1 GL	9,525	4,68	5,08	3,6	13,2	3,3	7,46	1,30/1,00	9,05	–	7,9	0,33	0,27
40-1 GL	12,7	7,85	7,92	3,98	17,8	3,9	11,17	1,50/1,50	12,07	–	13,9	0,62	0,43
50-1 GL	15,875	9,4	10,16	5,09	21,8	4,1	13,84	2,00/2,00	15,09	–	21,8	1,02	0,69
60-1 GL	19,05	12,57	11,91	5,96	26,9	4,6	17,75	2,40/2,40	18,1	–	31,3	1,5	1,05
80-1 GL	25,4	15,75	15,88	7,94	33,5	5,4	22,6	3,10/3,10	24,13	–	55,6	2,6	1,77
100-1 GL	31,75	18,9	19,05	9,54	41,1	6,1	27,45	4,00/4,00	30,17	–	87	3,91	2,58
120-1 GL	38,1	25,22	22,23	11,11	50,8	6,6	35,45	4,80/4,80	36,2	–	125	5,62	3,89

ANSI - Dwurzędowy

40-2 GL	12,7	7,85	7,92	3,98	32,3	3,9	11,17	1,50/1,50	12,07	14,38	27,8	1,12	0,87
50-2 GL	15,875	9,4	10,16	5,09	39,9	4,1	13,84	2,00/2,00	15,09	18,11	43,6	2	1,38
60-2 GL	19,05	12,57	11,91	5,96	49,8	4,6	17,75	2,40/2,40	18,1	22,78	62,6	2,92	2,1
80-2 GL	25,4	15,75	15,88	7,94	62,7	5,4	22,6	3,10/3,10	24,13	29,29	111,2	5,15	3,54
100-2 GL	31,75	18,9	19,05	9,54	77	6,1	27,45	4,00/4,00	30,17	35,76	174	7,8	5,16

ANSI - Trzyrzędowy

40-3 GL	12,7	7,85	7,92	3,98	46,7	3,9	11,17	1,50/1,50	12,07	14,38	41,7	1,9	1,3
50-3 GL	15,875	9,4	10,16	5,09	57,9	4,1	13,84	2,00/2,00	15,09	18,11	65,4	3,09	2,07
60-3 GL	19,05	12,57	11,91	5,96	72,6	4,6	17,75	2,40/2,40	18,1	22,78	93,9	4,54	3,13
80-3 GL	25,4	15,75	15,88	7,94	91,9	5,4	22,6	3,10/3,10	24,13	29,29	166,8	7,89	5,31

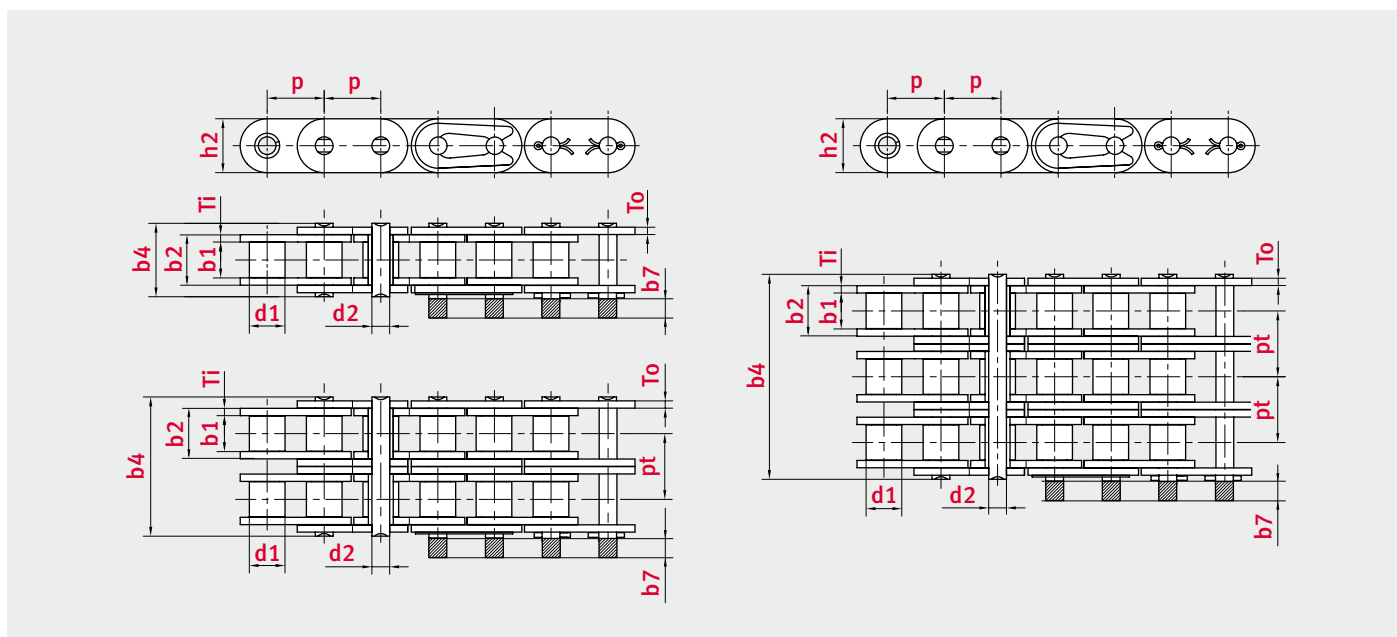



ELITE® Łańcuchy rolkowe o tolerowanych długościach

Roller chains with restricted length tolerances

Coraz więcej aplikacji wymaga zastosowania łańcuchów rolkowych o tolerowanych długościach. Jest to wyzwanie, które postanowiliśmy podjąć oferując produkt ELITE. Od teraz różne łańcuchy marki ELITE możemy dostarczyć w wykonaniu o tolerowanych długościach, do pracy równoległej.

More and more chain applications now require the use of roller chains with restricted length tolerances – a challenge our product brand ELITE takes in its stride. From now on, various ELITE standard chains can be supplied with restricted length tolerances.

Teoria

Norma DIN ISO 606 ustala, iż długość łańcucha musi mieścić się w tolerancji od +0 do +0.15% jego nominalnej długości, przy określonej sile pomiaru i określonej długości. Oznacza to, że łańcuch o standardowej długości 5 metrów może być o 7.5 mm dłuższy.

Theoretical basis

DIN ISO 606 specifies that chain length must lie in a tolerance range of +0 to +0.15% of its nominal length at a defined measurement force and measurement length. This means that a 5-metre long standard chain can be up to 7.5 mm longer.

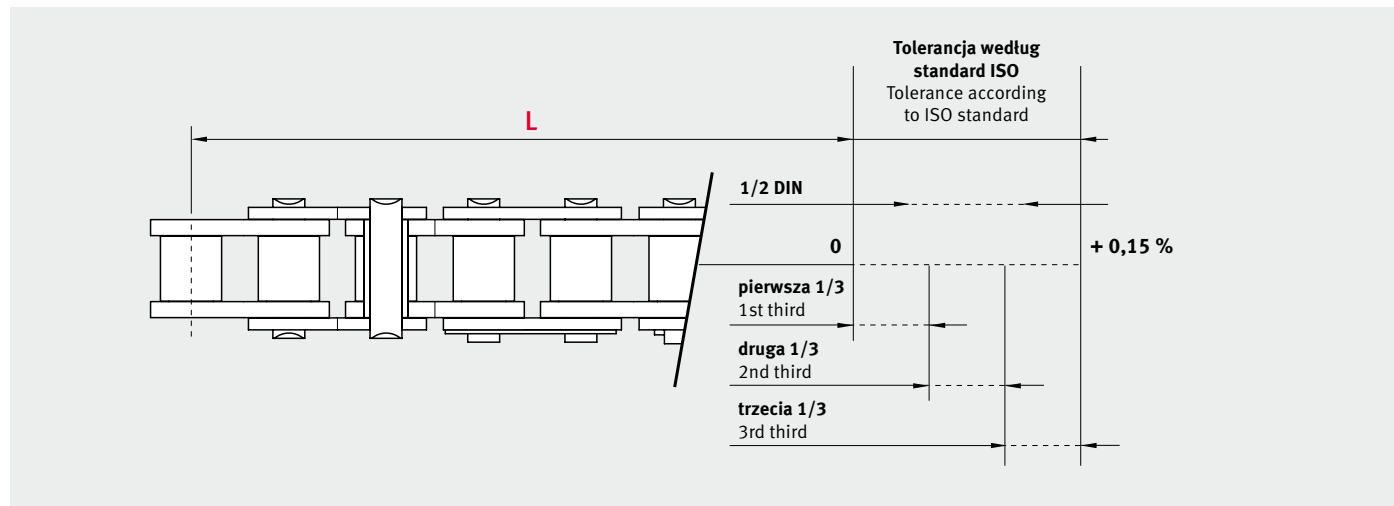

Co oferuje iwis

Łańcuchy rolkowe ELITE produkowane są w specjalnym procesie produkcyjnym zapewniającym maksymalną tolerancję długości wynoszącą tylko 0.05% dla każdej partii produkcyjnej. W ten sposób maksymalnie ogranicza się różnice w długościach produkowanych łańcuchów.

What iwis offers

ELITE standard roller chains are manufactured by a special production process to ensure a maximum length tolerance of only 0.05% in any given production batch, so length discrepancies between individual chains are effectively minimised.

Oferta

- Łańcuchy rolkowe wg normy ISO 606 (DIN 8187) w rozmiarze od 3/8" do 1 1/4"
- Identyczne łańcuchy według normy ANSI (DIN 8188)
- Łańcuchy rolkowe w powłokach odpornych na korozję
- Łańcuchy rolkowe o tolerowanych długościach dostępne na życzenie

Delivery scope

- Roller chains according to ISO 606 (DIN 8187) in the sizes 3/8 inch to 1 1/4 inch
- Equivalent ANSI standard chains (DIN 8188)
- Roller chains in corrosion-protected versions
- Special chains with restricted length tolerances available on request.



Łańcuchy rolkowe o tolerowanych długościach

Roller chains with restricted length tolerances

1

Łańcuch	Podziałka	Rozstaw wewnętrzny	Ø rolki	Ø sworznia	Długość sworznia	Maks. dopuszczalny wymiar dla ogn. łączącego	Szerokość ogniwa wewnętrzznego	Grubość płytki	Wysokość płytki wew.	Podziałka poprzeczna	Min. siła zrywająca	Waga kg/m	Powierzchnia nośna
Chain type	Pitch	Width between inner plates	Roller Ø	Pin Ø	Pin length	Max. add. length of connecting link	Total width inner link	Plate thickness	Height inner plate	Transverse pitch	Min. tensile strength	Weight per meter	Bearing area
	p mm	b1 min. mm	d1 max. mm	d2 max. mm	b4 max. mm	b7 max. mm	b2 max. mm	Ti/To mm	h2 max. mm	pt mm	FU kN	q kg/m	f cm ²
BS - jednorzędowy													
06B-1 LT ¹	9,525	5,72	6,35	3,28	13,5	3,3	8,53	1,30/1,30	8,26	–	8,9	0,41	0,28
08B-1 LT	12,7	7,75	8,51	4,45	17	3,9	11,3	1,60/1,60	11,81	–	17,8	0,69	0,5
10B-1 LT	15,875	9,65	10,16	5,08	19,6	4,1	13,28	1,70/1,70	14,73	–	22,2	0,93	0,67
12B-1 LT	19,05	11,68	12,07	5,72	22,7	4,6	15,62	1,85/1,85	16,13	–	28,9	1,15	0,89
16B-1 LT	25,4	17,02	15,88	8,28	36,1	5,4	25,45	4,15/3,10	21,08	–	60	2,71	2,1
20B-1 LT	31,75	19,56	19,05	10,19	43,2	6,1	29,01	4,50/3,50	26,42	–	95	3,7	2,96
BS - Dwurzędowy													
06B-2 LT ¹	9,525	5,72	6,35	3,28	23,8	3,3	8,53	1,30/1,30	8,26	10,24	16,9	0,77	0,56
08B-2 LT	12,7	7,75	8,51	4,45	31	3,9	11,3	1,60/1,60	11,81	13,92	31,1	1,34	1,01
10B-2 LT	15,875	9,65	10,16	5,08	36,2	4,1	13,28	1,70/1,70	14,73	16,59	44,5	1,84	1,34
12B-2 LT	19,05	11,68	12,07	5,72	42,2	4,6	15,62	1,85/1,85	16,13	19,46	57,8	2,31	1,79
16B-2 LT	25,4	17,02	15,88	8,28	68	5,4	25,45	4,15/3,10	21,08	31,88	106	5,42	4,21
20B-2 LT	31,75	19,56	19,05	10,19	79,7	6,1	29,01	4,50/3,50	26,42	36,45	170	7,2	5,91
BS - Trzyrzędowy													
06B-3 LT ¹	9,525	5,72	6,35	3,28	34	3,3	8,53	1,30/1,30	8,26	10,24	24,9	1,16	0,84
08B-3 LT	12,7	7,75	8,51	4,45	44,9	3,9	11,3	1,60/1,60	11,81	13,92	44,5	2,03	1,51
10B-3 LT	15,875	9,65	10,16	5,08	52,8	4,1	13,28	1,70/1,70	14,73	16,59	66,7	2,77	2,02
12B-3 LT	19,05	11,68	12,07	5,72	61,7	4,6	15,62	1,85/1,85	16,13	19,46	86,7	3,46	2,68
16B-3 LT	25,4	17,02	15,88	8,28	99,9	5,4	25,45	4,15/3,10	21,08	31,88	160	8,13	6,31
20B-3 LT	31,75	19,56	19,05	10,19	116,1	6,1	29,01	4,50/3,50	26,42	36,45	250	10,82	8,87

¹ Proste płytki
¹ Straight side plates

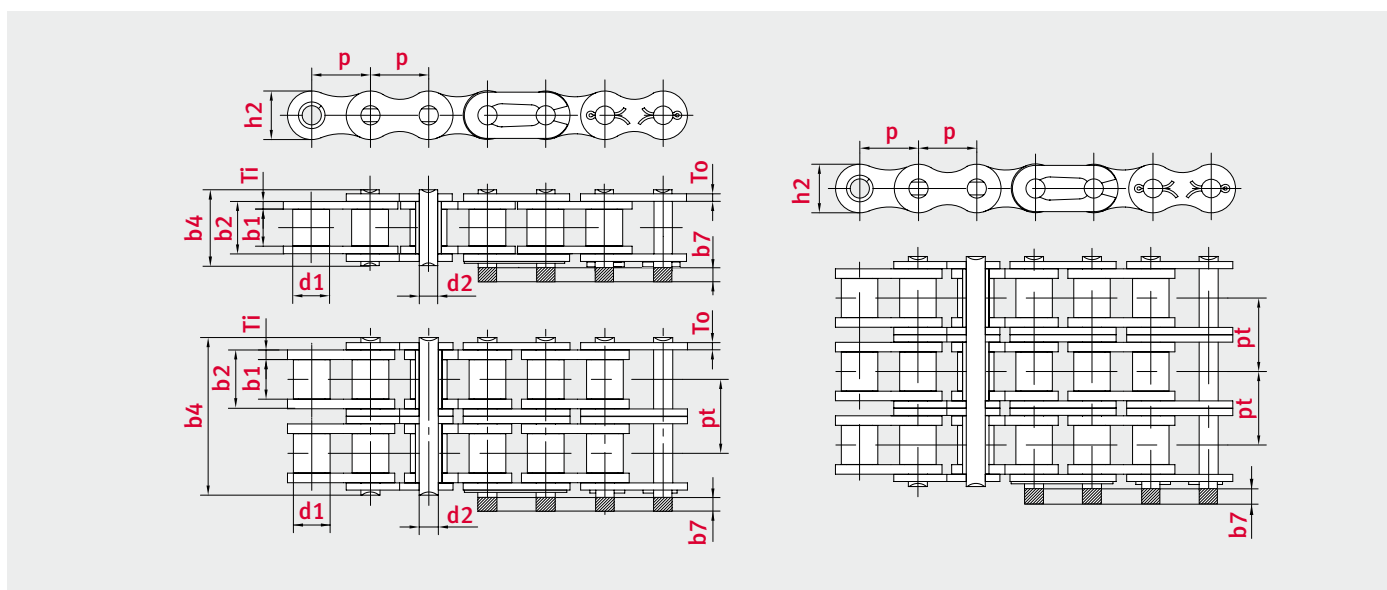



ELITE® Łańcuchy rolkowe według normy zakładowej ELITE

Roller chains according to ELITE works standard

Łańcuchy ELITE produkowane są zgodnie z wysokimi standardami ISO 9001. Iwis gwarantuje stałą, wysoką jakość swoich produktów ELITE za pomocą najnowszych technik kontroli jakości stosowanych we własnych laboratoriach i jednostkach badawczych. Nasze łańcuchy specjalne już znajdują zastosowanie w różnych aplikacjach jako rozwiązanie konkretnych problemów:

Łańcuchy rolkowe ELITE według normy zakładowej

Łańcuchy te są odpowiedzią na różne potrzeby zgłaszane przez naszych klientów, takie jak zwiększona obciążalność łańcucha bez zmiany wymiarów, czy łańcuchy zaprojektowane dla aplikacji o ograniczonych możliwościach montażu. Niektóre wersje pochodzą bezpośrednio od łańcuchów rowerowych czy motocyklowych. Ich specyfikacje są tak różne, jak aplikacje, w których są stosowane.

Atrybuty

- Łańcuchy według normy zakładowej są wstępnie nasmarowane
- Wszystkie łańcuchy są wstępnie naprężane w zakresie 30 – 50% siły zrywającej
- Tolerancje długości: 0.15% długości nominalnej
- Wyższe siły zrywające
- Bezszwowe, ekstrudowane na zimno, śrutowane rolki o bardzo równych grubościach

Łańcuchy ELITE do pracy łuku

Łańcuchy skrętne z reguły stosowane są jako łańcuchy transportujące lub ciągnące w aplikacjach, gdzie konieczne użycie jest krętych prowadnic. Łańcuchy poruszają się po różnych zakrętach o różnych kątach zgięcia. Zmniejszona średnica sworznia umożliwia pokonywanie łuków, ale zastosowanie stożkowych sworzni lub dwustronnie stożkowych tulejek jest również możliwe.

Atrybuty

- Produkcja według normy ISO 606
- Kompatybilność ze standardowymi kołami łańcuchowymi
- Dostępność specjalnych smarów, powłok galwanicznych, lub wykonań ze stali nierdzewnej
- Cienka warstwa smaru wstępnego z uwagi na zwyczajowe zastosowanie łańcuchów w aplikacjach wymagających smarów o niskiej lepkości
- Łańcuchy skrętne ELITE mogą służyć jako łańcuchy bazowe dla naszych łańcuchów płytkowych FLEXON. **i** Więcej informacji znajdziecie Państwo w naszym katalogu łańcuchów płytkowych.

ELITE roller chains are manufactured according to the high quality standards of ISO 9001. Iwis guarantees the consistently high quality of its ELITE product range by combining cutting-edge quality assurance methods with its own inspection and testing facilities. Our special chains are already in use as a solution for specific problems in a wide variety of applications:

ELITE roller chains according to works standard

These chains were the result of various specific customer requests, such as a demand for increased load capacity without additional space or chains designed to fit in a restricted installation space. Some versions were originally derived from bicycle or motorcycle chains. Their specifications are as diverse as their applications.

Highlights

- Works standard chains are supplied with initial lubrication
- All chains are pre-stretched with 30 – 50% of breaking strength
- Length tolerances: 0.15% of nominal length
- Higher breaking strengths
- Seamless, cold-extruded, shot-blasted rollers with extremely regular wall thickness

ELITE side bow chains

Side bow chains are generally used as conveyor or drag chains in applications which require a curved track. The chains run around a variety of curves with different radii. A reduced pin diameter enables these chains to negotiate bends, but conical pins or biconical bushes are also possible.

Highlights

- Production on the basis of ISO 606
- Compatible with standard sprockets
- Available with special lubrication, special coatings, or in stainless steel versions on request
- As the usual applications for these chains allow initial lubrication with low-viscosity oil, only a light film of oil remains on the surface.
- ELITE side bow chains can be used as basic chains for our FLEXON flat top chain range. **i** Please refer to our flat top chain catalogue for more information.



Łańcuchy rolkowe z o-ringami

Łańcuchy z o-ringami zostały pierwotnie zaprojektowane jako łańcuchy napędowe do motocykli, jednak technologia ta jest również używana w łańcuchach przemysłowych. Smar wprowadzany jest do łańcucha za pomocą próżni, a następnie łańcuch uszczelniany jest o-ringami. Takie połączenie smarowania i uszczelniania pozwala na działanie łańcucha bez dodatkowego dosmarowywania przez cały okres użytkowania. Łańcuchy te można zatem uznać za bezobsługowe.

O-ring roller chains

O-ring chains were originally developed as drive chains for motorcycles, but the technology is also used in standard industrial chains. A vacuum process is used to apply initial lubricant to the chain bearings, which are then sealed with an O-ring. This type of lubrication in combination with a seal means that these chains require no further lubrication throughout their entire service life, so they can be categorised as “low-maintenance”.

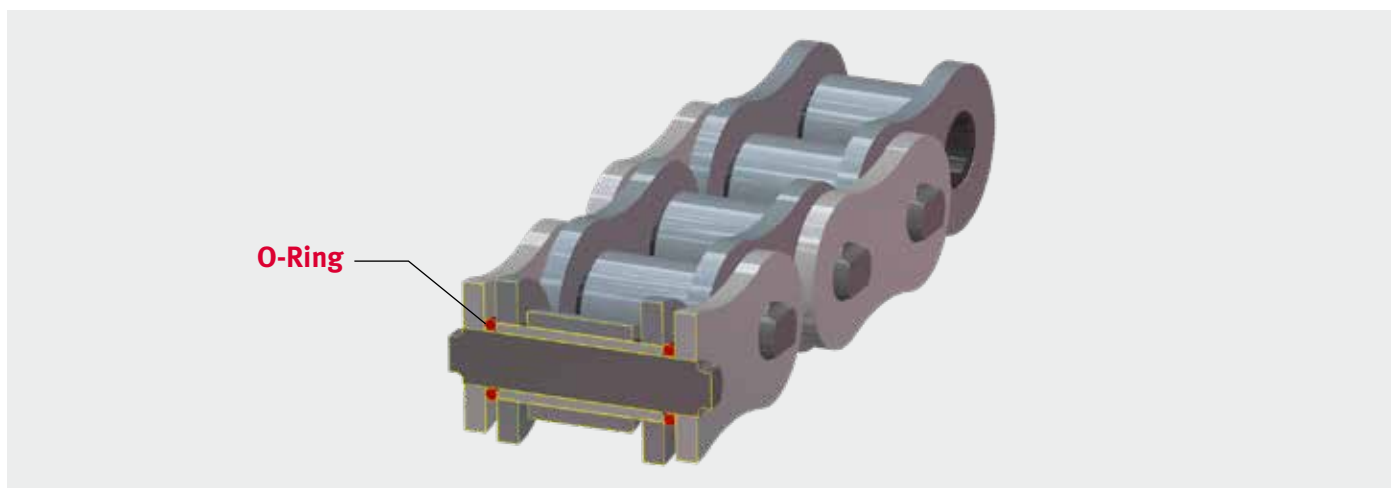

Atrybuty

- Możliwe jest zastosowanie standardowych kół łańcuchowych
- Wersja ta jest niezwykle odporna na wstrząsy
- Dożywotnie smarowanie
- Na zapytanie dostępne są wersje z zabierakami

Aplikacje

- Maszyny rolnicze
- Budowa maszyn i urządzeń
- Produkcja towarów wielkogabarytowych
- Przemysł budowy maszyn
- Budownictwo
- ... oraz wiele innych branż

Highlights

- Standard sprockets can be used
- Extremely shock-resistant version
- Life-long lubrication
- Also available with attachments on request. Enquiries welcome.

Industries and applications

- Agricultural machinery
- General engineering and systems construction
- Bulk goods manufacture
- Construction machinery industry
- Building technology
- ... and much more besides





Łańcuchy rolkowe wg normy zakładowej

Roller chains according to works standard

1

Łańcuch	Podziałka	Rozstaw wewnętrzny	Ø rolki	Ø sworznia	Długość sworznia	Maks. dopuszczalny wymiar dla ogn. łączącego	Szerokość ogniwa wewnętrznego	Grubość płytki	Wysokość płytki wew.	Min. siła zrywająca	Waga kg/m	Powierzchnia nośna
Chain type	Pitch	Width between inner plates	Roller Ø	Pin Ø	Pin length	Max. add. length of connecting link	Total width inner link	Plate thickness	Height inner plate	Min. tensile strength	Weight per meter	Bearing area
	p mm	b1 min. mm	d1 max. mm	d2 max. mm	b4 max. mm	b7 max. mm	b2 max. mm	Ti/To mm	h2 max. mm	FU kN	q kg/m	f cm ²
081-1	12,7	3,3	7,75	3,66	10,2	1,5	5,8	1	9,9	8	0,38	0,2
083-1	12,7	4,88	7,75	4,09	12,9	1,5	7,9	1,3	10,3	11,6	0,45	0,32
084-1	12,7	4,88	7,75	4,09	14,8	1,5	8,8	1,8	11,15	15,6	0,51	0,36
085-1	12,7	6,25	7,77	3,6	14	2	9,05	1,3	9,91	6,7	0,41	0,33
415	12,7	4,88	7,75	3,66	11,1	1,5	7,1	1	9,91	8,2	0,32	0,26
415H	12,7	4,76	7,75	3,96	13,1	1,8	7,95	1,5	11,9	15,6	0,55	0,31
423	12,7	6,4	8,51	4,45	15,4	1,7	9,8	1,6	11,8	18	0,71	0,44
420	12,7	6,45	7,75	3,96	14,8	2	9,9	1,6/1,4	11,5	17,15	0,62	0,39
428H	12,7	7,75	8,51	4,45	18,5	1,8	12	2	11,8	23	0,79	0,53
5R	12,7	5	7,75	3,96	11,8	1,5	7,8	1,3/1,0	10,1	11,6	0,46	0,31
520	15,875	6,45	10,16	5,08	16,4	2,2	10,1	1,7	14,7	23,6	0,8	0,51
12BV	19,05	11,68	12,07	6,1	24,5	2,4	16,77	2,4	16	40	1,45	1,02
229	19,05	13,3	12,07	6,1	28,8	3	19,54	3	17	35	1,61	1,12
517	19,05	11,68	12,07	6,1	24,5	2,4	16,77	2,4	18,1	44	1,55	1,02
305	25,4	13,05	15,88	8,26	30,9	2,3	20,55	3,6/3,0	20,5	50	2,37	1,7
16BH	25,4	17,02	15,88	9	36	3,2	25,45	4,1/3,1	24	80	3,11	2,29
20BH	31,75	19,56	19,05	10,19	45	4,2	31,2	5,6/4,5	26,2	113	4	3,18
C20BH	31,75	19,56	19,05	10,19	46,6	4,2	31,4	5,6/5,0	26,42	150	4,55	3,2
24BH	38,1	25,4	25,4	14,63	58,6	5,2	40,8	7,1/6,0	37	230	9	5,97

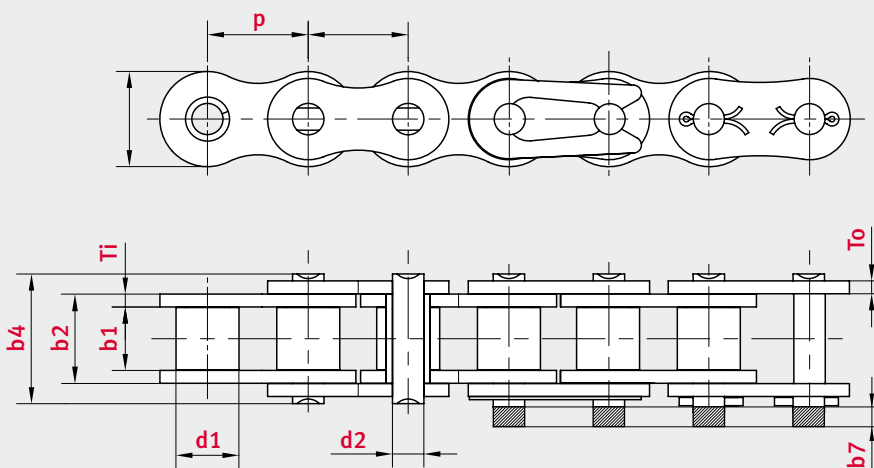



ELITE® Łańcuchy rolkowe z o-ringiem
 O-ring roller chains

1

Łańcuch	Podziałka	Rozstaw wewnętrzny	Ø rolki	Ø sworznia	Długość sworznia	Maks. dopuszczalny wymiar dla ogn. łączącego	Grubość płytki	Wysokość płytki wew.	Min. siła zrywająca	Waga kg/m	Powierzchnia nośna
Chain type	Pitch	Width between inner plates	Roller Ø	Pin Ø	Pin length	Max. add. length of connecting link	Plate thickness	Height inner plate	Min. tensile strength	Weight per meter	Bearing area
	p mm	b1 min. mm	d1 max. mm	d2 max. mm	b4 max. mm	b7 max. mm	Ti/To mm	h2 max. mm	FU kN	q kg/m	f cm ²
BS - Jednorzędowy											
08B-1 OR	12,7	7,75	8,51	4,45	19,5	3,9	1,6	11,8	17,8	0,72	0,54
10B-1 OR	15,875	9,65	10,16	5,08	22	4,1	1,7	14,7	22,2	0,98	0,71
16B-1 OR	25,4	17,02	15,88	8,28	37,6	5,4	4,15 / 3,10	21,08	60	2,84	2,25
ANSI - Jednorzędowy											
40-1 OR	12,7	7,85	7,92	3,98	19,3	3,9	1,50/1,50	12,07	13,9	0,65	0,47
50-1 OR	15,875	9,4	10,16	5,09	23,5	4,1	2,00/2,00	15,09	21,8	1,07	0,75
60-1 OR	19,05	12,57	11,91	5,96	28,7	4,6	2,40/2,40	18,1	31,3	1,58	1,12
80-1 OR	25,4	15,75	15,88	7,94	36	5,4	3,10/3,10	24,13	55,6	2,73	1,9

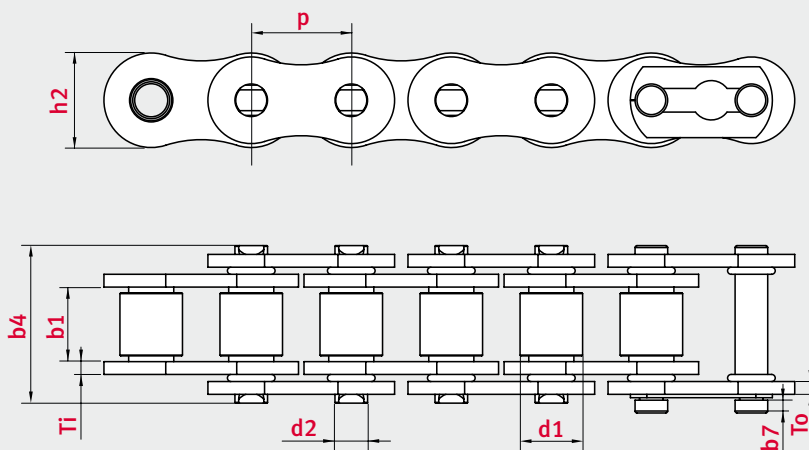



Łańcuchy rolkowe dopracy po łuku

Side bow chains

1

Łańcuch	Podziałka	Rozstaw wewnętrzny	Ø rolki	Ø sworznia	Długość sworznia	Maks. dopuszczalny wymiar dla ogn. łączącego	Szerokość ogniwa wewnętrzznego	Grubość płytki	Wysokość płytki wew.	Seitenbogen-radius	Min. siła zrywająca	Waga kg/m	Powierzchnia nośna
Chain type	Pitch	Width between inner plates	Roller Ø	Pin Ø	Pin length	Max. add. length of connecting link	Total width inner link	Plate thickness	Height inner plate	Side bow radius	Min. tensile strength	Weight per meter	Bearing area
	p	b1 min.	d1 max.	d2 max.	b4 max.	b7 max.	b2 max.	Ti/To	h2 max.	R min.	FU	q	f
	mm	mm	mm	mm	mm	mm	mm	mm	mm	mm	kN	kg/m	cm ²

BS - Jednorzędowy

08B SB	12,7	7,75	8,51	3,96	16,4	2,2	11,3	1,6	11,8	400	14	0,7	0,96
10B SB	15,875	9,65	10,16	4,5	20,1	1,9	13,28	1,7	14,7	400	15,6	0,93	1,35
12B SB	19,05	11,68	12,07	5,08	23,1	2,2	15,62	1,9	16	500	20,5	1,16	1,89

ANSI - Jednorzędowy

40-1 SB	12,7	7,85	7,92	3,45	16,9	2,6	11,18	1,5	12	350	12	0,8	0,89
43-1 SB*	12,7	7,85	7,92	3,45	18,3	2,6	11,18	1,5	12	305	12	0,83	0,89
50-1 SB	15,875	9,4	10,16	4,37	21,2	3,5	13,84	2,03	15	400	18	1,09	1,41
60-1 SB	19,05	12,57	11,91	5,08	25,6	2,1	17,75	2,4	18,1	500	24	1,54	2,11
63-1 SB*	19,05	12,57	11,91	5,08	28,8	2,1	17,75	2,4	18,1	350	24	1,55	2,11
80-1 SB	25,4	15,75	15,88	7,14	32,9	3,5	22,6	3,1	24,13	650	38,2	2,6	3,59

* Wykonanie z prostymi płytkami wewnętrznymi

* Version with straight inner plates

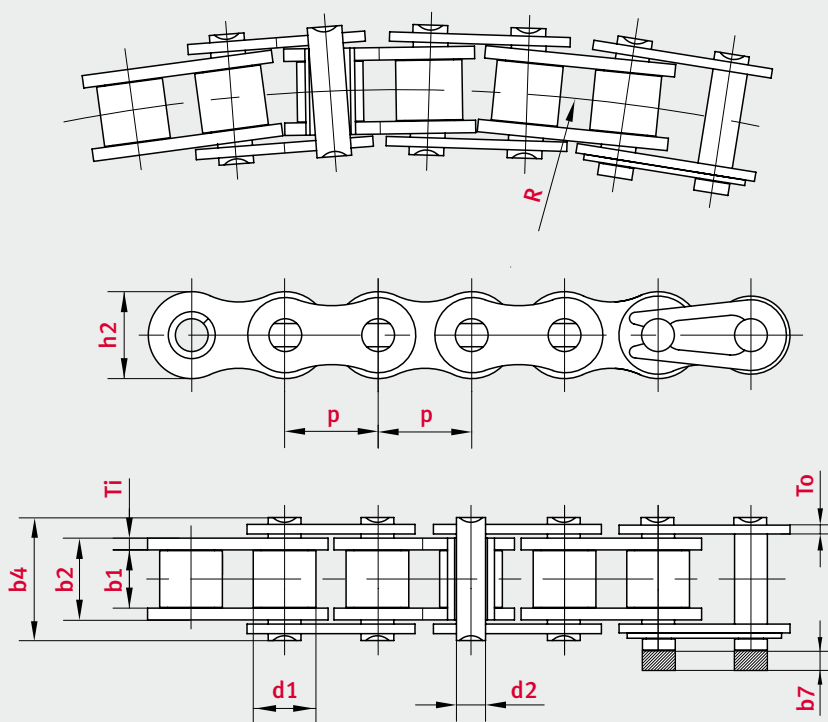

Łańcuchy rolkowe o podwójnej podziałce
Double pitch roller chains





ELITE® Łańcuchy o podwójnej podziałce – mocny produkt

Double pitch roller chains – powerful performance

Łańcuchy o podwójnej podziałce stworzone zostały na bazie jednorzędowych łańcuchów rolkowych wg standardu ISO 606; z wyjątkiem podziałki. Mają takie same specyfikacje zgodnie ze standardem w odniesieniu do ich wymiarów. W przeciwieństwie do łańcuchów o zwykłej podziałce, te łańcuchy stworzono z myślą o pracy w warunkach, gdzie prędkość i obciążenie są niższe.

Podstawową cechą różniącą te łańcuchy od standardowych jest zastosowanie płytek o dwa razy większej podziałce.

Ponadto łańcuchy wykonane według standardu amerykańskiego dostępne są też w wersjach ze **standardową** oraz **pogrubioną płytka**, oraz w wariantach z małymi i dużymi rolkami. **Łańcuchy rolkowe o podwójnej podziałce z drążonym sworzniem** są dostępne standardowo w wersji z prostą płytka jako łańcuchy tulejkowe. Główną zaletą takiego rozwiązania jest fakt, iż wydłużona podziałka umożliwia zamontowanie dużych rolek tocznych, co znacząco zmniejsza tarcie i redukuje działanie sił rozciągających łańcuch.

Atrybuty ELITE

- Szeroka gama produktów
- Wymiary zgodne z normą ISO 1275
- Dostępne wersje z małą oraz dużą rolką transportową
- Wszystkie płytki **1** ELITE są precyzyjnie szlifierane oraz szlifowane dla zapewnienia jak najlepszej pracy
- Bezszwowe, hartowane rolki **2** są bardzo odporne na zużycie
- Sworznie ELITE **3** są gładkie, mają bardzo twardą powierzchnię dla zwiększonej odporności na zużycie

Double pitch chains are based on the single pitch chains constructed according to ISO 606; except for the pitch, they meet the same standard specifications with respect to their dimensions. As opposed to short pitch chains constructed to standard ISO 606, these chains are intended for use in conditions in which demands on speed and power transmission are lower.

The principle difference being that the plates of double pitch roller chains – as the name implies – are twice the length of the plates fitted to standard roller chains.

In addition to the above, chains from the range constructed to the American Standard include versions with **normal plate thickness** or **thicker plates**, as well as variants with smaller or larger rollers. **double pitch hollow pin roller chains** are normally only available in a version with straight plates as a bush or roller chain. One of the main advantages here is that the longer pitch allows transport rollers to be fitted, which in many applications significantly reduces friction and tensile forces within the chain.

ELITE highlights

- Wide range of products
- Dimensions according to ISO 1275
- Versions with small rollers and transport rollers available
- All ELITE chain plates **1** are manufactured using processes such as fine blanking and ball-drifting, so a particularly high contact ratio is guaranteed.
- Solid, case hardened rollers **2** with good wear resistance
- ELITE pins **3** are smooth and have an extra hard surface for increased wear resistance



obsługa klienta iwis

Oddzwonimy do Ciebie ☎ +420 383 411811

✉ salescz@iwis.com

Przykłady zastosowań

- Transport bliski
- Budowa maszyn i urządzeń
- Maszyny rolnicze
- Przemysł spożywczy
- Sortownie
- ... oraz wiele innych

Asortyment

- Łańcuchy o podwójnej podziałce ISO 1275
- Łańcuchy o podwójnej podziałce z prostymi płytkami ISO 1275
- Łańcuchy tulejkowe o podwójnej podziałce z drążonym sworzniem
- Łańcuchy o podwójnej podziałce z drążonym sworzniem

Dodatkowe korzyści ELITE

- Wersje odporne na korozję dostępne na życzenie
- Koła łańcuchowe dostępne na życzenie

Nomenklatura ELITE

Łańcuchy opisywane są w następujący sposób:

- Cyfra 2 oznacza podwojenie standardowego opisu łańcucha stojącego obok niej
- W przypadku łańcuchów ANSI standardowy opis składa się z trzech cyfr wywodzących się z normy. Przykład: łańcuch ANSI 40 (=2040), gdzie cyfra 2 w opisie oznacza podwojenie standardu 040. Wzmocnione wersje łańcuchów są oznaczane dodatkowym indeksem H.
- Łańcuchy o podwójnej podziałce wg normy ISO 1275 z prostymi płytkami produkowane są w identyczny sposób jak łańcuchy standardowe. Łańcuchy te opisuje się prefiksem C. Ta seria uwzględnia również łańcuchy z dużą rolką transportową. Łańcuchy te na ostatnim miejscu w opisie mają cyfrę 2 (zamiast 0).

Industries and applications

- Conveyor technology
- General engineering and plant construction
- Agricultural machinery
- Food industry
- Sorting plants
- ... and much more besides

Product range

- Double pitch roller chains ISO 1275
- Double pitch roller chains with straight plates ISO 1275
- Double pitch hollow pin bushed chains
- Double pitch hollow pin roller chains

Additional ELITE benefits

- Corrosion-resistant versions supplied on request
- Sprockets available on request

ELITE chain type designation

The key to chain type designations for double pitch roller chains is as follows:

- The digit 2 denotes doubling or double pitch plus designation of the corresponding standard
- In the case of ANSI double pitch roller chains, the standard designations consist of three figures. Example: ANSI 40 chain (=2040) with code digit 2 for double and 040 for the chain type. Strengthened chain versions are distinguishable by the index code H.
- Double pitch roller chains according to ISO 1275 with straight plates are constructed like chains with curved plates. These chains are identified by the prefix C (for conveyor). This model series also includes chains supplied with transport rollers. These chains are distinguished by a 2 (instead of a 0) as the last digit of the size designation.





Łańcuchy rolkowe o podwójnej podziałce według normy ISO 1275

Double pitch roller chains according to ISO 1275

łańcuch	Podziałka	Rozstaw wewnętrzny	Ø rolki	Ø sworznia	Długość sworznia	Maks. dopuszczalny wymiar dla ogn. łączącego	Szerokość ogniwa wewnętrznego	Grubość płytki	Wysokość płytki wew.	Min. siła zrywająca	Waga kg/m	Powierzchnia nośna
Chain type	Pitch	Width between inner plates	Roller Ø	Pin Ø	Pin length	Max. add. length of connecting link	Total width inner link	Plate thickness	Height inner plate	Min. tensile strength	Weight per meter	Bearing area
	p mm	b1 min. mm	d1 max. mm	d2 max. mm	b4 max. mm	b7 max. mm	b2 max. mm	Ti/To mm	h2 max. mm	FU kN	q kg/m	f cm ²
BS - standard brytyjski												
208 B	25,4	7,75	8,51	4,45	17	3,9	11,3	1,60/1,60	11,81	17,8	0,45	0,5
210 B	31,75	9,65	10,16	5,08	19,6	4,1	13,28	1,70/1,70	14,73	22,2	0,65	0,67
212 B	38,1	11,68	12,07	5,72	22,7	4,6	15,62	1,85/1,85	16,13	28,9	0,76	0,89
216 B	50,8	17,02	15,88	8,28	36,1	5,4	25,45	4,15/3,10	21,08	60	1,75	2,11
220 B	63,5	19,56	19,05	10,19	40,8	3,9	29,01	4,50/3,50	26,42	95	2,62	2,96
224 B	76,2	25,4	25,4	14,63	53,4	6,6	37,92	6,00/4,80	33,4	160	4,7	5,55
ANSI												
A2040	25,4	7,85	7,95	3,96	17,8	3,9	11,15	1,5	12	14,1	0,42	0,44
A2050	31,75	9,4	10,16	5,08	21,8	4,1	13,8	2,03	15	22,2	0,7	0,7
A2060	38,1	12,57	11,91	5,94	26,9	4,6	17,85	2,42	18	31,8	1	1,06
A2080	50,8	15,75	15,88	7,94	33,5	5,4	22,6	3,1	24,13	55,6	2,08	1,78

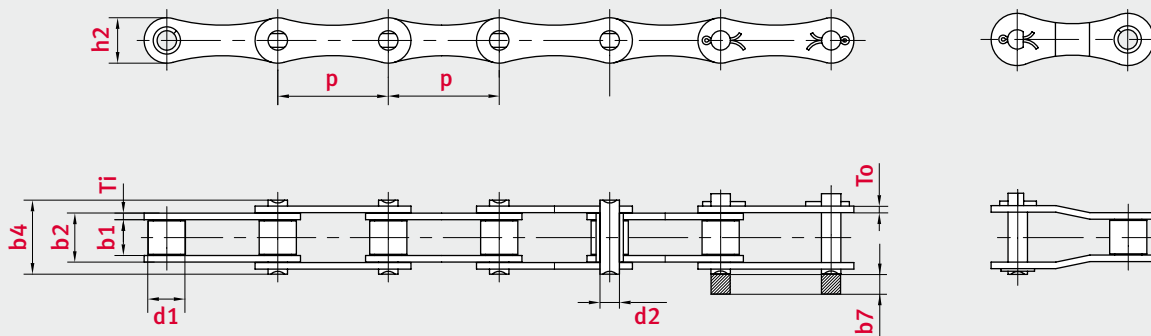



Łańcuchy rolkowe o podwójnej podziałce według normy ISO 1275 – z prostą płytką

Double pitch roller chains according to ISO 1275 – Straight side plates

łańcuch	Podziałka	Rozstaw wewnętrzny	Ø rolki	Ø sworznia	Długość sworznia	Maks. dopuszczalny wymiar dla ogn. łączącego	Szerokość ogniwa wewnętrznego	Grubość płytki	Wysokość płytki wew.	Min. siła zrywająca	Waga kg/m	Powierzchnia nośna
Chain type	Pitch	Width between inner plates	Roller Ø	Pin Ø	Pin length	Max. add. length of connecting link	Total width inner link	Plate thickness	Height inner plate	Min. tensile strength	Weight per meter	Bearing area
	p mm	b1 min. mm	d1 max. mm	d2 max. mm	b4 max. mm	b7 max. mm	b2 max. mm	Ti/To mm	h2 max. mm	FU kN	q kg/m	f cm ²
Standard												
C2040	25,4	7,85	7,95	3,96	17,8	3,9	11,15	1,5	12	14,1	0,42	0,44
C2050	31,75	9,4	10,16	5,08	21,8	4,1	13,8	2,03	15	22,2	0,7	0,7
C2060	38,1	12,57	11,91	5,94	26,9	4,6	17,85	2,42	18	31,8	1,3	1,06
C2080	50,8	15,75	15,88	7,92	33,5	5,4	22,5	3,25	24,1	56,7	1,7	1,78
Wzmocniony												
C2060H	38,1	12,57	11,91	5,94	29,2	4,6	19,43	3,25	18	31,8	1,44	1,15
C2080H	50,8	15,75	15,88	7,92	36,2	5,4	24,28	4	24,1	56,7	2,54	1,92
C2100H	63,5	18,9	19,05	9,53	43,6	5,6	29,11	4,8	30	88,5	3,56	2,77
C2120H	76,2	25,22	22,23	11,1	53,5	5,6	37,18	5,6	35,7	127	5,26	4,13

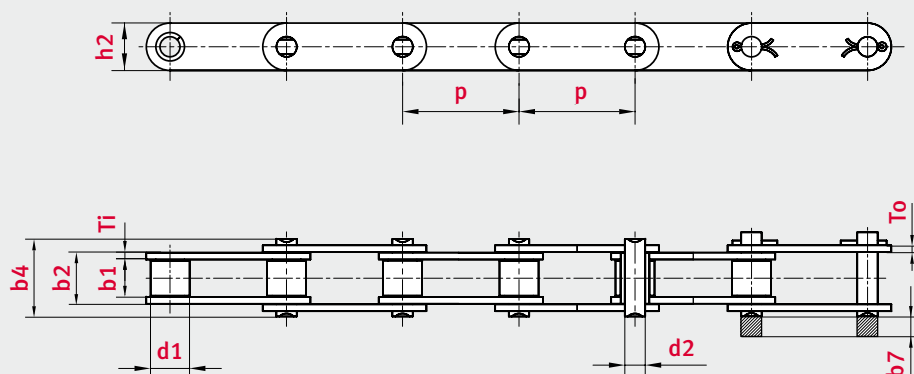



Łańcuchy rolkowe o podwójnej podziałce według normy ISO 1275 – z prostą płytką

Double pitch roller chains according to ISO 1275 – Straight side plates

łańcuch	Podziałka	Rozstaw wewnętrzny	Ø rolki	Ø sworznia	Długość sworznia	Maks. dopuszczalny wymiar dla ogn. łączącego	Szerokość ogniwa wewnętrznego	Grubość płytki	Wysokość płytki wew.	Min. siła zrywająca	Waga kg/m	Powierzchnia nośna
Chain type	Pitch	Width between inner plates	Roller Ø	Pin Ø	Pin length	Max. add. length of connecting link	Total width inner link	Plate thickness	Height inner plate	Min. tensile strength	Weight per meter	Bearing area
	p mm	b1 min. mm	d1 max. mm	d2 max. mm	b4 max. mm	b7 max. mm	b2 max. mm	Ti/To mm	h2 max. mm	FU kN	q kg/m	f cm ²
Standard												
C2042	25,4	7,85	15,88	3,96	17,8	3,9	11,15	1,5	12	14,1	0,85	0,44
C2052	31,75	9,4	19,05	5,08	20,7	1,5	13,84	2	15	22,2	1,30	0,69
C2062	38,1	12,57	22,23	5,94	26,9	4,6	17,85	2,42	18	31,8	1,95	1,06
C2082	50,8	15,75	28,58	7,92	33,5	5,4	22,5	3,25	24,1	56,7	3,20	1,78
Wzmocniony												
C2062H	38,1	12,57	22,23	5,94	29,2	4,6	19,43	3,25	18	31,8	2,30	1,15
C2082H	50,8	15,75	28,58	7,92	36,2	5,4	24,28	4	24,1	56,7	3,60	1,92
C2102H	63,5	18,9	39,67	9,53	43,6	5,6	29,11	4,8	30	88,5	5,90	2,77
C2122H	76,2	25,22	44,45	11,1	53,5	5,6	37,18	5,6	35,7	127	8,20	4,13

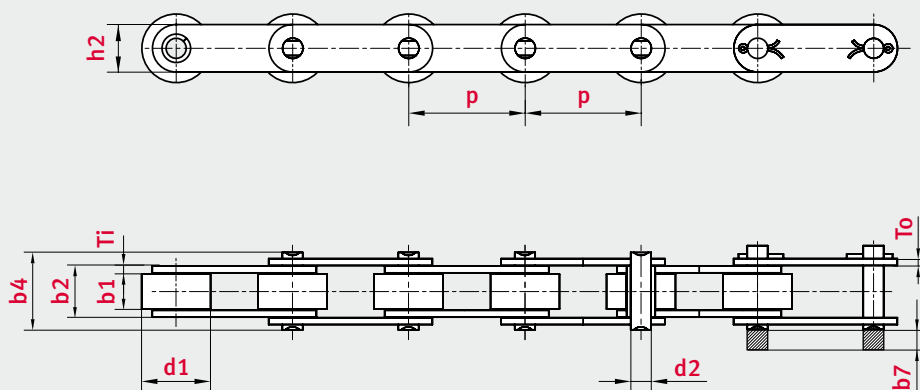

Łańcuchy odporne na korozję
Corrosion resistant chains





ELITE® Łańcuchy odporne na korozję

Corrosion resistant chains

Łańcuchy ELITE dostępne są w wersjach **niklowanych i ocynkowanych** lub w wykonaniu ze **stali nierdzewnej**. Wszystkie są dostępne z naszych magazynów ponieważ są w naszym programie dostaw. Możemy również na życzenie dostarczyć łańcuchy w innych powłokach antykorozyjnych. iwis może zaoferować klientowi na przykład kombinację powłok, co pozwoli uzyskać wyższą odporność na zużycie i dłuższą żywotność łańcucha. Na życzenie łańcuchy mogą być nasmarowane smarem H1 certyfikowanym dla przemysłu spożywczego lub smarem do wysokich temperatur.

Przykłady zastosowań

- Przemysł spożywczy
- Przemysł opakowaniowy
- Technika mycia i czyszczenia
- Technologia solarna i energetyka
- ... oraz wiele innych

Łańcuchy nierdzewne ELITE (CF)

Łańcuchy nierdzewne stosowane są głównie w przemyśle spożywczym oraz w aplikacjach, które wymagają częstego mycia. Materiały użyte do produkcji tych łańcuchów umożliwiają pracę w środowisku kwasowym lub alkalicznym. Należy się zawsze upewnić, że środki czyszczące są kompatybilne ze stalą nierdzewną 1.4301. Dozwolone obciążenie łańcuchów nierdzewnych wynosi ok. jednej trzeciej obciążenia dozwolonego dla standardowych łańcuchów.

Atrybuty

- Wymiary wszystkich łańcuchów nierdzewnych ELITE są zgodne z normą ISO 606 I są zamiennie z innymi łańcuchami
- Wszystkie elementy wykonane są ze stali 1.4301 / AISI 304
- Wszystkie łańcuchy ELITE są wstępnie naprężane na ok. 30 % siły zrywającej
- Wszystkie płytki **1** szlifowane
- Łańcuchy wyposażone są w bezszwowe rolki **2**
- Łańcuchy ELITE posiadają sworznie hartowane na zimno **3** oraz tulejki, w związku z tym charakteryzują się większą odpornością na zużycie niż konkurencyjne łańcuchy
- Łańcuchy nierdzewne nie tracą swoich właściwości w wysokich temperaturach tak szybko jak zwykłe łańcuchy
- W zależności od rozmiaru łańcuchy dostarczane są lekko nasmarowane lub suche

ELITE roller chains are available in **nickel** and **zinc-plated** versions or made of **stainless** steel. Since all versions belong to our standard range, they are available from stock. Corrosion-resistant chains with other coatings can also be supplied on request. For instance, iwis can meet specific customer demands by combining different coatings, which guarantees high wear resistance coupled with excellent corrosion protection for attachments. On request, the chains can also be supplied with H1-compliant food-grade lubricant or high-temperature lubricant.

Industries and applications

- Food and beverage industry
- Packaging industry
- Cleaning and washing technology
- Solar power and energy technology
- ... and much more besides

ELITE stainless steel chains (CF)

Stainless steel chains are used mainly in the food and beverage industry or for applications in which chains require regular cleaning. The materials used in ELITE chains enable them to be used in acidic or alkaline environments. Always ensure that the chemicals in cleaning agents used are compatible with stainless steel material number 1.4301. The permitted tensile load for stainless steel chains is approximately one-third of the permitted load for comparable standard ELITE chains.

Product highlights

- The dimensions of all ELITE stainless steel chains comply with the requirements of ISO 606 and the chains are interchangeable with standard chains.
- Material for all chain components is 1.4301 / AISI 304
- All ELITE stainless steel chains are prestretched to 30 % of breaking load.
- All chain plates **1** are tapered
- Chains are fitted with seamless rollers **2**
- ELITE stainless steel chains feature cold-hardened pins **3** and bushes, so they offer better wear resistance than other standard chains on the market.
- Stainless steel chains do not lose performance as quickly as standard chains at high ambient temperatures.
- Depending on their size, stainless steel chains are supplied lightly oiled or dry.



obsługa klienta iwis

Oddzwonimy do Ciebie +420 383 411811

salescz@iwis.com

Łańcuchy ocynkowane ELITE (ZP)

Łańcuchy ocynkowane stosuje się głównie na wolnym powietrzu, w aplikacjach gdzie nie ma ochrony przed zmiennymi warunkami atmosferycznymi. Cynk chroni przed korozją na dwa sposoby. Po pierwsze tworzy na łańcuchu warstwę ochronną przed wodą, solą i tlenem; po drugie tworzy rodzaj “anody wstępnej” która osłania ważne elementy łańcucha.

Łańcuchy w powłoce cynkowo-aluminiowej (ZAP)

NOWOŚĆ

Nowa seria łańcuchów w powłoce cynkowo-aluminiowej ZAP charakteryzuje się najlepszą ochroną przed korozją ze wszystkich łańcuchów odpornych na korozję. Lamelowa struktura tej powłoki tworzy tak zwany “efekt bariery” oraz wysoko katodową ochronę przed korozją bez ryzyka utraty elastyczności. Powłoka ta ma również pozytywny wpływ na tarcie w częściach ruchomych łańcucha. Nowa powłoka ZAP zastępuje dotychczasowe Geomet oraz Dacromet.

Łańcuchy niklowane ELITE (NP)

Łańcuchy niklowane stosuje się głównie w przemyśle spożywczym i opakowaniowym; właściwości niklu sprawiają, że tworzy on szczególną powłokę odpowiednią dla bardzo wielu zastosowań. Jest on odporny na wodę, powietrze, ale również na wiele kwasów i zasad.

Atrybuty

- Wymiary wszystkich łańcuchów ocynkowanych i niklowanych spełniają wymagania normy ISO 606 i są w pełni zamienne z innymi łańcuchami.
- Łańcuchy są wstępnie naprężane na 30 % siły zrywającej
- Wszystkie płytki 1 są szlifowane oraz cynkowane i niklowane.
- Łańcuchy mają zamontowane bezszwowe rolki 2; możliwe jest cynkowanie lub niklowanie.
- Sworznie 3 charakteryzują się wysoką odpornością na korozję i zużycie.
- Obciążalność łańcuchów cynkowanych i niklowanych ELITE jest porównywalna z wytrzymałością standardowych łańcuchów.
- Oba typy dostarczamy zwykle lekko nasmarowane.

Zinc-plated ELITE chains (ZP)

Zinc-plated chains are used primarily in outdoor applications where there is no protection against adverse weather conditions. Zinc protects the chain against rusting in two different ways. Firstly, the zinc forms an unbroken layer around chain components to prevent water, salt and oxygen from coming into direct contact with the steel link plate; secondly, zinc acts as a “sacrificial anode” in the event of damage to the chain and protects important load-bearing components against corrosion.

Zinc-flake coated roller chains (ZAP) **NEW**

The new zinc-aluminium coated chains “ZAP coated chains” have the best corrosion protection of all coated chains. The typical lamellar structure of these coatings provide a so-called “barrier effect” and high cathodic corrosion protection without the risk of hydrogen embrittlement. The coating also has a positive effect on friction in the chain bearing. The new ZAP coating will replace the previous Geomet and Dacromet chains.

Nickel-plated ELITE chains (NP)

Nickel-plated chains are used mainly in the food and packaging industry; the characteristic properties of nickel make it a particularly suitable coating metal for numerous applications. It is impervious not only to water and air, but also to a variety of acids and alkalis.

Product highlights

- The dimensions of all zinc-plated and nickel-plated ELITE-chains comply with the requirements of ISO 606 and the chains are interchangeable with standard chains.
- Zinc-plated and nickel-plated chains are prestretched to 30 % of breaking load.
- All chain plates 1 are tapered and zinc or nickel plated.
- Chains are fitted with seamless rollers 2; zinc or nickel plating available.
- Pins 3 offer a high level of corrosion protection and wear resistance.
- The load capacity of zinc- or nickel-plated ELITE chains is similar to that of comparable standard chains.
- Both chain types are generally supplied lightly oiled.





Łańcuchy rolkowe ze stali nierdzewnej – wymiary według normy ISO 606

Stainless steel roller chains – Dimensions according to ISO 606

Łańcuch	Podziałka	Rozstaw wewnętrzny	Ø rolki	Ø sworznia	Długość sworznia	Maks. dopuszczalny wymiar dla ogn. łączącego	Szerokość ogniwa wewnętrzznego	Grubość płytki	Wysokość płytki wew.	Podziałka poprzeczna	Min. siła zrywająca	Waga kg/m	Powierzchnia nośna
Chain type	Pitch	Width between inner plates	Roller Ø	Pin Ø	Pin length	Max. add. length of connecting link	Total width inner link	Plate thickness	Height inner plate	Transverse pitch	Min. tensile strength	Weight per meter	Bearing area
	p	b1 min.	d1 max.	d2 max.	b4 max.	b7 max.	b2 max.	Ti/To	h2 max.	pt	FU	q	f
	mm	mm	mm	mm	mm	mm	mm	mm	mm	mm	kN	kg/m	cm ²
BS - jednorzędowy													
04B-1 CF	6	2,8	4	1,85	7,4	2,5	4,15	0,60/0,60	5	-	2	0,12	0,08
05B-1 CF	8	3	5	2,31	8,6	3,1	4,77	0,80/0,80	7,11	-	3,5	0,2	0,11
06B-1 CF ¹	9,525	5,72	6,35	3,28	13,5	3,3	8,53	1,20/1,20	8,26	-	6,2	0,41	0,28
08B-1 CF	12,7	7,75	8,51	4,45	17	3,9	11,3	1,60/1,60	11,81	-	12	0,69	0,5
10B-1 CF	15,875	9,65	10,16	5,08	19,6	4,1	13,28	1,60/1,60	14,73	-	14,7	0,93	0,67
12B-1 CF	19,05	11,68	12,07	5,72	22,7	4,6	15,62	1,80/1,80	16,13	-	17,3	1,15	0,89
16B-1 CF	25,4	17,02	15,88	8,28	36,1	5,4	25,45	4,00/3,50	21,08	-	36	2,71	2,1
20B-1 CF	31,75	19,56	19,05	10,19	43,2	6,1	29,01	4,00/4,00	26,42	-	59	3,7	2,96
24B-1 CF	38,1	25,4	25,4	14,63	53,4	6,6	37,92	6,00/4,80	33,4	-	104	7,1	5,54
28B-1 CF	44,45	30,99	27,94	15,9	65,1	7,4	46,58	7,50/6,00	37,08	-	134	8,5	7,4
BS - Dwurzędowy													
06B-2 CF ¹	9,525	5,72	6,35	3,28	23,8	3,3	8,53	1,20/1,20	8,26	10,24	11,2	0,77	0,56
08B-2 CF	12,7	7,75	8,51	4,45	31	3,9	11,3	1,60/1,60	11,81	13,92	21	1,34	1,01
10B-2 CF	15,875	9,65	10,16	5,08	36,2	4,1	13,28	1,60/1,60	14,73	16,59	26,7	1,84	1,34
12B-2 CF	19,05	11,68	12,07	5,72	42,2	4,6	15,62	1,80/1,80	16,13	19,46	34,7	2,31	1,79
16B-2 CF	25,4	17,02	15,88	8,28	68	5,4	25,45	4,00/3,10	21,08	31,88	63,6	5,42	4,21
20B-2 CF	31,75	19,56	19,05	10,19	79,7	6,1	29,01	4,00/4,00	26,42	36,45	85	7,2	5,91
24B-2 CF	38,1	25,4	25,4	14,63	101,8	6,6	37,92	6,00/4,80	33,4	48,36	140	13,4	11,09
BS - Trzyrzędowy													
06B-3 CF ¹	9,525	5,72	6,35	3,28	34	3,3	8,53	1,20/1,20	8,26	10,24	16,7	1,16	0,84
08B-3 CF	12,7	7,75	8,51	4,45	44,9	3,9	11,3	1,60/1,60	11,81	13,92	31,5	2,03	1,51
10B-3 CF	15,875	9,65	10,16	5,08	52,8	4,1	13,28	1,60/1,60	14,73	16,59	42,8	2,77	2,02
12B-3 CF	19,05	11,68	12,07	5,72	61,7	4,6	15,62	1,80/1,80	16,13	19,46	49	3,46	2,68

¹ Proste płytki
¹ Straight side plates

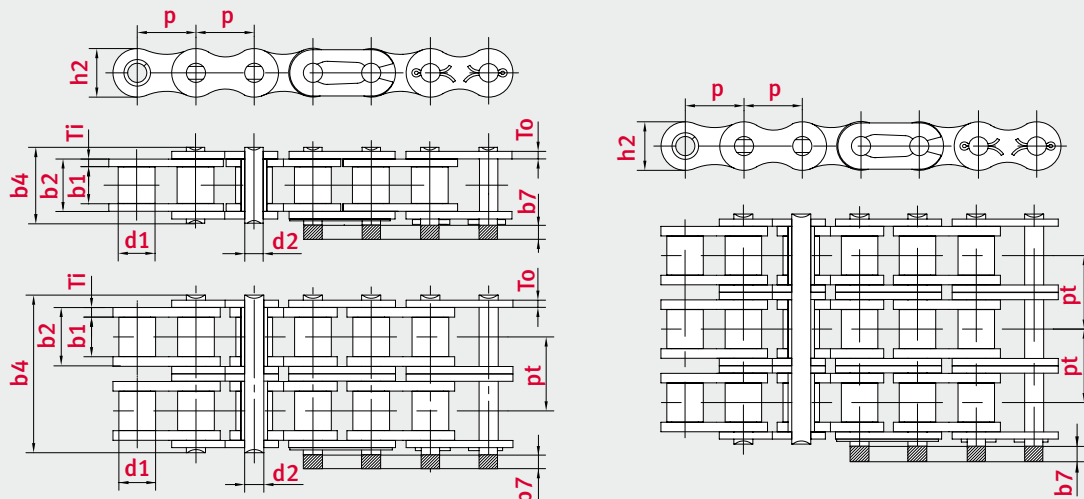



Łańcuchy rolkowe ze stali nierdzewnej – wymiary według normy ISO 606

Stainless steel roller chains – Dimensions according to ISO 606

Łańcuch	Podziałka	Rozstaw wewnętrzny	Ø rolki	Ø sworznia	Długość sworznia	Maks. dopuszczalny wymiar dla ogn. łączącego	Szerokość ogniwa wewnętrznego	Grubość płytki	Wysokość płytki wew.	Podziałka poprzeczna	Min. siła zrywająca	Waga kg/m	Powierzchnia nośna
Chain type	Pitch	Width between inner plates	Roller Ø	Pin Ø	Pin length	Max. add. length of connecting link	Total width inner link	Plate thickness	Height inner plate	Transverse pitch	Min. tensile strength	Weight per meter	Bearing area
	p mm	b1 min. mm	d1 max. mm	d2 max. mm	b4 max. mm	b7 max. mm	b2 max. mm	Ti/To mm	h2 max. mm	pt mm	FU kN	q kg/m	f cm ²
ANSI - Jednorzędowy													
25-1 CF	6,35	3,1	3,3	2,31	9,1	2,5	4,8	0,80/0,80	6,02	–	2,5	0,15	0,11
35-1 CF	9,525	4,68	5,08	3,6	13,2	3,3	7,46	1,30/1,00	9,05	–	5,5	0,33	0,27
40-1 CF	12,7	7,85	7,92	3,98	17,8	3,9	11,17	1,50/1,50	12,07	–	9,6	0,62	0,43
50-1 CF	15,875	9,4	10,16	5,09	21,8	4,1	13,84	2,00/2,00	15,09	–	15,2	1,02	0,69
60-1 CF	19,05	12,57	11,91	5,96	26,9	4,6	17,75	2,40/2,40	18,1	–	21,7	1,5	1,05
ANSI - Dwurzędowy													
40-2 CF	12,7	7,85	7,92	3,98	32,3	3,9	11,17	1,50/1,50	12,07	14,38	18,9	1,12	0,87
50-2 CF	15,875	9,4	10,16	5,09	39,9	4,1	13,84	2,00/2,00	15,09	18,11	29,8	2	1,38
60-2 CF	19,05	12,57	11,91	5,96	49,8	4,6	17,75	2,40/2,40	18,1	22,78	31,8	2,92	2,1

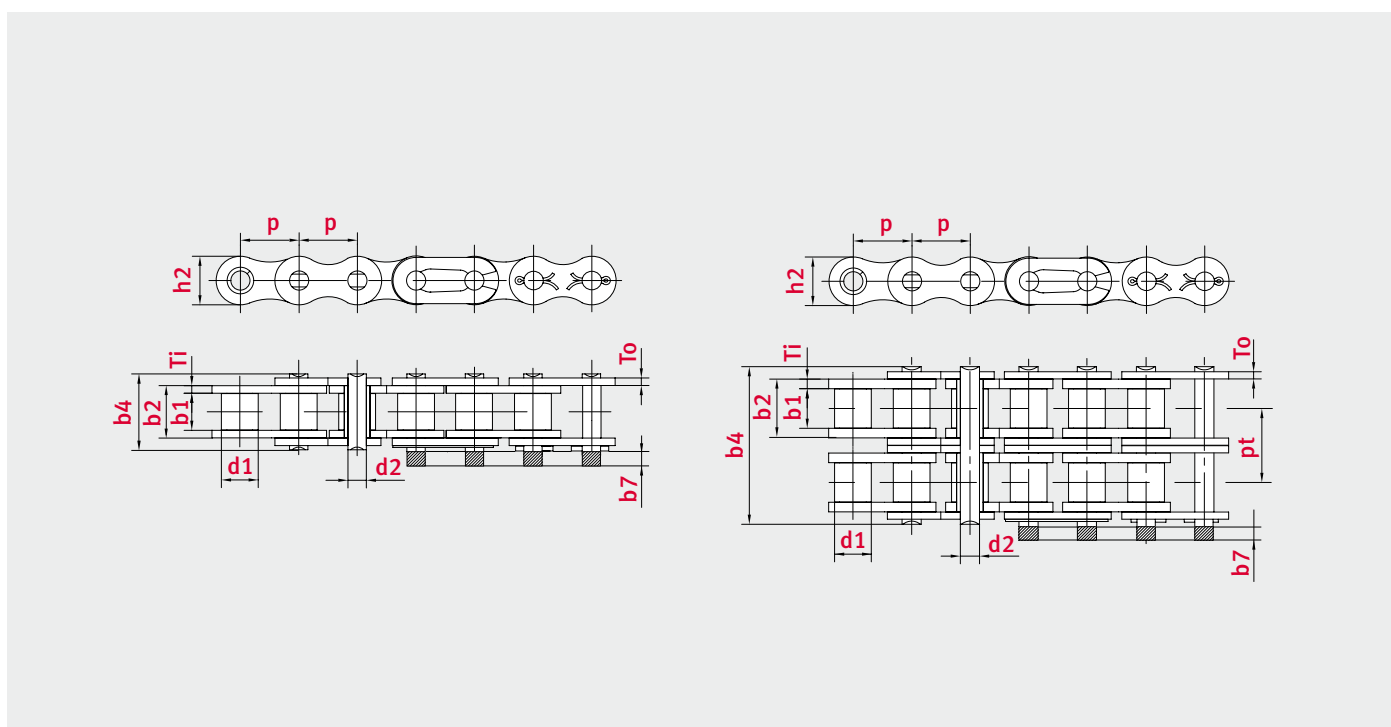



Łańcuchy ze stali nierdzewnej z prostą płytką według normy ISO 606

Stainless steel roller chains with straight side plates according to ISO 606

Łańcuch	Podziałka	Rozstaw wewnętrzny	Ø rolki	Ø sworznia	Długość sworznia	Maks. dopuszczalny wymiar dla ogn. łączącego	Szerokość ogniwa wewnętrzne	Grubość płytki	Wysokość płytki wew.	Podziałka poprzeczna	Min. siła zrywająca	Waga kg/m	Powierzchnia nośna
Chain type	Pitch	Width between inner plates	Roller Ø	Pin Ø	Pin length	Max. add. length of connecting link	Total width inner link	Plate thickness	Height inner plate	Transverse pitch	Min. tensile strength	Weight per meter	Bearing area
	p mm	b1 min. mm	d1 max. mm	d2 max. mm	b4 max. mm	b7 max. mm	b2 max. mm	Ti/To mm	h2 max. mm	pt mm	FU kN	q kg/m	f cm ²

BS - Jednorzędowy

08B-1 CF GL	12,7	7,75	8,51	4,45	17	3,9	11,3	1,60/1,60	11,81	-	12	0,8	0,5
10B-1 CF GL	15,875	9,65	10,16	5,08	19,6	4,1	13,28	1,70/1,70	14,73	-	14,5	1,06	0,67
12B-1 CF GL	19,05	11,68	12,07	5,72	22,7	4,6	15,62	1,85/1,85	16,13	-	18,5	1,32	0,89
16B-1 CF GL	25,4	17,02	15,88	8,28	36,1	5,4	25,45	4,15/3,10	21,08	-	40	3,08	2,1
16B-1 CF GL24	25,4	17,02	15,88	8,28	36,1	5,4	25,45	4,15/3,10	24,00	-	40	3,08	2,1
20B-1 CF GL	31,75	19,56	19,05	10,19	43,2	6,1	29,01	4,50/3,50	26,42	-	59	4,16	2,96
24B-1 CF GL	38,1	25,4	25,4	14,63	53,4	6,6	37,92	6,00/4,80	33,4	-	104	7,47	5,54
28B-1 CF GL	44,45	30,99	27,94	15,9	65,1	7,4	46,58	7,50/6,00	37,08	-	100	9,9	7,4
32B-1 CF GL	50,8	30,99	29,21	17,81	67,4	7,9	45,57	7,00/6,00	42,29	-	150	10,45	8,11

BS - Dwurzędowy

08B-2 CF GL	12,7	7,75	8,51	4,45	31	3,9	11,3	1,60/1,60	11,81	13,92	24	1,45	1,01
10B-2 CF GL	15,875	9,65	10,16	5,08	36,2	4,1	13,28	1,70/1,70	14,73	16,59	29	2	1,34
12B-2 CF GL	19,05	11,68	12,07	5,72	42,2	4,6	15,62	1,85/1,85	16,13	19,46	37	2,62	1,79
16B-2 CF GL	25,4	17,02	15,88	8,28	68	5,4	25,45	4,15/3,10	21,08	31,88	80	6,1	4,21
20B-2 CF GL	31,75	19,56	19,05	10,19	79,7	6,1	29,01	4,50/3,50	26,42	36,45	118	8,23	5,91

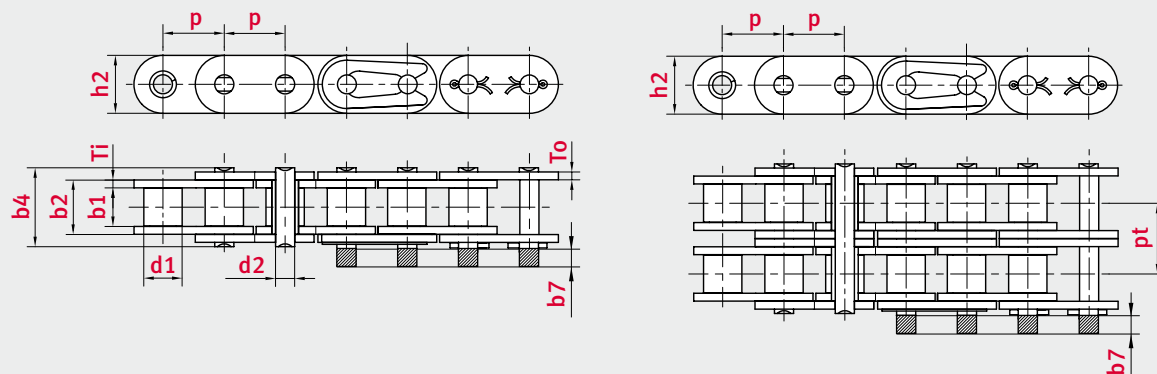



Łańcuchy rolkowe niklowane według normy ISO 606

Roller chains – nickel-plated series – according to ISO 606

Łańcuch	Podziałka	Rozstaw wewnętrzny	Ø rolki	Ø sworznia	Długość sworznia	Maks. dopuszczalny wymiar dla ogn. łączącego	Szerokość ogniwa wewnętrznego	Grubość płytki	Wysokość płytki wew.	Min. siła zrywająca	Waga kg/m	Powierzchnia nośna
Chain type	Pitch	Width between inner plates	Roller Ø	Pin Ø	Pin length	Max. add. length of connecting link	Total width inner link	Plate thickness	Height inner plate	Min. tensile strength	Weight per meter	Bearing area
	p mm	b1 min. mm	d1 max. mm	d2 max. mm	b4 max. mm	b7 max. mm	b2 max. mm	Ti/To mm	h2 max. mm	FU kN	q kg/m	f cm ²
BS - jednorzędowy												
06B-1 NP ¹	9,525	5,72	6,35	3,28	13,5	3,3	8,53	1,30/1,30	8,26	8,9	0,41	0,28
08B-1 NP	12,7	7,75	8,51	4,45	17	3,9	11,3	1,60/1,60	11,81	17,8	0,69	0,5
10B-1 NP	15,875	9,65	10,16	5,08	19,6	4,1	13,28	1,70/1,70	14,73	22,2	0,93	0,67
12B-1 NP	19,05	11,68	12,07	5,72	22,7	4,6	15,62	1,85/1,85	16,13	28,9	1,15	0,89
16B-1 NP	25,4	17,02	15,88	8,28	36,1	5,4	25,45	4,15/3,10	21,08	60	2,71	2,1
20B-1 NP	31,75	19,56	19,05	10,19	43,2	6,1	29,01	4,50/3,50	26,42	95	3,7	2,96
24B-1 NP	38,1	25,4	25,4	14,63	53,4	6,6	37,92	6,00/4,80	33,4	160	7,1	5,54
ANSI - jednorzędowy												
40-1 NP	12,7	7,85	7,92	3,98	17,8	3,9	11,17	1,50/1,50	12,07	13,9	0,62	0,43
50-1 NP	15,875	9,4	10,16	5,09	21,8	4,1	13,84	2,00/2,00	15,09	21,8	1,02	0,69
60-1 NP	19,05	12,57	11,91	5,96	26,9	4,6	17,75	2,40/2,40	18,1	31,3	1,5	1,05
80-1 NP	25,4	15,75	15,88	7,94	33,5	5,4	22,6	3,01/3,10	24,13	55,6	2,6	1,77
100-1 NP	31,75	18,9	19,05	9,54	41,1	6,1	27,45	4,00/4,00	30,17	87	3,91	2,58
120-1 NP	38,1	25,22	22,23	11,11	50,8	6,6	35,45	4,80/4,80	36,2	125	5,62	3,89

¹ Proste płytki

¹ Straight side plates

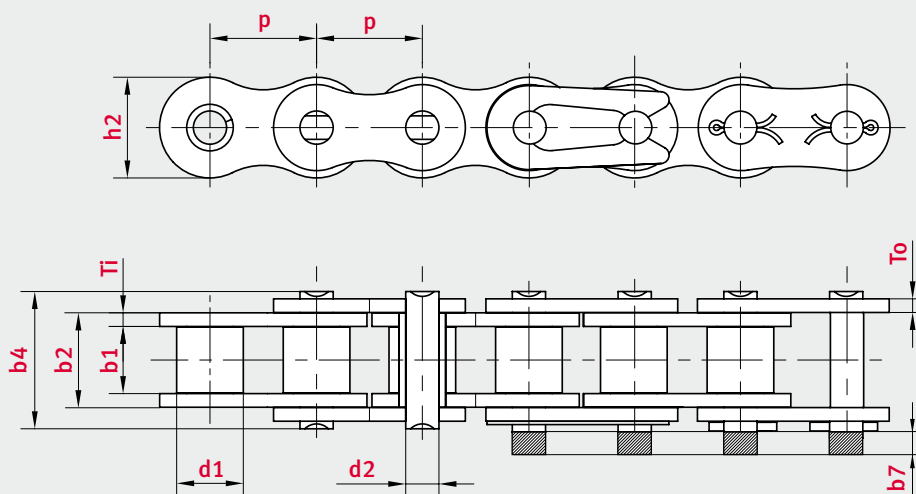



Łańcuchy rolkowe ocynkowane według normy ISO 606

Roller chains – zinc-plated series – according to ISO 606

Łańcuch	Podziałka	Rozstaw wewnętrzny	Ø rolki	Ø sworznia	Długość sworznia	Maks. dopuszczalny wymiar dla ogn. łączącego	Szerokość ogniwa wewnętrznego	Grubość płytki	Wysokość płytki wew.	Min. siła zrywająca	Waga kg/m	Powierzchnia nośna
Chain type	Pitch	Width between inner plates	Roller Ø	Pin Ø	Pin length	Max. add. length of connecting link	Total width inner link	Plate thickness	Height inner plate	Min. tensile strength	Weight per meter	Bearing area
	p mm	b1 min. mm	d1 max. mm	d2 max. mm	b4 max. mm	b7 max. mm	b2 max. mm	Ti/To mm	h2 max. mm	FU kN	q kg/m	f cm ²
BS - Jednorzędowy												
08B-1 ZP	12,7	7,75	8,51	4,45	17	3,9	11,3	1,60/1,60	11,81	15,8	0,69	0,5
10B-1 ZP	15,875	9,65	10,16	5,08	19,6	4,1	13,28	1,70/1,70	14,73	19,7	0,93	0,67
12B-1 ZP	19,05	11,68	12,07	5,72	22,7	4,6	15,62	1,85/1,85	16,13	25,5	1,15	0,89
16B-1 ZP	25,4	17,02	15,88	8,28	36,1	5,4	25,45	4,15/3,10	21,08	52,2	2,71	2,1
20B-1 ZP	31,75	19,56	19,05	10,19	43,2	6,1	29,01	4,50/3,50	26,42	82,6	3,7	2,96
24B-1 ZP	38,1	25,4	25,4	14,63	53,4	6,6	37,92	6,00/4,80	33,4	139	7,1	5,54
ANSI - Jednorzędowy												
40-1 ZP	12,7	7,85	7,92	3,98	17,8	3,9	11,17	1,50/1,50	12,07	12	0,62	0,43
50-1 ZP	15,875	9,4	10,16	5,09	21,8	4,1	13,84	2,00/2,00	15,09	18,9	1,02	0,69
60-1 ZP	19,05	12,57	11,91	5,96	26,9	4,6	17,75	2,40/2,40	18,1	27,2	1,5	1,05
80-1 ZP	25,4	15,75	15,88	7,94	33,5	5,4	22,6	3,10/3,10	24,13	48,3	2,6	1,77
100-1 ZP	31,75	18,9	19,05	9,54	41,1	6,1	27,45	4,00/4,00	30,17	75,6	3,91	2,58
120-1 ZP	38,1	25,22	22,23	11,11	50,8	6,6	35,45	4,80/4,80	36,2	108,6	5,62	3,89

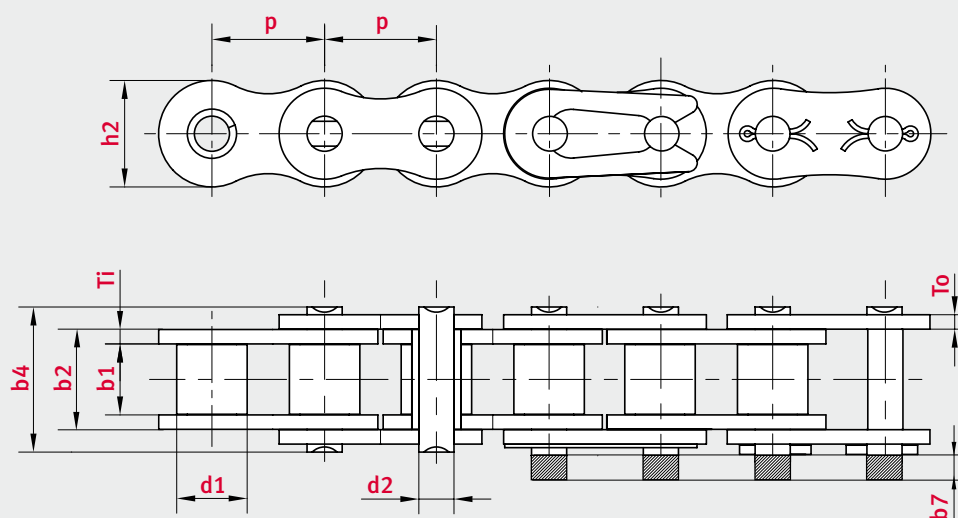



obsługa klienta iwis

Oddzwonimy do Ciebie +420 383 411811

salescz@iwis.com

iwis

wir bewegen die welt



Łańcuchy rolkowe w powłoce cynkowo-aluminiowej

Zinc-flake coated roller chains

Łańcuch	Podziałka	Rozstaw wewnętrzny	Ø rolki	Ø sworznia	Długość sworznia	Maks. dopuszczalny wymiar dla ogn. łączącego	Szerokość ogniwa wewnętrznego	Grubość płytki	Wysokość płytki wew.	Min. siła zrywająca	Średnia siła zrywająca	Waga kg/m	Powierzchnia nośna
Chain type	Pitch	Width between inner plates	Roller Ø	Pin Ø	Pin length	Max. add. length of connecting link	Total width inner link	Plate thickness	Height inner plate	Min. tensile strength	Avg. tensile strength	Weight per meter	Bearing area
	p mm	b1 min. mm	d1 max. mm	d2 max. mm	b4 max. mm	b7 max. mm	b2 max. mm	Ti/To mm	h2 max. mm	FU kN	FB kN	q kg/m	f cm ²

BS - jednorzędowy

08B-1 ZAP	12,7	7,75	8,51	4,45	17	3,9	11,3	1,60/1,60	11,81	17,8	19,6	0,69	0,5
10B-1 ZAP	15,875	9,65	10,16	5,08	19,6	4,1	13,28	1,70/1,70	14,73	22,2	27,5	0,93	0,67
12B-1 ZAP	19,05	11,68	12,07	5,72	22,7	4,6	15,62	1,85/1,85	16,13	28,9	33,3	1,15	0,89
16B-1 ZAP	25,4	17,02	15,88	8,28	36,1	5,4	25,45	4,15/3,10	21,08	60	71	2,71	2,1
20B-1 ZAP	31,75	19,56	19,05	10,19	43,2	6,1	29,01	4,50/3,50	26,42	95	101,8	3,7	2,96
24B-1 ZAP	38,1	25,4	25,4	14,63	53,4	6,6	37,92	6,00/4,80	33,4	160	176	7,1	5,54
28B-1 ZAP	44,45	30,99	27,94	15,9	65,1	7,4	46,58	7,50/6,00	37,08	200	215,6	8,5	7,4
32B-1 ZAP	50,8	30,99	29,21	17,81	67,4	7,9	45,57	7,00/6,00	42,29	250	280,3	10,25	8,11

ANSI - jednorzędowy

40-1 ZAP	12,7	7,85	7,92	3,98	17,8	3,9	11,17	1,50/1,50	12,07	13,9	17,8	0,62	0,43
50-1 ZAP	15,875	9,4	10,16	5,09	21,8	4,1	13,84	2,00/2,00	15,09	21,8	28	1,02	0,69
60-1 ZAP	19,05	12,57	11,91	5,96	26,9	4,6	17,75	2,40/2,40	18,1	31,3	39	1,5	1,05
80-1 ZAP	25,4	15,75	15,88	7,94	33,5	5,4	22,6	3,10/3,10	24,13	55,6	71,5	2,6	1,77
100-1 ZAP	31,75	18,9	19,05	9,54	41,1	6,1	27,45	4,00/4,00	30,17	87	102	3,91	2,58
120-1 ZAP	38,1	25,22	22,23	11,11	50,8	6,6	35,45	4,80/4,80	36,2	125	156,9	5,62	3,89

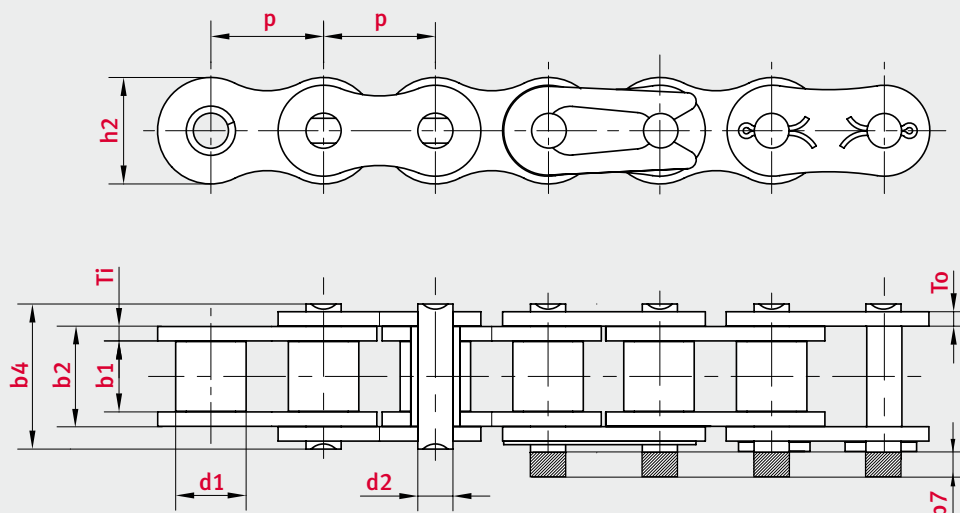



ELITE® **Notatki**
Notes

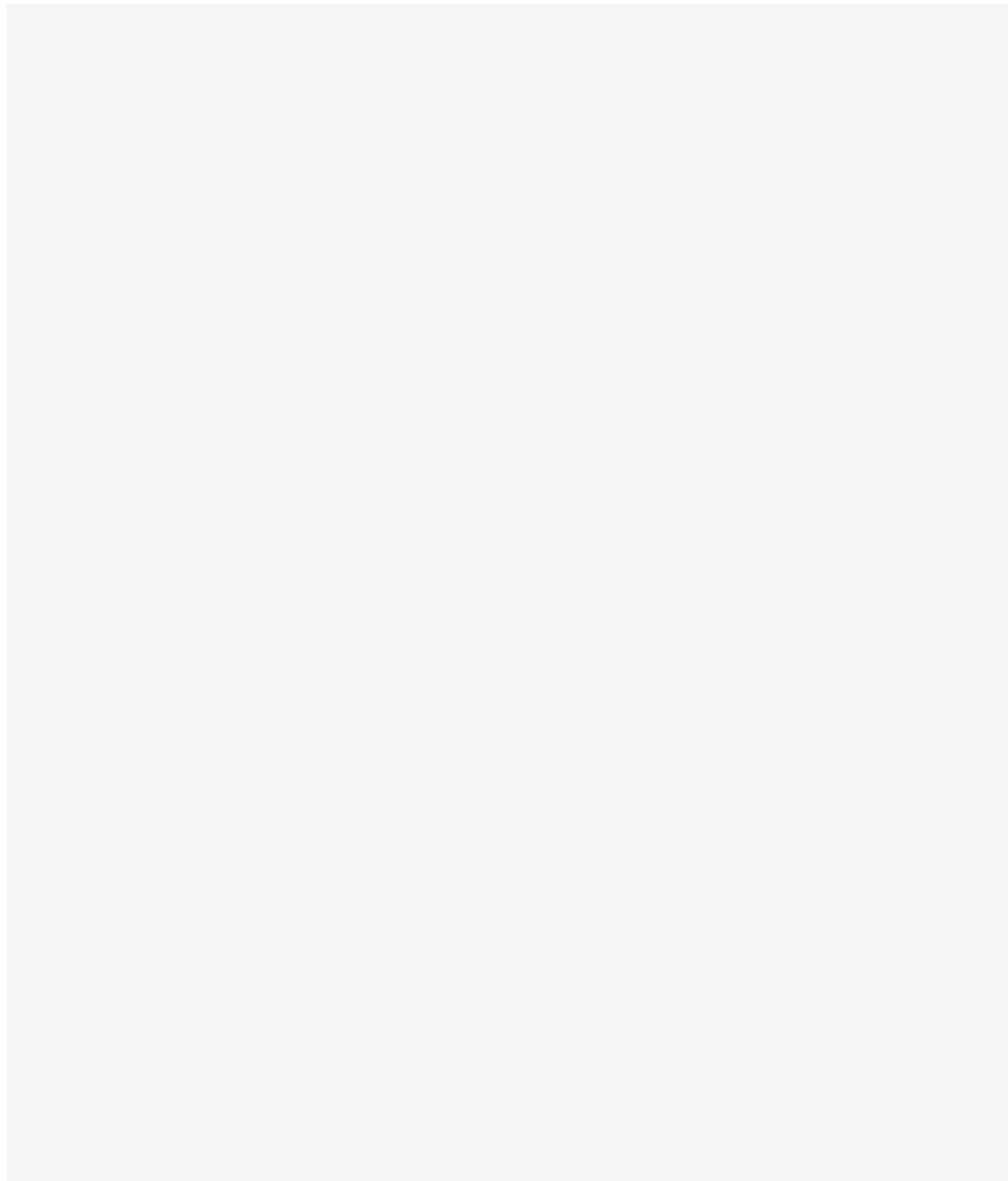

3

Everlast zmienia się w **MEGAlife**
Everlast becomes **MEGAlife**

Bezobsługowe łańcuchy rolkowe **MEGAlife** MEGAlife maintenance-free roller chains



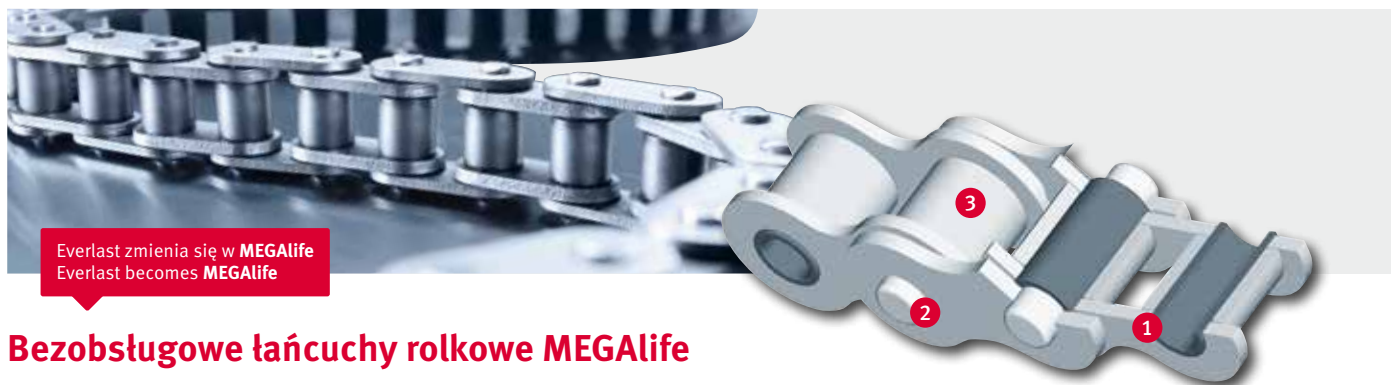

Everlast zmienia się w MEGAlife
 Everlast becomes MEGAlife

Bezobsługowe łańcuchy rolkowe MEGAlife

MEGAlife maintenance-free roller chains

Jako grupa iwis postanowiliśmy skoncentrować nasz asortyment łańcuchów bezobsługowych w jednej kategorii. Nasze bezobsługowe łańcuchy rolkowe i transportowe MEGAlife oferowane pod marką JWIS oferują produkty najwyższej jakości o zdecydowanie wyższej **żywności** niż konwencjonalne łańcuchy tego typu, oraz **znaczaco lepszych osiągnięciach niż poprzednia generacja znana jako Everlastplus**.

Atrybuty MEGAlife

- **Bezszwowe spiekane rolki 1** wykonane z materiałów specjalnie zaprojektowanych do tej aplikacji, hartowane i obrabiane tak by zoptymalizować właściwości tribologiczne.
- Sworznie 2 w powłoce zapewniającą odporność na zużycie i zoptymalizowane tarcie
- Bezszwowe rolki 3 w powłoce antykorozyjnej, oraz poprawiona geometria dla lepszej współpracy ze spiekową tulejką
- Idealnie dopasowane dla normalnych aplikacji bez konieczności smarowania
- Całkowicie bezobsługowe w określonych warunkach
- Bardzo duża odporność na zmęczenie materiału i siły zrywające
- Znakomita odporność na zużycie nawet w aplikacjach, gdzie konwencjonalne łańcuchy tego typu ulegają rozciąganiu
- Niklowane elementy łańcucha zapewniają ochronę przed korozją
- Łańcuchy MEGAlife nie wymagają smarowania, przez co są czyste, suche i przyjazne dla środowiska
- Bardzo łatwe w demontażu, dzięki technologii "easy break"
- Możliwe zastosowanie w korozyjnych warunkach; zaleca się smarowanie jeśli to możliwe
- Zakres temperatur pracy od -40 °C do +150 °C
- Łatwa zamiana łańcuchów ze standardowych aplikacji na produkty MEGAlife

Przykłady zastosowań

- Przemysł spożywczy i opakowaniowy
- Poligrafia
- Transport bliski i systemy przenośnikowe
- Przemysł tekstylny
- Przemysł papierniczy oraz drukarski
- Przemysł elektroniczny oraz produkcja płytek przewodzących
- Przemysł drzewny, szklarski oraz ceramiczny
- Przemysł medyczny
- Produkcja lamp oraz żarówek
- ... oraz wiele innych

We have pooled our maintenance-free product range within the iwis Group. Our MEGAlife maintenance-free roller and conveyor chains of the JWIS brand offer you a range of high-quality products with a considerably **longer service life** than conventional low-maintenance/maintenance-free roller chains and **significantly better performance than the previous Everlastplus chain**.

MEGAlife-Highlights

- **Seamless sintered bushes 1** made of a material specially designed for this application, hardened and treated to optimize its tribological properties.
- Pin 2 with wear-resistant, friction-optimized surface coating
- Seamless roller 3 with corrosion-resistant coating and geometry optimized for the sinter bush
- Ideally suited for normal chain applications without relubrication
- Permanently maintenance-free under certain conditions
- Extremely high fatigue strength and tensile strength
- Excellent wear resistance even in applications where conventional maintenance-free chains are susceptible to stretching
- Nickel-plated components provide corrosion protection
- MEGAlife chains need no lubrication, so they are clean, dry and eco-friendly
- Extremely easy to dismantle – "easy break"
- Also suitable for operation in corrosive environments; lubrication recommended, if possible
- Temperature range from -40 °C to +150 °C
- Easy conversion of standard chain and conveyor chain applications to MEGAlife

Industries and applications

- Packaging and food industry
- Printing industry
- Material handling, conveyor systems
- Textile and clothing industry
- Paper manufacture and book binding industry
- Electronics industry and PCB manufacture
- Wood, glass and ceramics Industry
- Medical technology
- Lamp and lightbulb manufacture
- ... and much more besides



Bezobsługowe łańcuchy rolkowe MEGAlife

MEGAlife maintenance-free roller chains

łańcuch	Podziałka	Rozstaw wewnętrzny	Ø rolki	Ø sworznia	Długość sworznia	Maks. dopuszczalny wymiar dla ogn. łączącego	Szerokość ogniwa wewnętrzznego	Grubość płytki	Wysokość płytki wew.	Podziałka poprzeczna	Min. siła zrywająca	Waga kg/m	Powierzchnia nośna	
Chain type	Pitch	Width between inner plates	Roller Ø	Pin Ø	Pin length	Max. add. length of connecting link	Total width inner link	Plate thickness	Height inner plate	Transverse pitch	Min. tensile strength	Weight per meter	Bearing area	
	p mm	b1 min. mm	d1 max. mm	d2 max. mm	b4 max. mm	b7 max. mm	b2 max. mm	Ti/To mm	h2 max. mm	pt mm	FU kN	q kg/m	f cm ²	
BS - jednorzędowy														
06B-1 ML ¹	G67 ML	9,525	5,72	6,35	3,31	12,9	3,3	8,53	1,30/1,30	8,26	–	8,9	0,41	0,28
08B-1 ML	L85 ML	12,7	7,75	8,51	4,45	16,9	3,9	11,3	1,60/1,60	11,81	–	17,8	0,69	0,5
10B-1 ML	M106 ML	15,875	9,65	10,16	5,08	19,5	4,1	13,28	1,70/1,70	14,73	–	22,2	0,93	0,67
12B-1 ML	M127 ML	19,05	11,68	12,07	5,72	22,7	4,6	15,62	1,85/1,85	16,13	–	28,9	1,15	0,89
16B-1 ML	M161 ML	25,4	17,02	15,88	8,28	36,1	5,4	25,45	4,15/3,10	21,08	–	60,0	2,71	2,1
20B-1 ML	M2012 ML	31,75	19,56	19,05	10,19	41,6	6,1	29,01	4,50/3,50	26,42	–	95,0	3,7	2,96
24B-1 ML		38,1	25,4	25,4	14,63	53,4	6,6	37,92	6,00/4,80	33,4	–	160,0	7,1	5,54
BS - Dwurzędowy														
06B-2 ML ¹	D67 ML	9,525	5,72	6,35	3,28	23,4	3,3	8,53	1,30/1,30	8,26	10,24	16,9	0,77	0,56
08B-2 ML	D85 ML	12,7	7,75	8,51	4,45	30,8	3,9	11,3	1,60/1,60	11,81	13,92	31,1	1,34	1,01
10B-2 ML	D106 ML	15,875	9,65	10,16	5,08	36	4,1	13,28	1,70/1,70	14,73	16,59	44,5	1,84	1,34
12B-2 ML	D127 ML	19,05	11,68	12,07	5,72	42,1	4,6	15,62	1,85/1,85	16,13	19,46	57,8	2,31	1,79
16B-2 ML	D1611 ML	25,4	17,02	15,88	8,28	68	5,4	25,45	4,15/3,10	21,08	31,88	106,0	5,42	4,21
20B-2 ML	D2012 ML	31,75	19,56	19,05	10,19	79,7	6,1	29,01	4,50/3,50	26,42	36,45	170,0	7,2	5,91
BS - Trzyrzędowy														
08B-3 ML	TR85 ML	12,7	7,75	8,51	4,45	44,7	3,9	11,3	1,60/1,60	11,81	13,92	44,5	2,03	1,51
10B-3 ML	TR106ML	15,875	9,65	10,16	5,08	52,5	4,1	13,28	1,70/1,70	14,73	16,59	66,7	2,77	2,02
12B-3 ML	TR127ML	19,05	11,68	12,07	5,72	61,5	4,6	15,62	1,85/1,85	16,13	19,46	86,7	3,46	2,68
16B-3 ML	TR1611 ML	25,4	17,02	15,88	8,28	99,2	5,4	25,45	4,15/3,10	21,08	31,88	160,0	8,13	6,31

¹ Proste płytki

¹ Straight side plates

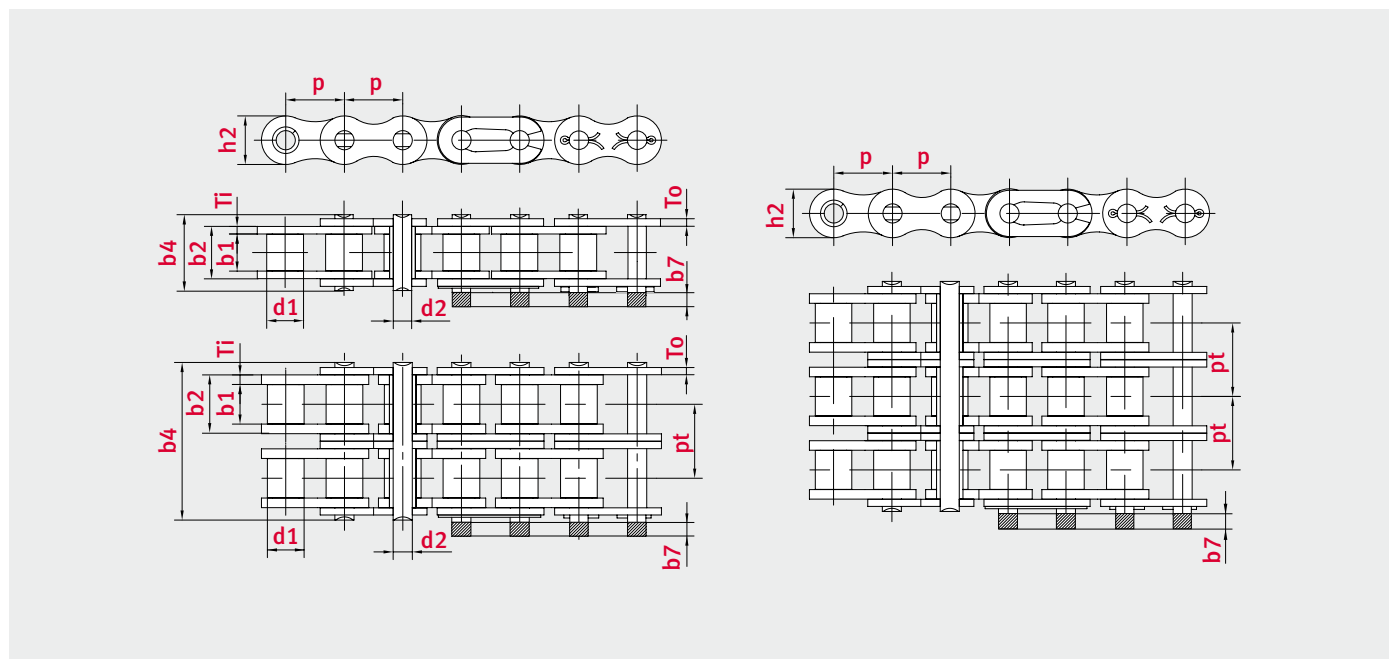



Bezobsługowe łańcuchy rolkowe MEGAlife z prostą płytką

MEGAlife maintenance-free roller chains with straight side plates

łańcuch	Podziałka	Rozstaw wewnętrzny	Ø rolki	Ø sworznia	Długość sworznia	Maks. dopuszczalny wymiar dla ogn. łączącego	Szerokość ogniwa wewnętrzne	Grubość płytki	Wysokość płytki wew.	Podziałka poprzeczna	Min. siła zrywająca	Waga kg/m	Powierzchnia nośna	
Chain type	Pitch	Width between inner plates	Roller Ø	Pin Ø	Pin length	Max. add. length of connecting link	Total width inner link	Plate thickness	Height inner plate	Transverse pitch	Min. tensile strength	Weight per meter	Bearing area	
	p mm	b1 min. mm	d1 max. mm	d2 max. mm	b4 max. mm	b7 max. mm	b2 max. mm	Ti/To mm	h2 max. mm	pt mm	FU kN	q kg/m	f cm ²	
BS - Jednorzędowy														
08B-1 ML-GL	L85 ML-GL	12,7	7,75	8,51	4,45	17	3,9	11,3	1,60/1,60	11,81	-	17,8	0,69	0,5
10B-1 ML-GL	M106 ML-GL	15,875	9,65	10,16	5,08	19,6	4,1	13,28	1,70/1,70	14,73	-	22,2	0,93	0,67
12B-1 ML-GL	M127 ML-GL	19,05	11,68	12,07	5,72	22,7	4,6	15,62	1,85/1,85	16,13	-	28,9	1,15	0,89
16B-1 ML-GL	M1611 ML-GL	25,4	17,02	15,88	8,28	36,1	5,4	25,45	4,15/3,10	21,08	-	60,0	2,71	2,1
24B-1 ML-GL		38,1	25,4	25,4	14,63	53,4	6,6	37,92	6,00/4,80	33,4	-	160,0	7,1	5,54
BS - Dwurzędowy														
08B-2 ML-GL	D85 ML-GL	12,7	7,75	8,51	4,45	31	3,9	11,3	1,60/1,60	11,81	13,92	31,1	1,34	1,01
10B-2 ML-GL	D106 ML-GL	15,875	9,65	10,16	5,08	36,2	4,1	13,28	1,70/1,70	14,73	16,59	44,5	1,84	1,34
12B-2 ML-GL	D127 ML-GL	19,05	11,68	12,07	5,72	42,2	4,6	15,62	1,85/1,85	16,13	19,46	57,8	2,31	1,79
16B-2 ML-GL	D1611 ML-GL	25,4	17,02	15,88	8,28	68	5,4	25,45	4,15/3,10	21,08	31,88	106,0	5,42	4,21

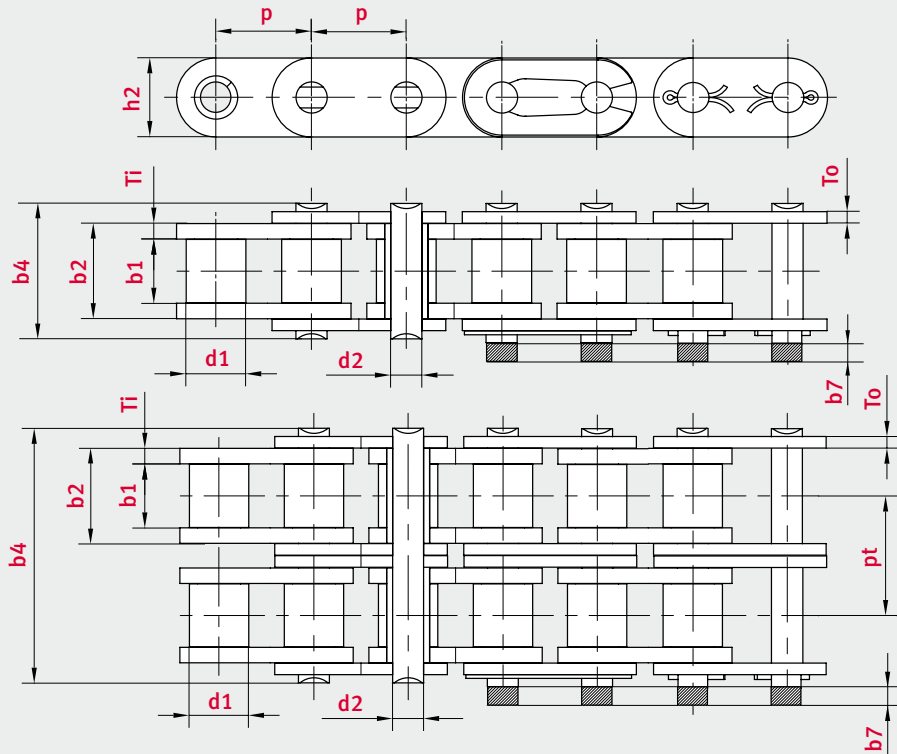

Łańcuchy rolkowe z zabierakami
Roller chains with attachments





Łańcuchy z zabierakami – wachlarz możliwości

Roller chain attachments – a world of application possibilities

Marka ELITE oferuje wachlarz wachlarz produktów opartych na łańcuchach rolkowych, które sprostają wymaganiom wielu aplikacji transportowych. Możemy dostarczyć praktycznie każdy typ łańcucha – nawet bardzo skomplikowany – do użycia w przeróżnych aplikacjach. Dla marki ELITE dostępna jest również usługa Rapid Service – ekspresowa produkcja i dostawa – dla wybranych łańcuchów.

Usługa Rapid Service dla ELITE

Nasz zakład w miejscowości Wilnsdorf jest w stanie wyprodukować na zamówienie szeroką gamę specjalistycznych łańcuchów w krótkim czasie, spełniając konkretne potrzeby naszych klientów:

- Magazynujemy zabieraki wygięte nie tylko w standardzie ELITE, ale również płytki wykonane według **innych standardów dostępnych na rynku**
- Wygięte płytki dla wielu typów łańcuchów wykonane są według normy ISO 606 i dostępne z magazynu
- **Na zamówienie możemy dostarczyć zabieraki w powłoce antykorozyjnej lub ze stali nierdzewnej**
- Możemy wykonać łańcuchy z wydłużonymi sworzniami niezależnie od rozstawu sworzni
- Gwarantowany krótki czas dostawy

Atrybuty ELITE

- Wszystkie płytki ① ELITE są precyzyjnie sztanowane oraz szlifowane dla zapewnienia jak najlepszej pracy
- Bezszwowe, hartowane rolki ② są bardzo odporne na zużycie
- Szeroka gama wygiętych oraz prostych płytek ③ oraz wydłużonych sworzni
- Użycie standardowych komponentów pozwala utrzymać niskie koszty produkcji
- Szeroki wachlarz standardowych kół łańcuchowych dostępnych z magazynu
- Dostępne również łańcuchy dwu- i trzyrzędowe

Przykłady zastosowań

- Techniki transportu
- Budowa maszyn
- ... oraz wiele innych

ELITE offers a wide range of roller chain products that fulfil the requirements of a variety of conveyor applications. We can supply virtually any special chain version – even the most difficult and complex design – for use in highly diverse application areas. ELITE also provides Rapid Service – priority production and express delivery – for selected special chains.

The ELITE Rapid Service Concept

Our production site in Wilnsdorf can now custom-build a large number of specialised chain versions quickly and efficiently in response to specific customer requirements:

- We stock not only bent attachment plates in ELITE standard dimensions, but also in a variety of **market standard dimensions**
- Bent attachment plates for many chains made to standard ISO 606 available from stock
- **Coated or stainless steel attachment versions can be supplied on request**
- Roller chains with extended pins can be fitted independently of pin cycle
- Guaranteed rapid delivery service

ELITE highlights

- All ELITE chains have tapered, shot-blasted chain plates ① and especially high contact ratios
- Seamless, cold-extruded, shot-blasted rollers ② with extremely regular wall thickness
- Wide product range of bent and flat attachment plates and versions ③ with extended pins available
- Use of standard components keeps production costs low
- Large range of standard sprockets with high availability
- Chains also available in duplex or triplex versions

Industries and applications

- Conveyor technology
- General engineering
- ... and much more besides



Łańcuchy rolkowe z wydłużonymi sworzniami według normy ISO 606

Roller chains with extended pins according to ISO 606

Rapid Service

Łańcuchy ELITE w rozmiarach od **08B-1** do **16B-1** mogą zostać dostarczone w trybie ekspresowym naszej **usługi Rapid Service** (str.17).
 ELITE roller chains in sizes 08B-1 to 16B-1 can be delivered at short notice by our Rapid Service program (page 17).

Łańcuch Chain type	Podziałka Pitch	Rozstaw wewnętrzny Width between inner plates	Ø sworznia Pin Ø	Długość sworznia dwurzędowego Length duplex pins			Długość sworznia trzyrzędowego Length triplex pins		
				b5 max. mm	b8 max. mm	b11 max. mm	b5 max. mm	b8 max. mm	b11 max. mm
ISO	p mm	b1 min. mm	d2 max. mm	b5 max. mm	b8 max. mm	b11 max. mm	b5 max. mm	b8 max. mm	b11 max. mm
06B-1	9,525	5,72	3,28	23,8	12,2	6,6	-	-	-
08B-1	12,7	7,75	4,45	31	15,5	8,2	45	29,6	15,3
10B-1	15,875	9,65	5,08	36,3	18,5	9,8	53	35	18,2
12B-1	19,05	11,68	5,72	42,2	21,5	11,4	62,2	41,2	21,4
16B-1	25,4	17,02	8,28	68	34,5	18	99,6	65,2	33,7
35-1	9,525	4,68	3,58	23,4	11	5,5	-	-	-
40-1	12,7	7,85	3,96	32,3	14,8	7,4	46,7	29,9	15,35
50-1	15,875	9,4	5,08	39,9	19,4	9,7	57,9	37,5	19,4
60-1	19,05	12,57	5,94	49,8	24,2	12,1	72,6	47	24,2
80-1	25,4	15,75	7,92	62,7	31,3	15,65	91,9	60,6	31,3

Łańcuchy rolkowe z wydłużonymi sworzniami produkowane są z podziałką korygowaną według płytki zewnętrznej. W niektórych przypadkach korekta ta jest konieczna dla montażu zabieraków. Zapraszamy do kontaktu z nami na temat dokładnych wymiarów.

Roller chains with extended pins are manufactured with the pitch corrected at the outer link. In some cases, this pitch correction must be taken into account when manufacturing attachments. Please contact us for details of exact pitch dimensions.

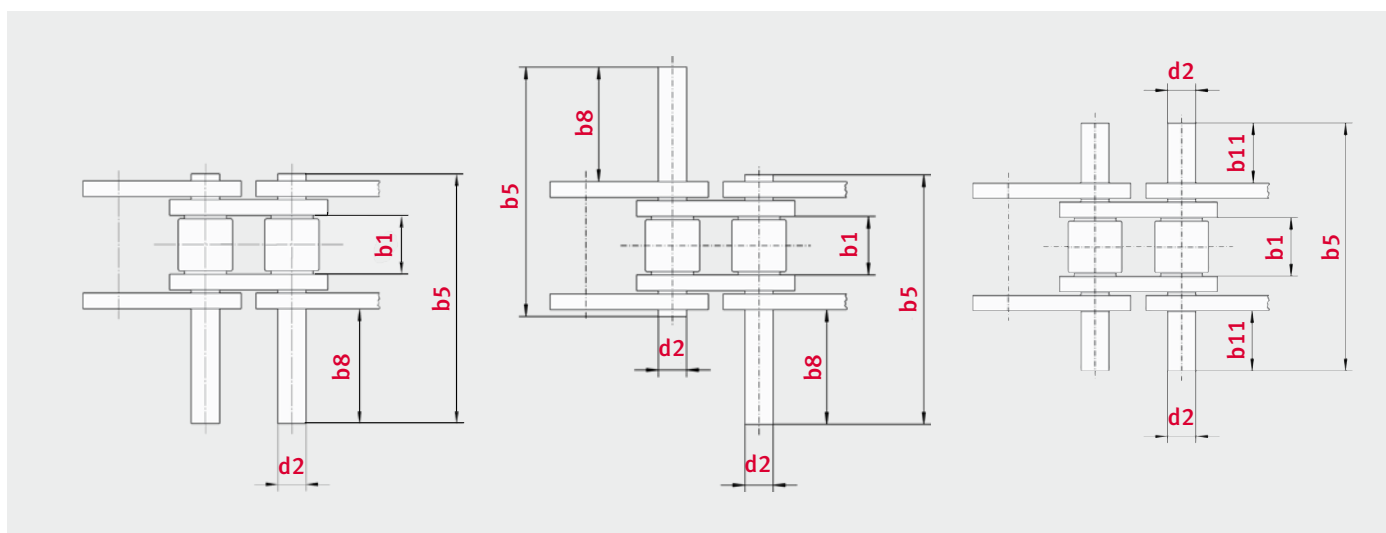



Zabieraki wygięte do łańcuchów rolkowych według normy ISO 606

Bent attachments for roller chains according to ISO 606

Rapid Service

łańcuchy ELITE w rozmiarach od 08B-1 do 16B-1 mogą zostać dostarczone w trybie ekspresowym naszej usługi Rapid Service (str.17).
 ELITE roller chains in sizes 08B-1 to 16B-1 can be delivered at short notice by our Rapid Service program (page 17).

Łańcuch Chain type	Zabierak Attachment	Wykonanie Version	Podziałka Pitch	G mm	L mm	h4 mm	d4 mm	T mm	F mm	W mm	F/2 mm	W/2 mm
08B	K1	FL	12,7	9,5	-	8,9	4,5	1,6	25,3	36,4	12,6	18,2
08B	K1	RN	12,7	11,0	-	8,9	4,3	1,6	25,4	41,7	12,7	20,8
08B	K1	RX	12,7	10,6	-	8,5	4,3	1,6	27,6	39,4	13,8	19,7
08B	K1 *	WI *	12,7	12,5	-	10,0	4,5	1,6	26,2	38,0	13,1	19,0
08B	K2	FL	12,7	23,3	12,7	8,9	4,3	1,6	25,3	36,4	12,6	18,2
08B	K2	RN	12,7	24,4	12,7	8,9	4,3	1,6	25,4	41,7	12,7	20,8
08B	K2	RX	12,7	24,4	12,7	8,5	4,3	1,6	26,0	39,4	13,0	19,7
08B	K2 *	WI *	12,7	23,2	12,7	10,0	4,5	1,6	26,2	38,0	13,1	19,0
10B	K1	FL	15,875	14,3	-	10,3	5,3	1,7	31,8	44,6	15,9	22,3
10B	K1	RN	15,875	14,0	-	10,3	5,3	1,7	31,8	49,6	15,9	24,8
10B	K1	RX	15,875	12,5	-	10,3	5,4	1,7	29,8	47,0	14,9	23,5
10B	K1 *	WI *	15,875	15,0	-	10,0	5,5	1,7	33,4	54,0	16,7	27,0
10B	K2	FL	15,875	29,6	15,9	10,3	5,3	1,7	31,8	44,6	15,9	22,3
10B	K2	RN	15,875	29,9	15,9	10,3	5,3	1,7	31,8	49,6	15,9	24,8
10B	K2	RX	15,875	28,6	15,9	10,3	5,1	1,7	30,0	42,16	15,0	21,0
10B	K2 *	WI *	15,875	28,5	15,9	10,0	5,5	1,7	33,4	54,0	16,7	27,0
12B	K1	FL	19,05	16,0	-	13,5	6,4	1,9	38,2	52,5	19,1	26,2
12B	K1	RN	19,05	18,0	-	13,5	6,6	1,9	38,2	52,8	19,1	26,4
12B	K1	RX	19,05	16,0	-	13,5	7,2	1,9	38,2	52,9	19,1	26,4
12B	K1 *	WI *	19,05	18,5	-	11,0	6,6	1,9	37,3	58,1	18,6	29,0
12B	K2	FL	19,05	35,1	19,05	13,5	6,4	1,9	38,2	52,5	19,1	26,2
12B	K2	RN	19,05	35,4	19,05	13,5	6,6	1,9	38,2	52,8	19,1	26,4
12B	K2	RX	19,05	35,2	19,05	12,0	6,6	1,9	36,1	55,3	18,0	27,6
12B	K2 *	WI *	19,05	33,6	19,05	11,0	6,6	1,9	37,3	58,1	18,6	29,0
16B	K1	FL	25,4	19,1	-	15,9	6,4	3,1	50,9	72,7	25,4	36,3
16B	K1	RN	25,4	24,0	-	15,9	6,6	3,1	50,8	85,6	25,4	42,8
16B	K1	RX	25,4	19,0	-	15,9	6,6	3,1	53,0	75,0	26,5	37,5
16B	K1 *	WI *	25,4	25,0	-	18,0	9	3,1	57,8	84,0	28,9	42,0
16B	K2	FL	25,4	46,4	25,4	15,9	6,4	3,1	50,8	72,6	25,4	36,3
16B	K2	RN	25,4	46,2	25,4	15,9	6,6	3,1	50,8	85,6	25,4	42,8
16B	K2	RX	25,4	45,8	25,4	19,0	8,3	3,1	50,8	73,6	25,4	36,8
16B	K2 *	WI *	25,4	46,5	25,4	18,0	9	3,1	57,8	84,0	28,9	42,0
20B	K1	FL	31,75	35,0	-	19,8	8,4	3,5	63,5	100,5	31,7	50,2
20B	K2	FL	31,75	58,1	31,75	19,8	9,0	3,5	63,5	100,0	31,7	50,2
24B	K1	FL	38,1	30,0	-	26,7	10,5	4,8	76,2	108,4	38,1	54,2
24B	K2	FL	38,1	71,3	38,1	26,7	10,5	4,8	76,2	108,4	38,1	54,2

* Dostępne również ze stali nierdzewnej

* Also available in stainless steel

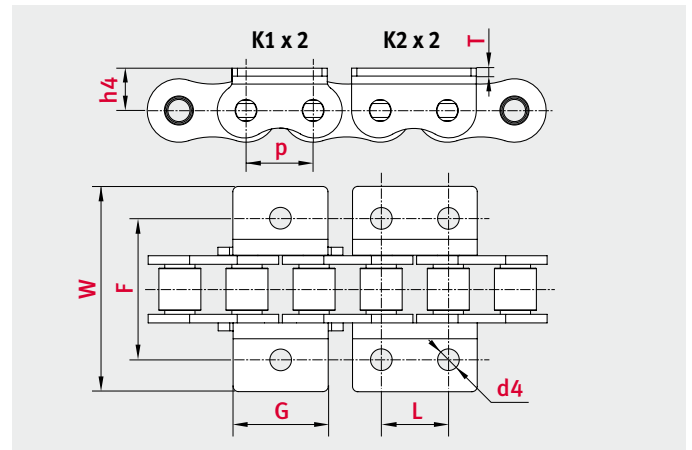
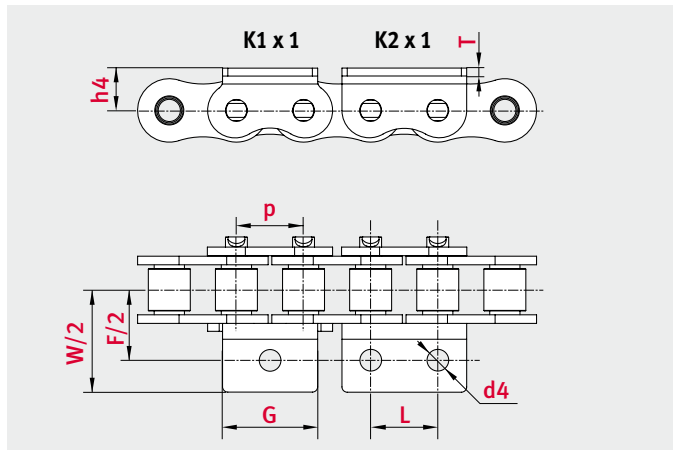



Zabieraki proste do łańcuchów rolkowych według normy ISO 606

Straight attachments for roller chains according to ISO 606

Rapid Service

Łańcuchy ELITE w rozmiarach od 08B-1 do 16B-1 mogą zostać dostarczone w trybie ekspresowym naszej usługi Rapid Service (str.17).
 ELITE roller chains in sizes 08B-1 to 16B-1 can be delivered at short notice by our Rapid Service program (page 17).

łańcuch Chain type	Zabierak Attachment	Wykonanie Version	Podziałka Pitch	G mm	L mm	d4 mm	T mm	F mm	C mm
08B	M1	FL	12,7	9,5	-	4,5	1,6	-	18,9
08B	M1	RN	12,7	11,0	-	4,3	1,6	13,7	20,8
08B	M1	RX	12,7	10,6	-	4,3	1,6	12,7	19,0
08B	M1 *	WI *	12,7	12,5	-	4,5	1,6	14,7	20,3
08B	M2	FL	12,7	23,3	12,7	4,3	1,6	13,3	18,9
08B	M2	RN	12,7	24,4	12,7	4,3	1,6	13,0	20,8
08B	M2	RX	12,7	23,7	12,7	4,3	1,6	12,3	17,2
08B	M2 *	WI *	12,7	23,2	12,7	4,5	1,6	14,7	20,3
10B	M1	FL	15,875	14,3	-	5,3	1,7	16,5	22,9
10B	M1	RN	15,875	14,0	-	5,3	1,7	16,5	24,9
10B	M1	RX	15,875	12,5	-	5,1	1,7	15,9	23,4
10B	M1 *	WI *	15,875	15,0	-	5,5	1,7	17,2	26,7
10B	M2	FL	15,875	29,6	15,9	5,3	1,7	16,5	22,9
10B	M2	RN	15,875	29,9	15,9	5,3	1,7	16,5	24,9
10B	M2	RX	15,875	28,6	15,9	5,1	1,7	15,4	21,0
10B	M2 *	WI *	15,875	28,5	15,9	5,5	1,7	17,2	26,7
12B	M1	FL	19,05	16,0	-	6,4	1,9	21,4	28,6
12B	M1	RN	19,05	18,0	-	6,6	1,9	21,0	28,2
12B	M1	RX	19,05	16,0	-	5,4	1,9	17,7	28,0
12B	M1 *	WI *	19,05	18,5	-	6,6	1,9	18,7	29,0
12B	M2	FL	19,05	35,1	19,0	6,4	1,9	21,4	28,6
12B	M2	RN	19,05	35,4	19,0	6,6	1,9	21,0	28,2
12B	M2	RX	19,05	35,2	19,0	6,6	1,9	20,0	29,8
12B	M2 *	WI *	19,05	33,6	19,0	6,6	1,9	18,7	29,0
16B	M1	FL	25,4	19,1	-	6,4	3,1	23,2	34,0
16B	M1	RN	25,4	24,0	-	6,6	3,1	23,0	39,7
16B	M1	RX	25,4	19,0	25,4	6,6	3,1	23,8	34,2
16B	M1 *	WI *	25,4	25,0	-	9,0	3,1	28,6	41,5
16B	M2	FL	25,4	46,4	25,4	6,4	3,1	23,1	34,0
16B	M2	RN	25,4	46,2	25,4	6,6	3,1	23,0	39,7
16B	M2	RX	25,4	46,0	25,4	8,3	3,1	25,9	36,7
16B	M2 *	WI *	25,4	46,5	25,4	9,0	3,1	28,6	41,5
20B	M1	FL	31,75	35,0	-	8,4	3,5	30,5	45,7
20B	M2	FL	31,75	58,1	31,7	8,4	3,5	30,5	45,7

* Dostępne również ze stali nierdzewnej

* Also available in stainless steel

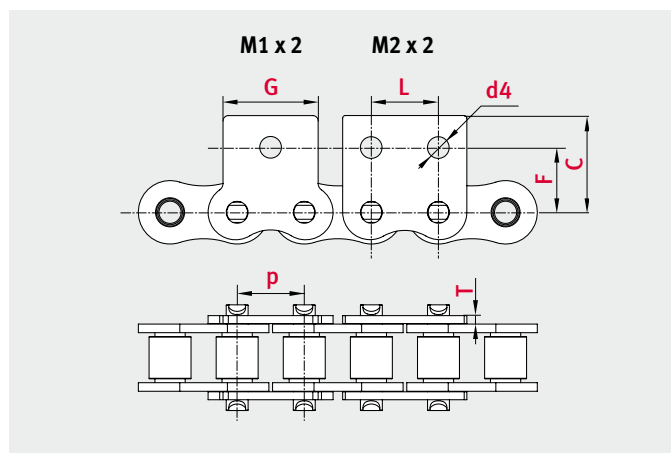
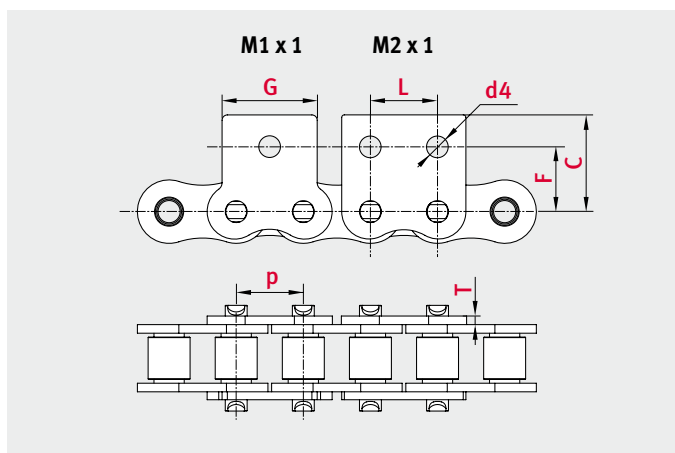



Zabieraki wygięte do łańcuchów rolkowych według normy ANSI

Bent attachments for roller chains according to ANSI

łańcuch Chain type	Zabierak Attachment	Podziatka Pitch	G mm	L mm	h4 mm	d4 mm	T mm	F mm	W mm	F/2 mm	W/2 mm
40-1	K1	12,7	9,40	12,70	7,9	3,3	1,5	25,4	35,0	12,7	17,5
50-1	K1	15,875	14,22	16,00	10,4	5,1	2,0	32,0	49,2	16,0	24,6
60-1	K1	19,05	16,00	19,05	11,9	5,1	2,2	38,2	55,8	19,1	27,9
80-1	K1	25,4	19,10	25,40	16,0	6,6	3,2	50,8	78,8	25,4	39,4
100-1	K1	31,75	25,40	31,75	19,8	8,1	4,0	63,6	85,8	31,8	42,9
120-1	K1	38,1	28,70	38,10	23,1	9,9	4,8	76,2	106,2	38,1	53,1
40-1	K2	12,7	23,1	12,70	7,9	3,3	1,5	25,4	35,0	12,7	17,5
50-1	K2	15,875	28,7	16,00	10,4	5,1	2,0	32,0	49,2	16,0	24,6
60-1	K2	19,05	36,3	19,05	11,9	5,1	2,2	38,2	55,8	19,1	27,9
80-1	K2	25,4	48,5	25,40	16,0	6,6	3,2	50,8	78,8	25,4	39,4
100-1	K2	31,75	62,0	31,75	19,8	8,1	4,0	63,6	85,8	31,8	42,9
120-1	K2	38,1	71,1	38,10	23,1	9,9	4,8	76,2	106,2	38,1	53,1

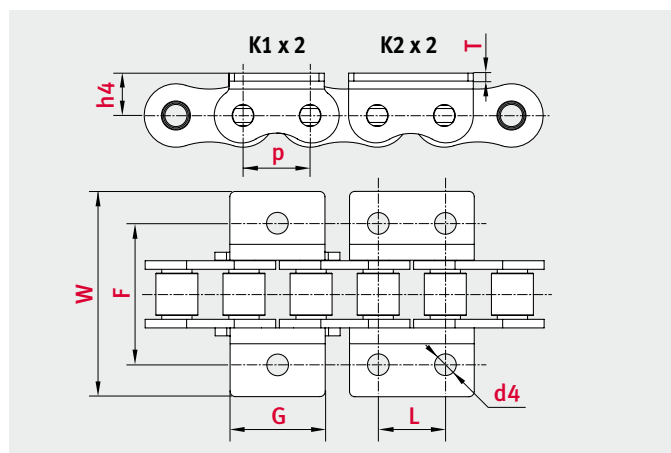
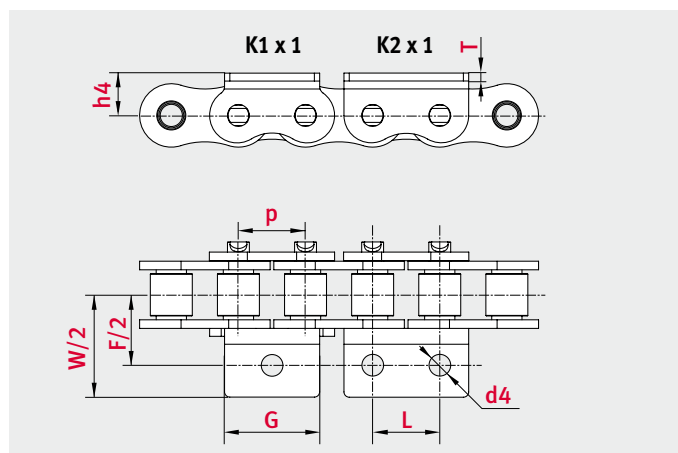



obsługa klienta iwis

Oddzwonimy do Ciebie +420 383 411811

salescz@iwis.com



Zabieraki proste do łańcuchów rolkowych według normy ANSI

Straight attachments for roller chains according to ANSI

łańcuch Chain type	Zabierak Attachment	Podziałka Pitch	G mm	L mm	h4 mm	d4 mm	T mm	F mm	W mm	F mm	C mm
40-1	M1	12,7	9,40	12,70	7,9	3,3	1,5	25,4	35,0	12,7	17,5
50-1	M1	15,875	14,22	16,00	10,4	5,1	2,0	32,0	49,2	16,0	24,6
60-1	M1	19,05	16,00	19,05	11,9	5,1	2,2	38,2	55,8	19,1	27,9
80-1	M1	25,4	9,14	25,40	16,0	6,6	3,2	50,8	78,8	25,4	39,4
100-1	M1	31,75	25,40	31,75	19,8	8,1	4,0	63,6	85,8	31,8	42,9
120-1	M1	38,1	28,70	38,10	23,1	9,9	4,8	76,2	106,2	38,1	53,1
40-1	M2	12,7	23,1	12,70	7,9	3,3	1,5	25,4	35,0	12,7	17,5
50-1	M2	15,875	28,7	16,00	10,4	5,1	2,0	32,0	49,2	16,0	24,6
60-1	M2	19,05	36,3	19,05	11,9	5,1	2,2	38,2	55,8	19,1	27,9
80-1	M2	25,4	48,5	25,40	16,0	6,6	3,2	50,8	78,8	25,4	39,4
100-1	M2	31,75	62,0	31,75	19,8	8,1	4,0	63,6	85,8	31,8	42,9
120-1	M2	38,1	71,1	38,10	23,1	9,9	4,8	76,2	106,2	38,1	53,1

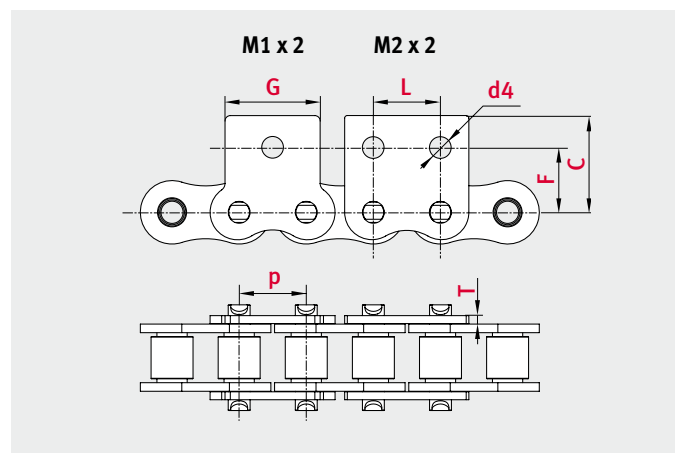
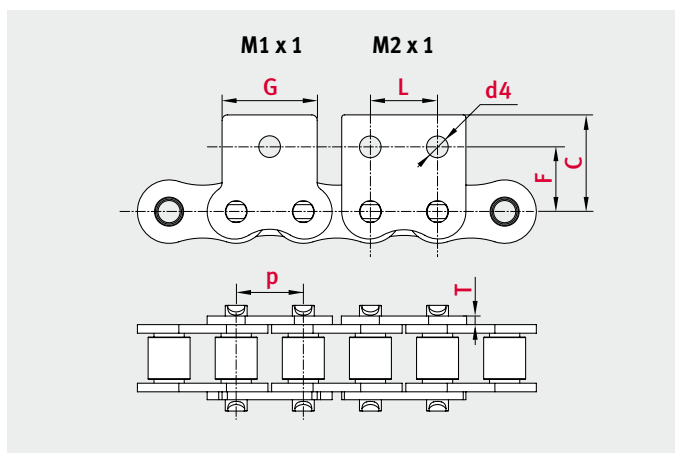



Przykłady konfiguracji zabieraków

Examples of attachments configurations

Łańcuch rolkowy z jednostronnym zabierakiem M2 na co 2. ogniwie zewnętrznym
 Roller chain with attachment M2 every other outer link on one side



Łańcuch rolkowy z jednostronnym zabierakiem M2 na każdym ogniwie zewnętrznym
 Roller chain with attachment M2 every outer link on one side

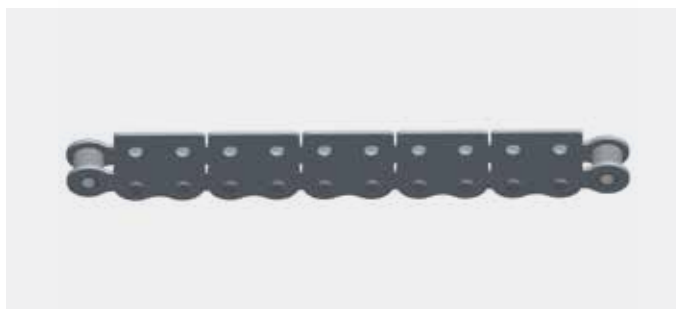

Łańcuch rolkowy z obustronnym zabierakiem M2 na co 2. ogniwie zewnętrznych
 Roller chain with attachment M2 every other outer link on both sides



Łańcuch rolkowy z obustronnym zabierakiem M2 na każdym ogniwie zewnętrznym
 Roller chain with attachment M2 every outer link on both sides

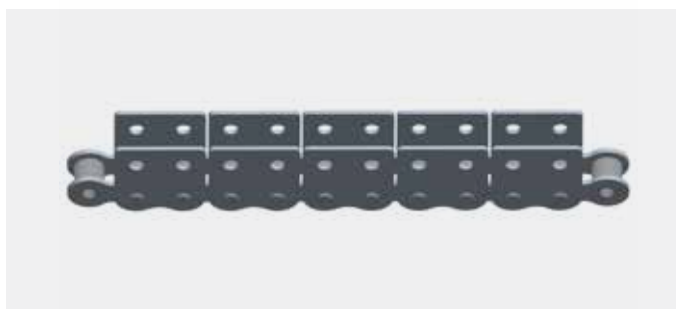

Łańcuch rolkowy z jednostronnym zabierakiem K2 na co 2. ogniwie zewnętrznym
 Roller chain with attachment K2 every other outer link on one side



Łańcuch rolkowy z jednostronnym zabierakiem K2 na każdym ogniwie zewnętrznym
 Roller chain with attachment K2 every outer link on one side



Łańcuch rolkowy z obustronnym zabierakiem K2 na co 2. ogniwie zewnętrznych
 Roller chain with attachment K2 every other outer link on both sides



Łańcuch rolkowy z obustronnym zabierakiem K2 na każdym ogniwie zewnętrznym
 Roller chain with attachment K2 every outer link on both sides



Łańcuchy rolkowe z nakładkami gumowymi

Roller chains with vulcanised elastomer profiles





ELITE® Łańcuchy rolkowe z nakładkami gumowymi

Roller chains with vulcanised elastomer profiles

Łańcuchy rolkowe z nakładkami gumowymi są idealnym rozwiązaniem wszędzie tam, gdzie wymagany jest transport towarów delikatnych. Łańcuchy ELITE wykorzystywane są do transportu elementów, które nie mogą ulec zarysowaniu, takie jak akrusze blachy, oszlifowane deski czy rury. Materiał, którego używamy do produkcji nakładek to kauczuk akrylonitrylo-butadienowy (NBR) o twardości 80 Shore A. NBR zapewnia optymalne połączenie tarcia, odporności na ścieranie i żywotności. Na życzenie dostępne są inne typy profili gumowych dla specjalnych aplikacji.

Roller chains with elastomer profiles are ideal for applications where fragile goods require gentle conveyor handling. ELITE chains are used for transporting goods that should not be scratched, such as coated or thin sheet metal, planed timber planks or pipes. The material iwis uses for the ELITE product range is nitrile butadiene rubber (NBR) with a hardness of 80 Shore A. NBR offers the optimum combination of cohesive friction, abrasion resistance and durability. Other profile types are possible for special applications and can be supplied on request.

Atrybuty ELITE

- Wszystkie płytki ❶ ELITE są precyzyjnie sztanconowane oraz szlifowane dla zapewnienia jak najlepszej pracy
- Bezszwowe, hartowane rolki ❷ są bardzo odporne na zużycie
- Profil gumowy ❸ wykonany z kauczuku akrylonitrylo-butadienowego (NBR) o twardości 80 Shore A
- NBR zapewnia optymalne połączenie tarcia, odporności na ścieranie i żywotności
- Na życzenie dostępne są łańcuchy z naturalną gumą lub poliuretanem
- Zakres temperatur pracy: -30 °C do +100 °C (przy innej twardości)

Przykłady zastosowań

- Technika transportowa
- Systemy logistyczne
- Przemysł farmaceutyczny
- Przemysł spożywczy
- Przemysł opakowaniowy
- Systemy automatycznego montażu
- Obróbka drewna i produkcja mebli
- ... oraz wiele innych

Dodatkowe zalety ELITE

- Projektujemy również kompleksowe rozwiązania dla zintegrowanych systemów
- Odpowiednie koła łańcuchowe dostępne na życzenie
- Oferujemy też akcesoria i narzędzia do łańcuchów

ELITE highlights

- All ELITE chain plates ❶ are tapered and shot-blasted; production processes such as fine blanking and ball-drifting ensure a particularly high contact ratio
- Seamless, cold-extruded, shot-blasted rollers ❷ with extremely regular wall thickness
- The standard rubber profile ❸ is nitrile butadiene rubber (NBR) with a hardness of 80 Shore A.
- NBR combines the best characteristics of cohesive friction, abrasion resistance and durability.
- Chains with natural rubber or polyurethane profiles are available on request.
- Operating temperature range: -30 °C to +100 °C (at changed hardness and friction values)

Industries and applications

- Conveyor technology
- Logistics systems
- Pharmaceutical industry
- Food and beverage industry
- Packaging industry
- Automated assembly and handling
- Wood processing and furniture industry
- ... and much more besides

Additional ELITE benefits

- We also design complex solutions for integrated complete systems
- Suitable chain sprockets also available on request
- We also offer accessories and chain tools



ELITE® Łańcuchy rolkowe z nakładkami gumowymi
 Roller chains with vulcanised elastomer profiles

łańcuch Chain type	Typ	Podziałka	Rozstaw wewnętrzny	Ø rolki	Ø sworznia	Długość sworznia	Maks. dopuszczalny wymiar dla ogn. łączącego Max. add. length of connecting link	Szerokość ogniwa wewnętrznego	Grubość płytki	Wymiary zabieraka			Min. siła zrywająca	Waga kg/m	Powierzchnia nośna
		Pitch	Width between inner plates	Roller Ø	Pin Ø	Pin length		Total width inner link	Plate thickness	Attachment dimensions			Min. tensile strength	Weight per meter	Bearing area
		p mm	b1 min. mm	d1 max. mm	d2 max. mm	b4 max. mm	b7 max. mm	b2 max. mm	Ti/To mm	A mm	B mm	H mm	FU kN	q kg/m	f cm²
08B-1 G1	1	12,7	7,75	8,51	4,45	20	3,9	11,3	1,60/1,60	14,6	24,2	12,3	17,8	1,19	0,5
08B-1 G3	3	12,7	7,75	8,51	4,45	20	3	11,3	1,60/1,60	18	24,2	12,3	18	1,35	0,5
10B-1 G2	2	15,875	9,65	10,16	5,08	23,2	4,1	13,28	1,70/1,70	16,8	30	17	22,2	1,62	0,67
12B-1 G1	1	19,05	11,68	12,07	5,72	26,5	4,6	15,62	1,85/1,85	19,6	36	21	28,9	2,01	0,89
16B-1 G2	2	25,4	17,02	15,88	8,28	39,2	5,4	25,45	4,15/3,10	29,1	49	21,4	60	3,83	2,11
16B-1 G3	3	25,4	17,02	15,88	8,28	39,7	5,4	25,45	4,15/3,10	29,1	49	21,4	60	3,83	2,11
80-1 G1	1	25,4	15,75	15,88	7,94	38	5,4	22,6	3,10/3,10	27,5	46	21,4	55,6	3,97	1,79
20B-1 G1	1	31,75	19,56	19,05	10,19	48,5	6,1	29,01	4,50/3,50	36,3	58	27	95	6,19	2,96
24B-1 G2	2	38,1	25,4	25,4	14,63	61,6	6,6	37,92	6,00/4,80	47	72,6	34	160	11,25	5,55

5

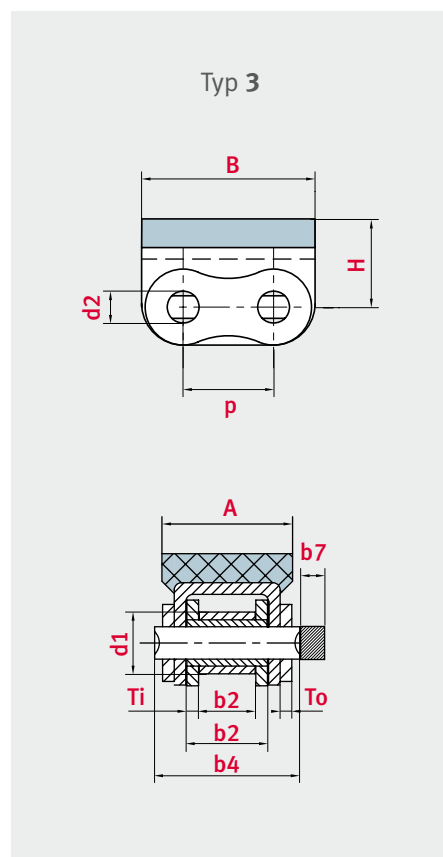
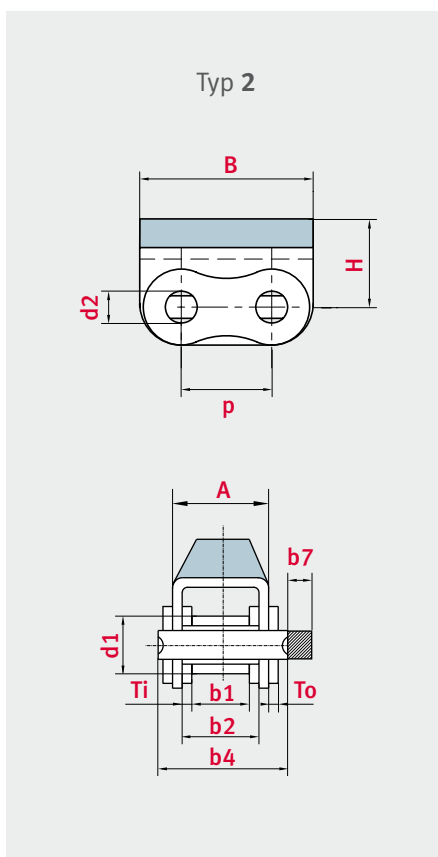
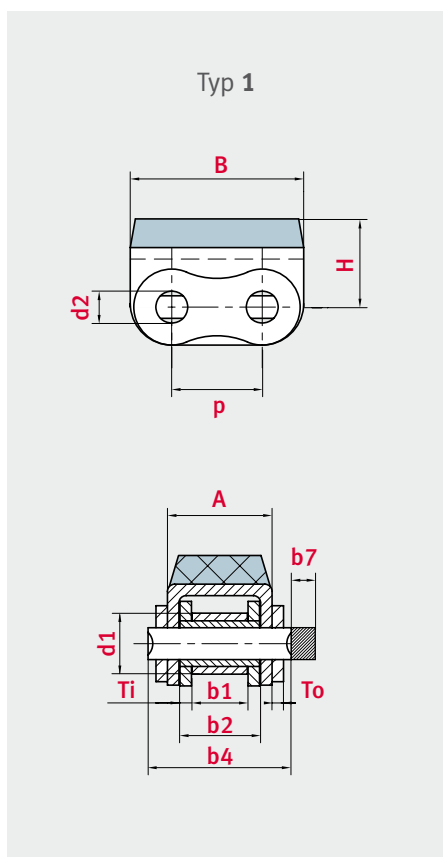



ELITE® Łańcuchy rolkowe z nakładkami gumowymi Roller chains with vulcanised elastomer profiles

Łańcuch	Typ	Podziałka	Rozstaw wewnętrzny	Ø rolki	Ø sworznia	Długość sworznia	Maks. dopuszczalny wymiar dla ogn. łączącego	Szerokość ogniwa wewnętrznego	Grubość płytki	Podziałka poprzeczna	Abmessungen Zabierak			Min. siła zrywająca	Waga kg/m	Powierzchnia nośna
Chain type		Pitch	Width between inner plates	Roller Ø	Pin Ø	Pin length	Max. add. length of connecting link	Total width inner link	Plate thickness	Transverse pitch	Attachment dimensions			Min. tensile strength	Weight per meter	Bearing area
		p mm	b1 min. mm	d1 max. mm	d2 max. mm	b4 max. mm	b7 max. mm	b2 max. mm	Ti/To mm	Pt mm	A mm	B mm	H mm	FU kN	q kg/m	f cm ²
08B-2 G1	1	12,7	7,75	8,51	4,45	34,3	3,9	11,3	1,60/1,60	13,92	28,4	24,2	12,3	31,1	2,07	1,01
10B-2 G1	1	15,875	9,65	10,16	5,08	39,7	4,1	13,28	1,70/1,70	16,59	33,3	30	17	44,5	2,56	1,35
12B-2 G1	1	19,05	11,68	12,07	5,72	46	4,6	15,62	1,85/1,85	19,46	39,2	36	16	57,8	3,21	1,79
16B-2 G3	3	25,4	17,02	15,88	8,28	71,6	5,4	25,45	4,15/3,10	31,88	61	49	21,4	106	4,8	4,21

5

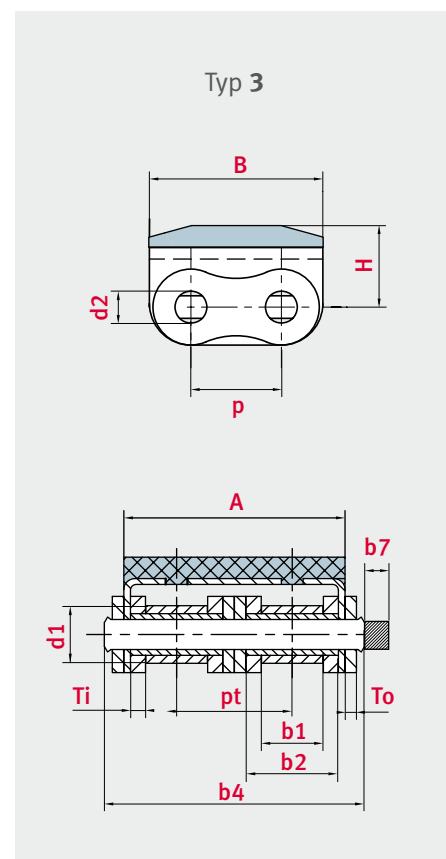
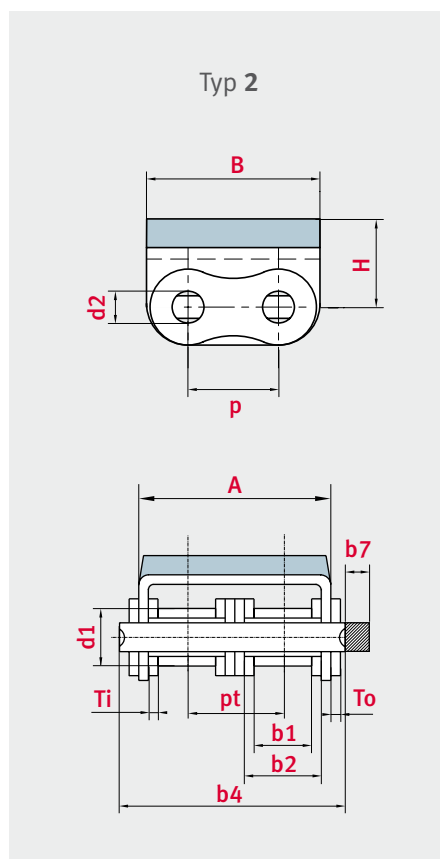
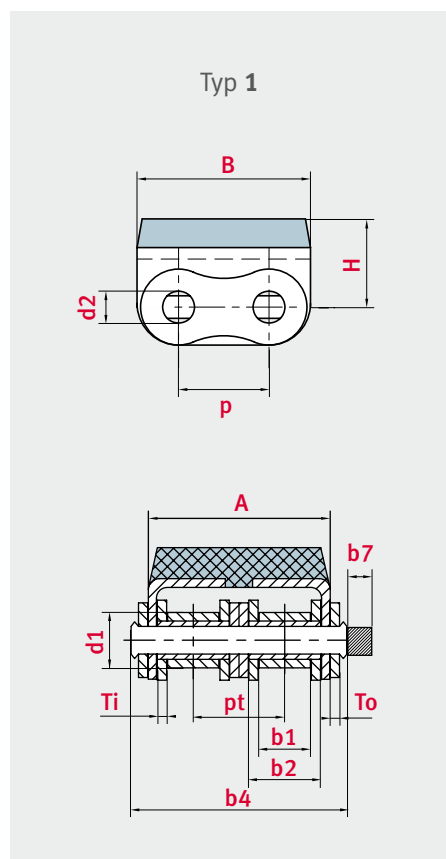



Łańcuchy rolkowe z nakładkami gumowymi

Roller chains with vulcanised elastomer profiles

łańcuch	Podziałka	Rozstaw wewnętrzny	Ø rolki	Ø sworznia	Długość sworznia	Maks. dopuszczalny wymiar dla ogn. łączącego	Szerokość ogniwa wewnętrznego	Grubość płytki	Wysokość płytki wew.	Wymiary zabieraka			Min. siła zrywająca	Waga kg/m	Powierzchnia nośna
Chain type	Pitch	Width between inner plates	Roller Ø	Pin Ø	Pin length	Max. add. length of connecting link	Total width inner link	Plate thickness	Height inner plate	Attachment dimensions			Min. tensile strength	Weight per meter	Bearing area
	p mm	b1 min. mm	d1 max. mm	d2 max. mm	b4 max. mm	b7 max. mm	b2 max. mm	Ti/To mm	h2 max. mm	A mm	B mm	H mm	FU kN	q kg/m	f cm ²
08B-1 G6	12,7	7,75	8,51	4,45	20	3	11,3	1,60/1,60	11,81	14,6	24,2	12,3	18	1,25	0,5

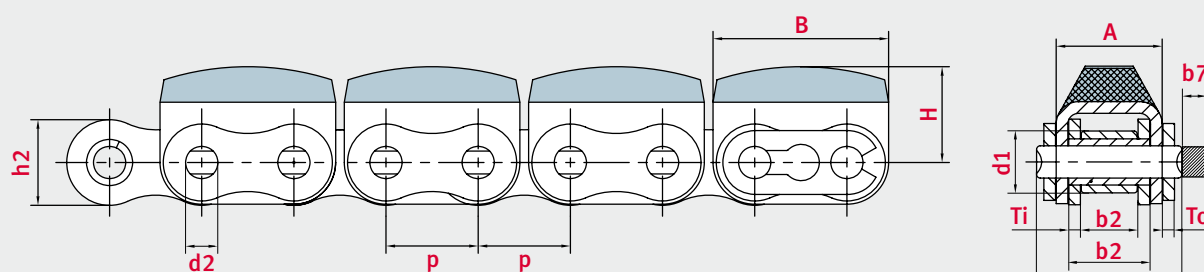

łańcuch	Podziałka	Rozstaw wewnętrzny	Ø rolki	Ø sworznia	Długość sworznia	Maks. dopuszczalny wymiar dla ogn. łączącego	Szerokość ogniwa wewnętrznego	Grubość płytki	Wysokość płytki wew.	Wymiary zabieraka			Min. siła zrywająca	Waga kg/m	Powierzchnia nośna
Chain type	Pitch	Width between inner plates	Roller Ø	Pin Ø	Pin length	Max. add. length of connecting link	Total width inner link	Plate thickness	Height inner plate	Attachment dimensions			Min. tensile strength	Weight per meter	Bearing area
	p mm	b1 min. mm	d1 max. mm	d2 max. mm	b4 max. mm	b7 max. mm	b2 max. mm	Ti/To mm	h2 max. mm	A mm	B mm	H mm	FU kN	q kg/m	f cm ²
08B-1 G9	12,7	7,75	8,51	4,45	20	3	11,3	1,60/1,60	11,81	14,65	24,2	23,3	18	1,3	0,5

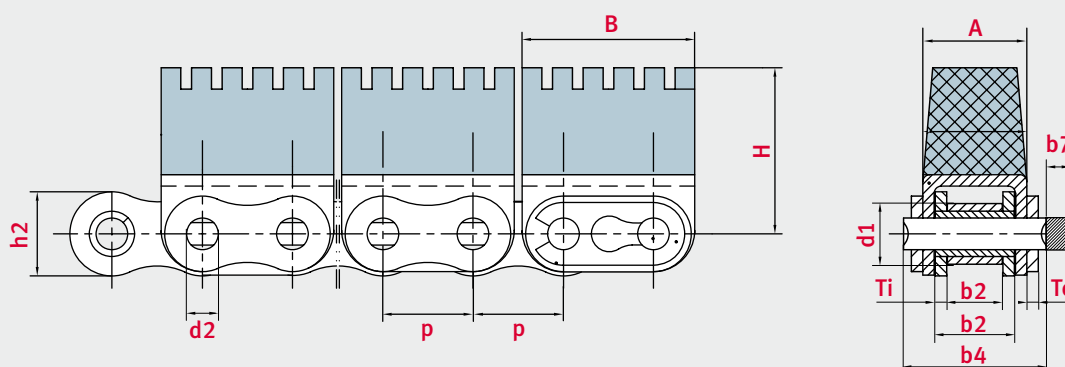



Łańcuchy rolkowe z nakładkami gumowymi

Roller chains with vulcanised elastomer profiles

łańcuch	Podziałka	Rozstaw wewnętrzny	Ø rolki	Ø sworznia	Długość sworznia	Maks. dopuszczalny wymiar dla ogn. łączącego	Szerokość ogniwa wewnętrznego	Grubość płytki	Wysokość płytki wew.	Podziałka poprzeczna	Wymiary zabieraka			Min. siła zrywająca	Waga kg/m	Powierzchnia nośna
Chain type	Pitch	Width between inner plates	Roller Ø	Pin Ø	Pin length	Max. add. length of connecting link	Total width inner link	Plate thickness	Height inner plate	Transverse pitch	Attachment dimensions			Min. tensile strength	Weight per meter	Bearing area
	p mm	b1 min. mm	d1 max. mm	d2 max. mm	b4 max. mm	b7 max. mm	b2 max. mm	Ti/To mm	h2 max. mm	pt mm	A mm	B mm	H mm	FU kN	q kg/m	f cm ²
12B-G2F5	19,05	11,68	12,07	5,72	46,00	3,00	15,62	1,85/1,85	16,13	19,46	39,10	36,00	28,00	57,8	3,21	1,79

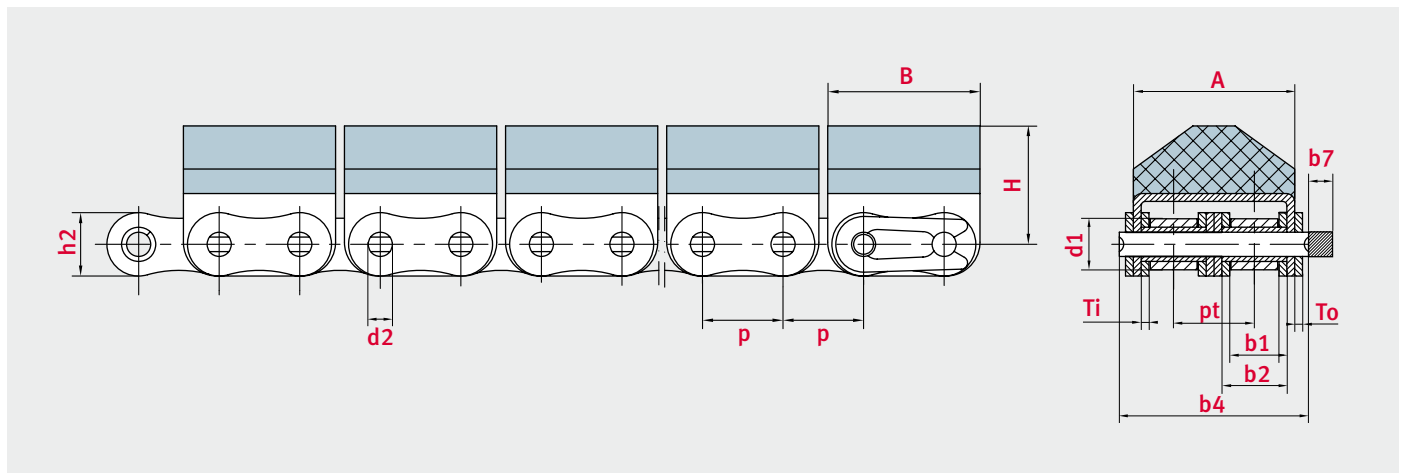

łańcuch	Podziałka	Rozstaw wewnętrzny	Ø rolki	Ø sworznia	Długość sworznia	Maks. dopuszczalny wymiar dla ogn. łączącego	Szerokość ogniwa wewnętrznego	Grubość płytki	Wysokość płytki wew.	Podziałka poprzeczna	Wymiary zabieraka			Min. siła zrywająca	Waga kg/m	Powierzchnia nośna
Chain type	Pitch	Width between inner plates	Roller Ø	Pin Ø	Pin length	Max. add. length of connecting link	Total width inner link	Plate thickness	Height inner plate	Transverse pitch	Attachment dimensions			Min. tensile strength	Weight per meter	Bearing area
	p mm	b1 min. mm	d1 max. mm	d2 max. mm	b4 max. mm	b7 max. mm	b2 max. mm	Ti/To mm	h2 max. mm	pt mm	A mm	B mm	H mm	FU KN	q kg/m	f cm ²
12B-G2F6	19,05	11,68	12,07	5,72	46,00	3,00	15,62	1,85/1,85	16,13	19,46	39,10	37,30	28,20	57,8	3,21	1,79

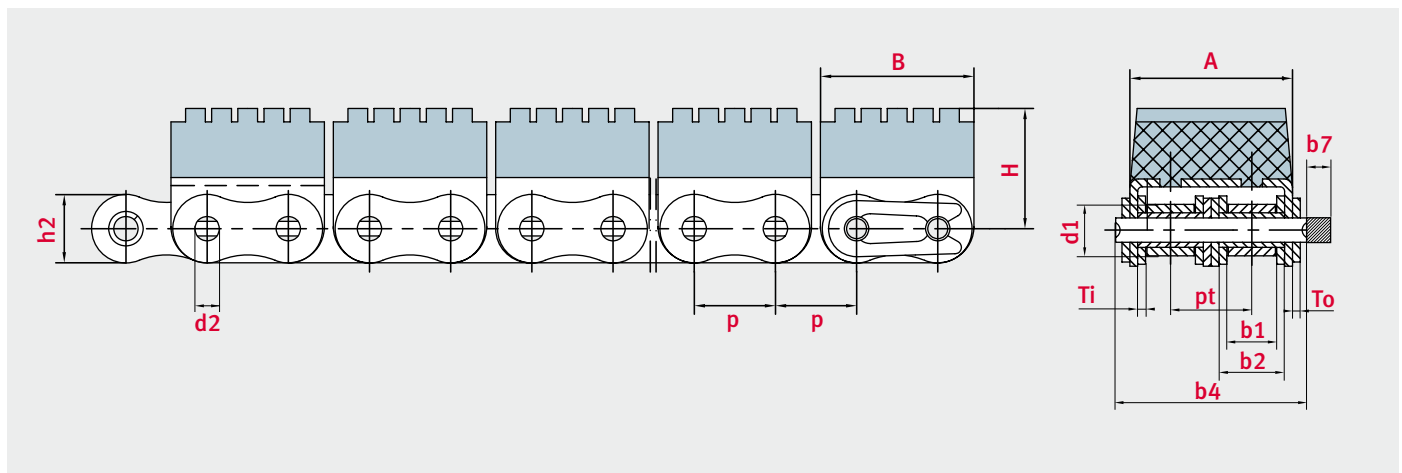

Łańcuchy rolkowe z zębatymi płytkami
Roller chains with sawtooth plates





ELITE® Łańcuchy rolkowe z zębatymi płytkami

Roller chains with sawtooth plates

Łańcuchy rolkowe ELITE z zębatymi płytkami są bardzo odporne na zużycie i zmęczenie materiału. Głównie stosowane są w przemyśle drzewnym do transportu pni oraz desek.

Atrybuty ELITE

- Nasze łańcuchy opierają się na minimalnych standardach wyznaczonych w normie ISO 606
- Stopy stali są hartowane powierzchniowo i poddawane obróbce termicznej
- Obróbka termiczna wszystkich elementów łańcucha jest dostosowana do rozmiarów i typów aplikacji
- Wszystkie łańcuchy są wstępnie naprężane na > 40 % siły zrywającej
- Kontrola jakości spełnia standardy certyfikatu ISO 9001
- Płytki ❶ są szrotowane dla uzyskania maksymalnej odporności
- Bezszwowe, hartowane rolki ❷ są bardzo odporne na zużycie
- Sworznie ❸ są gładkie i mają bardzo twardą powierzchnię dla zwiększonej odporności na zużycie

Przykłady zastosowań

- Obróbka drewna
- Tartaki
- ... oraz wiele innych

Dodatkowe zalety ELITE

- Na życzenie dostępne różne rodzaje płytek zębatych
- Na życzenie dostępne smary biodegradowalne
- Projektujemy również kompleksowe rozwiązania dla zintegrowanych systemów
- Odpowiednie koła łańcuchowe dostępne na życzenie

ELITE roller chains with sawtooth plates are extremely wear-resistant and designed for optimum fatigue strength. They are used mainly in the wood processing industry for transporting raw timber and sawn planks.

ELITE highlights

- Our chains are based on the minimum requirements set out in standard ISO 606.
- The steel alloys used are case-hardened and tempered.
- Heat treatment of all chain parts is optimized to suit size and application
- All roller chains are prestretched to > 40 % of breaking load as standard
- The high quality assurance standard fulfils the requirements of ISO 9001
- Plates ❶ are shot-blasted for maximum fatigue strength
- Seamless, cold-extruded, shot-blasted rollers ❷ with extremely regular wall thickness
- ELITE pins ❸ are smooth and have an extra hard surface for increased wear resistance

Industries and applications

- Wood processing industry
- Sawmills
- ... and much more besides

Additional ELITE benefits

- Other sawtooth forms available on request
- Biodegradable lubricants available on request
- We also design complex solutions for integrated complete systems
- Suitable chain sprockets also available on request
- We also offer accessories and chain tools



obsługa klienta iwis

Oddzwonimy do Ciebie +420 383 411811

salescz@iwis.com

iwis

wir bewegen die welt

**Łańcuchy rolkowe z zębatymi płytkami**

Roller chains with sawtooth plates

łańcuch	Podziałka	Rozstaw wewnętrzny	Ø rolki	Ø sworznia	Długość sworznia	Maks. dopuszczalny wymiar dla ogn. łączącego	Szerokość ogniwa wewnętrznego	Grubość płytki	Wysokość płytki wew.	Wysokość od osi łańcucha do krawędzi zabieraka	Min. siła zrywająca	Waga kg/m	Powierzchnia nośna
Chain type	Pitch	Width between inner plates	Roller Ø	Pin Ø	Pin length	Max. add. length of connecting link	Total width inner link	Plate thickness	Height inner plate	Height from middle of chain to top of attachment	Min. tensile strength	Weight per meter	Bearing area
	p mm	b1 min. mm	d1 max. mm	d2 max. mm	b4 max. mm	b7 max. mm	b2 max. mm	Ti/To mm	h2 max. mm	h mm	FU kN	q kg/m	f cm ²
08B-1 ZL3	12,7	7,75	8,51	4,45	17	3,9	11,3	1,60/1,60	15,05	8,75	17,8	0,75	0,5

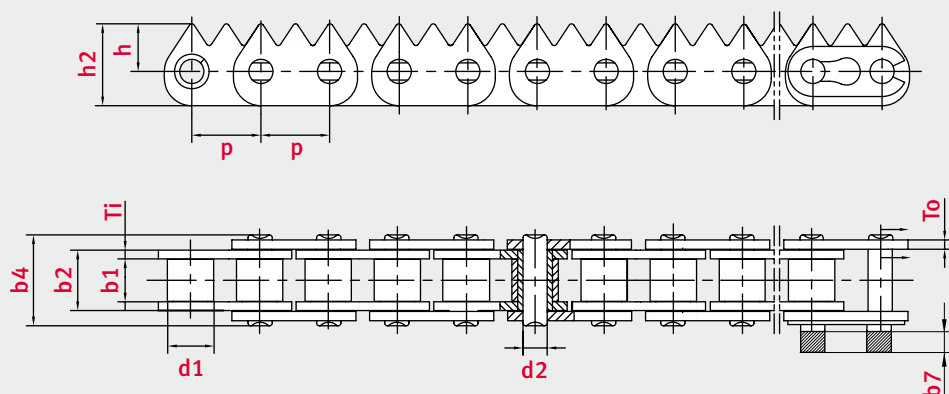

łańcuch	Podziałka	Rozstaw wewnętrzny	Ø rolki	Ø sworznia	Długość sworznia	Maks. dopuszczalny wymiar dla ogn. łączącego	Szerokość ogniwa wewnętrznego	Grubość płytki	Wysokość płytki wew.	Wysokość od osi łańcucha do krawędzi zabieraka	Min. siła zrywająca	Waga kg/m	Powierzchnia nośna
Chain type	Pitch	Width between inner plates	Roller Ø	Pin Ø	Pin length	Max. add. length of connecting link	Total width inner link	Plate thickness	Height inner plate	Height from middle of chain to top of attachment	Min. tensile strength	Weight per meter	Bearing area
	p mm	b1 min. mm	d1 max. mm	d2 max. mm	b4 max. mm	b7 max. mm	b2 max. mm	Ti/To mm	h2 max. mm	h mm	FU kN	q kg/m	f cm ²
12B-1 ZL4	19,05	11,68	12,07	5,72	22,7	4,6	15,62	1,85/1,85	21,5	13,5	28,9	1,2	0,89

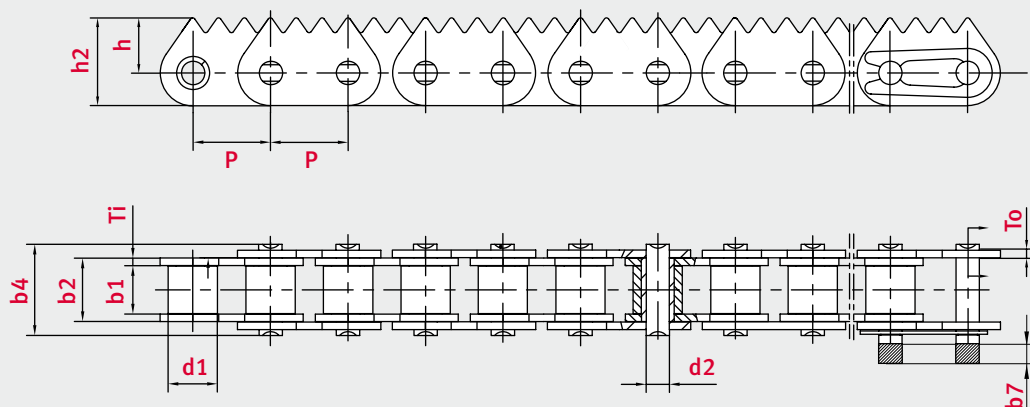



Łańcuchy rolkowe z zębatymi płytkami

Roller chains with sawtooth plates

łańcuch	Podziałka	Rozstaw wewnętrzny	Ø rolki	Ø sworznia	Długość sworznia	Maks. dopuszczalny wymiar dla ogn. łączącego	Szerokość ogniwa wewnętrzznego	Grubość płytki	Wysokość płytki wew.	Wysokość od osi łańcucha do krawędzi zabieraka	Min. siła zrywająca	Waga kg/m	Powierzchnia nośna
Chain type	Pitch	Width between inner plates	Roller Ø	Pin Ø	Pin length	Max. add. length of connecting link	Total width inner link	Plate thickness	Height inner plate	Height from middle of chain to top of attachment	Min. tensile strength	Weight per meter	Bearing area
	p mm	b1 min. mm	d1 max. mm	d2 max. mm	b4 max. mm	b7 max. mm	b2 max. mm	Ti/To mm	h2 max. mm	h mm	FU kN	q kg/m	f cm ²
16B-1 ZL5	25,4	17,02	15,88	8,28	36,1	5,4	25,45	4,15/3,10	26,5	16	60	2,95	2,11
20B-1 ZL5	31,75	19,56	19,05	10,19	43,2	6,1	29,01	4,50/3,50	33	19,8	95	3,9	2,96

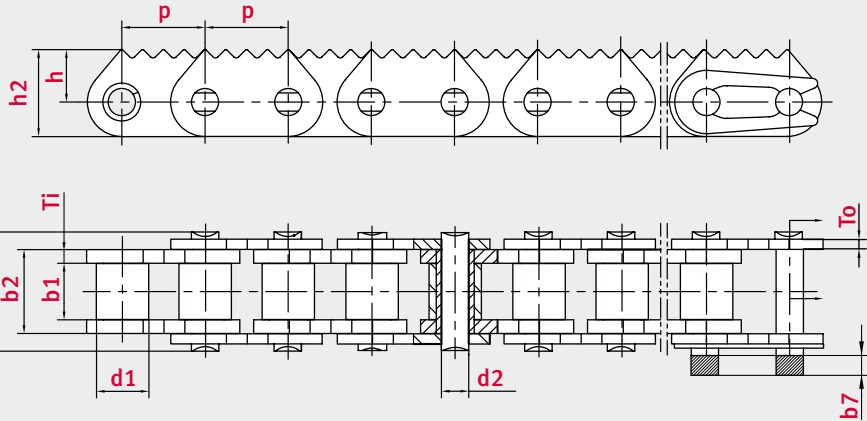

łańcuch	Podziałka	Rozstaw wewnętrzny	Ø rolki	Ø sworznia	Długość sworznia	Maks. dopuszczalny wymiar dla ogn. łączącego	Szerokość ogniwa wewnętrzznego	Grubość płytki	Wysokość płytki wew.	Wysokość od osi łańcucha do krawędzi zabieraka	Podziałka poprzeczna	Min. siła zrywająca	Waga kg/m	Powierzchnia nośna
Chain type	Pitch	Width between inner plates	Roller Ø	Pin Ø	Pin length	Max. add. length of connecting link	Total width inner link	Plate thickness	Height inner plate	Height from middle of chain to top of attachment	Transverse pitch	Min. tensile strength	Weight/meter	Bearing area
	p mm	b1 min. mm	d1 max. mm	d2 max. mm	b4 max. mm	b7 max. mm	b2 max. mm	Ti/To mm	h2 max. mm	h mm	pt mm	FU kN	q kg/m	f cm ²
16B-1 ZL4	25,4	17,02	15,88	8,28	67,5	5,4	25,45	4,15/3,10	26,5	16	-	106	2,95	4,21
16B-2 ZL4	25,4	17,02	15,88	8,28	67,5	5,4	25,45	4,15/3,10	26,5	16	31,88	106	5,9	4,21

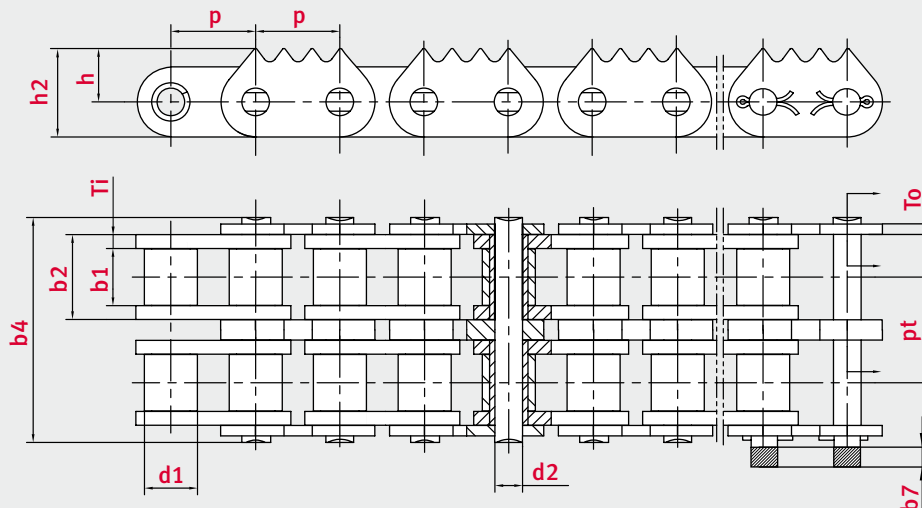



Łańcuchy rolkowe z zębatymi płytkami

Roller chains with sawtooth plates

Łańcuch	Podziałka	Rozstaw wewnętrzny	Ø rolki	Ø sworznia	Długość sworznia	Maks. dopuszczalny wymiar dla ogn. łączącego	Szerokość ogniwa wewnętrznego	Grubość płytki	Wysokość płytki wew.	Wysokość od osi łańcucha do krawędzi zabieraka	Podziałka poprzeczna	Min. siła zrywająca	Waga kg/m	Powierzchnia nośna
Chain type	Pitch	Width between inner plates	Roller Ø	Pin Ø	Pin length	Max. add. length of connecting link	Total width inner link	Plate thickness	Height inner plate	Height from middle of chain to top of attachment	Transverse pitch	Min. tensile strength	Weight/meter	Bearing area
	p mm	b1 min. mm	d1 max. mm	d2 max. mm	b4 max. mm	b7 max. mm	b2 max. mm	Ti/To mm	h2 max. mm	h mm	pt mm	FU kN	q kg/m	f cm ²
ANSI - Simplex														
120-1 ZL4S	38,1	25,22	22,23	11,11	50,8	6,6	35,45	4,80/4,80	38,5	21	-	125	5,9	3,94
ANSI - Duplex														
120-2 ZL4S	38,1	25,22	22,23	11,11	96,3	6,6	35,45	4,80/4,80	38,5	21	45,44	250	11,9	7,88

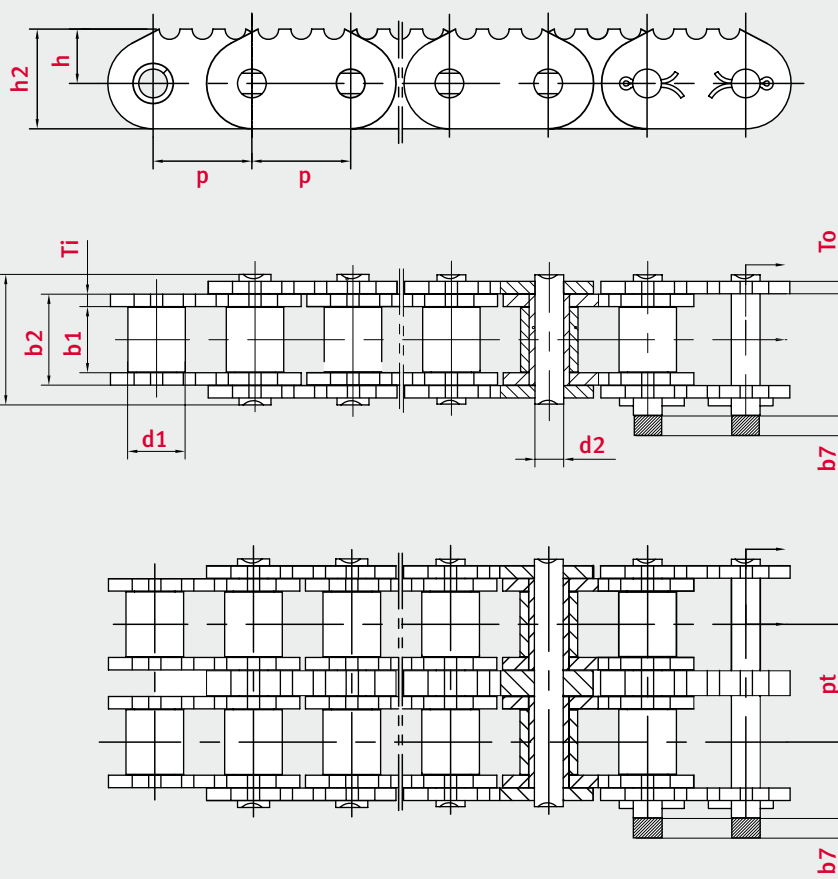



ELITE® **Notatki**
Notes

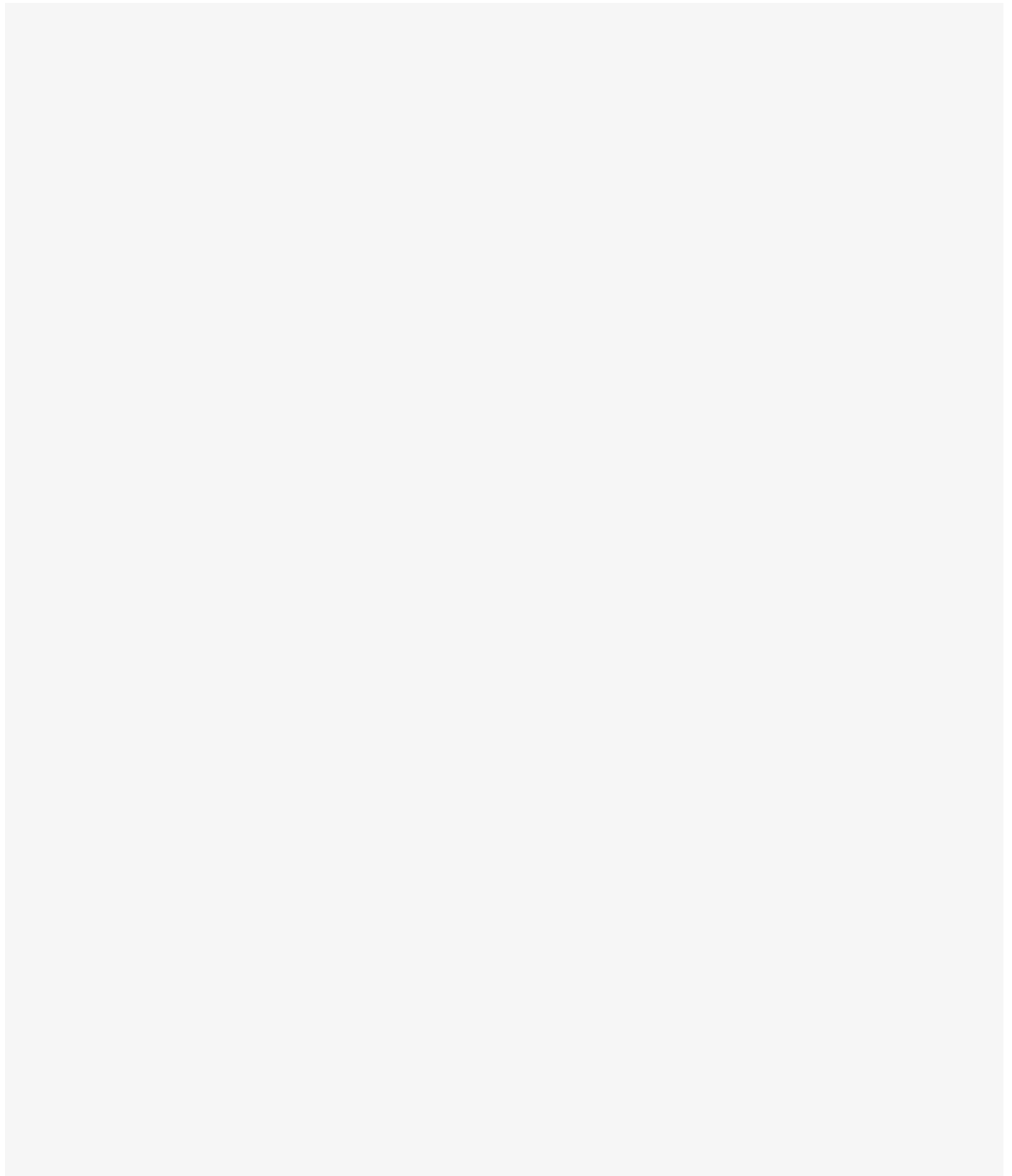



Łańcuchy z drążonym sworzniem
Hollow pin chains



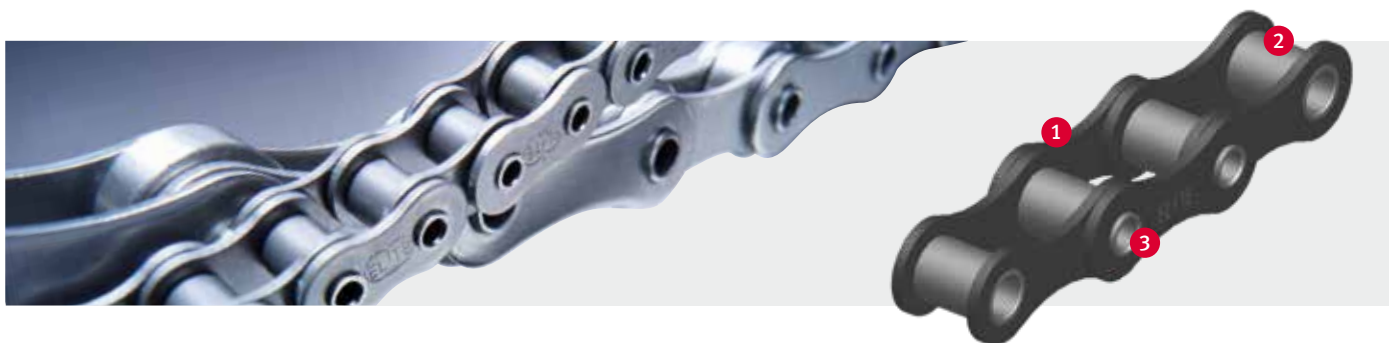

ELITE® Łańcuchy z drążonym sworzniem Hollow pin chains

Łańcuchy ELITE z drążonym sworzniem produkowane są według standardu ISO 606. W związku z różnymi potrzebami klientów, paleta produktów ELITE uwzględnia również różne wersje o różnych wymiarach:

- Łańcuchy rolkowe z drążonym sworzniem
- Łańcuchy tulejkowe z drążonym sworzniem
- Beztulejkowe łańcuchy rolkowe z drążonym sworzniem
- Łańcuchy rolkowe z drążonym sworzniem – seria HB50.8 **NOWOŚĆ**

Atrybuty ELITE

- Dostępne są łańcuchy według normy ISO 606 lub jako łańcuchy specjalne
- Wszystkie płytki 1 ELITE są precyzyjnie sztanconane oraz szlifowane dla zapewnienia jak najlepszej pracy
- Bezszwowe, hartowane rolki 2 są bardzo odporne na zużycie
- Rurkowe sworznie 3 wykonane z bezszwowych stalowych rurek dla zwiększonej odporności na zużycie
- Wiele z naszych łańcuchów jest parowanych, aby zapewnić dokładną pracę równoległą, co jest jednym z podstawowych warunków ich pracy

Przykłady zastosowań

- Technika transportu
- Przemysł spożywczy
- Przemysł piekarniczy
- Technika transportu trocin
- Produkcja kabli
- ... oraz wiele innych

Dodatkowe atuty ELITE

- Dostępne wersje odporne na korozję (cynkowane, niklowane, ze stali nierdzewnej)
- Na życzenie dostępne są warianty z powiększoną średnicą tulejki lub dużą rolką transportową
- Łańcuchy mogą zostać dostarczone również jako łańcuchy o podwójnej podziałce. Więcej informacji w dziale „Łańcuchy rolkowe o podwójnej podziałce”

Many ELITE hollow pin chains are constructed to the dimensions of standard ISO 606. Since customer requirements are so diverse, the ELITE product range has also been adapted to include various versions of this chain type:

- Hollow pin roller chains
- Hollow pin bush chains
- Bushless hollow pin roller chains
- Hollow pin chains – Series HB50.8 **NEW**

ELITE highlights

- Available based on the same chains manufactured to ISO 606 or as special chains
- All ELITE chain plates 1 are manufactured using processes such as fine blanking and ball-drifting, so a particularly high contact ratio is guaranteed.
- Solid, case hardened rollers 2 with good wear resistance
- In general, hollow pins 3 made of seamless precision steel tube for improved precision and wear resistance
- Many of these chains are supplied pair-matched to ensure exact parallel running, one of the main requirements that these chains must fulfil.

Industries and applications

- Conveyor technology
- Food industry
- Bakery industry
- Chip conveyor technology
- Wire technology
- ... and much more besides

Additional ELITE benefits

- Corrosion-resistant chain versions available (zinc-plated, nickel-plated, stainless steel)
- Additional variants with enlarged bush inner diameter or transport rollers available on request
- Can also be supplied as double pitch hollow pin chains or hollow pin bush conveyor chain. Please refer to chapter “Double pitch roller chains”



obsługa klienta iwis

Oddzwonimy do Ciebie +420 383 411811

salescz@iwis.com

Asortyment

Łańcuchy rolkowe z drążonym sworzniem

Łańcuchy te posiadają ogniwa podobne do tych montowanych w łańcuchach produkowanych w standardzie ISO; ponieważ posiadają sworzeń, tulejkę i małą rolkę, większość łańcuchów współpracuje z takimi samymi kołami łańcuchowymi jak standardowe łańcuchy.

Łańcuchy tulejkowe z drążonym sworzniem

Jest konkretny, techniczny powód dla którego małe rolki nie są montowane w łańcuchach tulejkowych: to rozwiązanie umożliwia wykonanie większej średnicy wewnętrznej, przez co możliwe jest zainstalowanie grubszych prętów. Zmiana ta zwykle skutkuje zmniejszeniem dopuszczalnej obciążalności oraz zwiększonym zużyciem kół łańcuchowych.

Łańcuchy rolkowe z drążonym sworzniem bez tulejek

Łańcuchy rolkowe bez tulejek konstruowane są według tej samej zasady co łańcuchy Galle'a, tzn. że przegub ogniwa znajduje się pomiędzy sworzniem i płytką zewnętrzną, co skutkuje bardzo małą powierzchnią przegubową. Uzyskuje się w ten sposób wysoką siłę zrywającą oraz możliwość większej średnicy wewnętrznej sworznia.

Parowanie

Możliwe są następujące konfiguracje:

- Parowanie w zakresie $\leq 0.05\%$ różnicy długości między łańcuchami
- Absolutne parowanie z deklaracją certyfikującą długości łańcuchów w parze
- Dostawa z oznakowaniem kolorami dla poszczególnych zakresów tolerancji

Product descriptions

Hollow pin roller chains

Hollow pin roller chains feature links of similar design to those in ISO roller chains; as they also consist of pin, bush and small roller, most hollow pin chains of this type also fit the same sprockets as the corresponding standard specification chains.

Hollow pin bush conveyor chains

There is a specific technical reason why small rollers are not fitted to hollow pin bush chains: this design modification permits the inner diameter of hollow pins to be made larger and thicker axles can be fitted as a consequence. This change is often made at the expense of lower breaking strength and increased sprocket wear.

Hollow pin roller chains without bushes

Hollow pin roller chains without bushes are constructed on the same principle as Galle chains i.e. the link bearing is situated between pin and outer plate, resulting in an extremely small bearing area. This offers the advantage of high breaking strength and hollow pins with large inner diameters.

Match configurations

The following match configurations are possible:

- Pair-matching with $\leq 0.05\%$ relative difference in length between the chains
- Absolute pair-matching with declaration of chain length and delivery in matched pairs
- Delivered colour-coded in different tolerance zones





Łańcuchy rolkowe z drążonym sworzniem

Hollow pin roller chains

Łańcuch	Podziałka	Rozstaw wewnętrzny	Ø rolki	Ø sworznia	Ø sworznia drążonego	Długość sworznia	Maks. dopuszczalny wymiar dla ogn. łączącego	Szerokość ogniwa wewnętrzznego	Grubość płytki	Wysokość płytki wew.	Min. siła zrywająca	Waga kg/m	Powierzchnia nośna
Chain type	Pitch	Width between inner plates	Roller Ø	Pin Ø	Hollow pin inner Ø	Pin length	Max. add. length of connecting link	Total width inner link	Plate thickness	Height inner plate	Min. tensile strength	Weight per meter	Bearing area
	p mm	b1 min. mm	d1 max. mm	d2 max. mm	d6 min. mm	b4 max. mm	b7 max. mm	b2 max. mm	Ti/To mm	h2 max. mm	FU kN	q kg/m	f cm ²
Typ A													
10BHB4	15,875	9,65	10,16	5,94	4,1	19,3	1,6	13,2	1,7	14,7	17	0,86	0,78
12BHB4	19,05	11,68	12,07	6,5	4	22,5	1,4	15,62	1,9	16	23,6	1,09	1,02
16BHB7	25,4	12,7	15,88	9,53	7,05	30,8	1,8	21,17	4,15/3,10	23	40	2,28	2,02
60HB5	19,05	12,7	11,91	7	5,1	26,5	1,5	17,75	2,42	18	20	1,35	1,24
Typ B													
HBK 38.8.5	38,1	8	20	8	5,1	19,5	1,5	12,3	2,03	17	28	0,98	0,98
HBK 38.18.5	38,1	18	20	10,45	5,1	39	1,7	26,5	4	22	60	2,59	2,77
HBK 63.10.8	63	10	30	11,7	8,1	26,5	1,7	16,5	3	26	50	2,07	1,93

Typ A = łańcuchy rolkowe z drążonym sworzniem
 Form A = Hollow pin roller chains

Typ B = łańcuchy o podwójnej podziałce
 Form B = Double pitch transmission chains with hollow pins

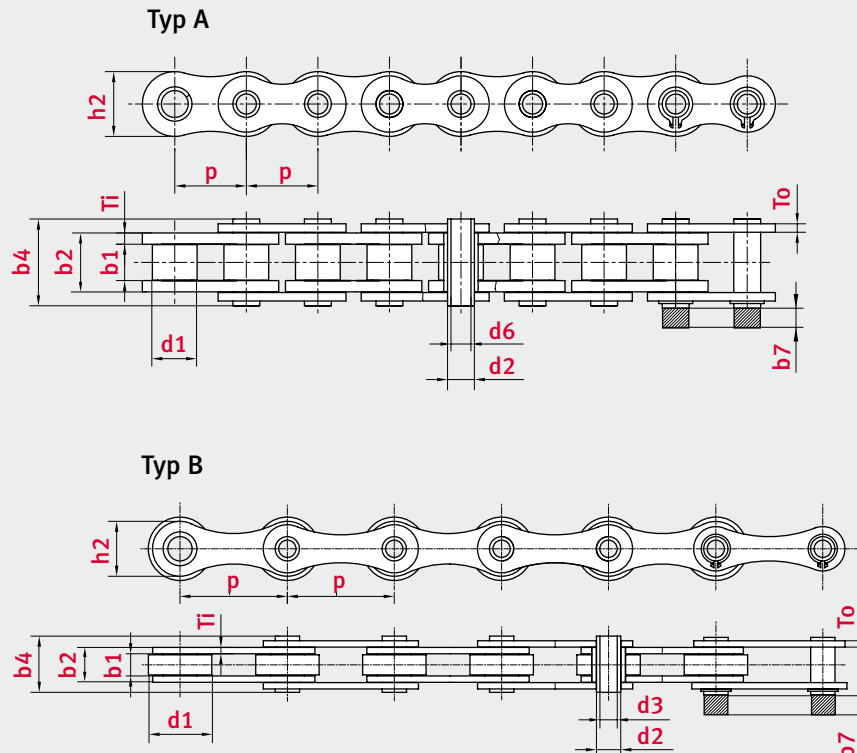



Łańcuchy tulejkowe z drążonym sworzniem

Hollow pin bushing chains

Łańcuch	Podziałka	Rozstaw wewnętrzny	Ø tulejki	Ø sworznia	Ø sworznia drążonego	Długość sworznia	Maks. dopuszczalny wymiar dla ogn. łączącego	Szerokość ogniwa wewnętrznego	Grubość płytki	Wysokość płytki wew.	Min. siła zrywająca	Waga kg/m	Powierzchnia nośna
Chain type	Pitch	Width between inner plates	Roller Ø	Pin Ø	Hollow pin inner Ø	Pin length	Max. add. length of connecting link	Total width inner link	Plate thickness	Height inner plate	Min. tensile strength	Weight per meter	Bearing area
	p mm	b1 min. mm	d3 max. mm	d2 max. mm	d6 min. mm	b4 max. mm	b7 max. mm	b2 max. mm	Ti/To mm	h2 max. mm	FU kN	q kg/m	f cm ²

Standard europejski - Jednorzędowy

08BHP4,5	12,7	7,75	8,51	6,37	4,5	16,3	1,4	11,3	1,60/1,30	11,8	11,1	0,56	0,72
-----------------	------	------	------	------	-----	------	-----	------	-----------	------	------	------	------

Standard ANSI - Jednorzędowy

40HP4	12,7	7,85	7,92	5,63	4	16,5	1,4	11,18	1,5	12	11	0,54	0,63
50HP5	15,875	9,4	10,16	7,03	5,1	20,55	1,7	13,84	2,03	15	20	0,95	0,97
60HP6	19,05	12,57	11,91	8,3	6	25,8	1,6	17,75	2,42	18	24	1,29	1,47
60HP5	19,05	12,7	11,91	8,33	5	25,8	1,4	17,75	2,4	18,08	28	1,37	1,48
80HP8	25,4	15,75	15,88	11,4	8,4	32,6	1,6	22,6	3,2	24	45	2,23	2,58

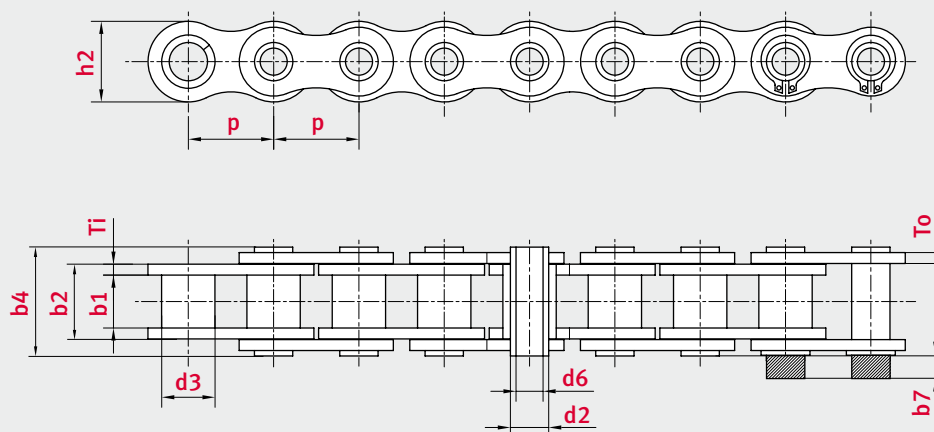



Łańcuchy rolkowe z drażonym sworzniem bez tulejek

Hollow pin roller chains without bushes

Łańcuch	Podziałka	Rozstaw wewnętrzny	Ø rolki	Ø sworznia	Ø sworznia drażonego	Długość sworznia	Maks. dopuszczalny wymiar dla ogn. łączącego	Szerokość ogniwa wewnętrznego	Grubość płytki	Wysokość płytki wew.	Min. siła zrywająca	Waga kg/m	Powierzchnia nośna
Chain type	Pitch	Width between inner plates	Roller Ø	Pin Ø	Hollow pin inner Ø	Pin length	Max. add. length of connecting link	Total width inner link	Plate thickness	Height inner plate	Min. tensile strength	Weight per meter	Bearing area
	p mm	b1 min. mm	d1 max. mm	d2 max. mm	d6 min. mm	b4 max. mm	b7 max. mm	b2 max. mm	Ti/To mm	h2 max. mm	FU kN	q kg/m	f cm ²
Standard europejski - Jednorzędowy													
08BHPR4	12,7	9,5	8,51	6,65	4	19	1,5	13,8	1,7	11,8	14	0,55	0,85
10BHPR5	15,875	9,65	10,16	7,03	5	19,5	1,7	13,2	1,7	14,7	15	0,74	0,97
12BHPR5	19,05	11,7	12,07	8,1	5	22,5	1,7	15,62	1,85	15,8	25	1,09	1,27
16BHPR8	25,4	17,02	15,88	11,5	8,1	36,5	1,6	25,45	4,15/3,10	21,08	45	2,21	2,93
Standard ANSI - Jednorzędowy													
40HPR4	12,7	7,85	7,92	5,64	4	16,6	1,5	11,18	1,5	11,9	11	0,52	0,8
50HPR5	15,875	13,6	10,16	7,1	5,1	20,7	1,7	17,85	2,03	14,4	18	0,92	1,27

6

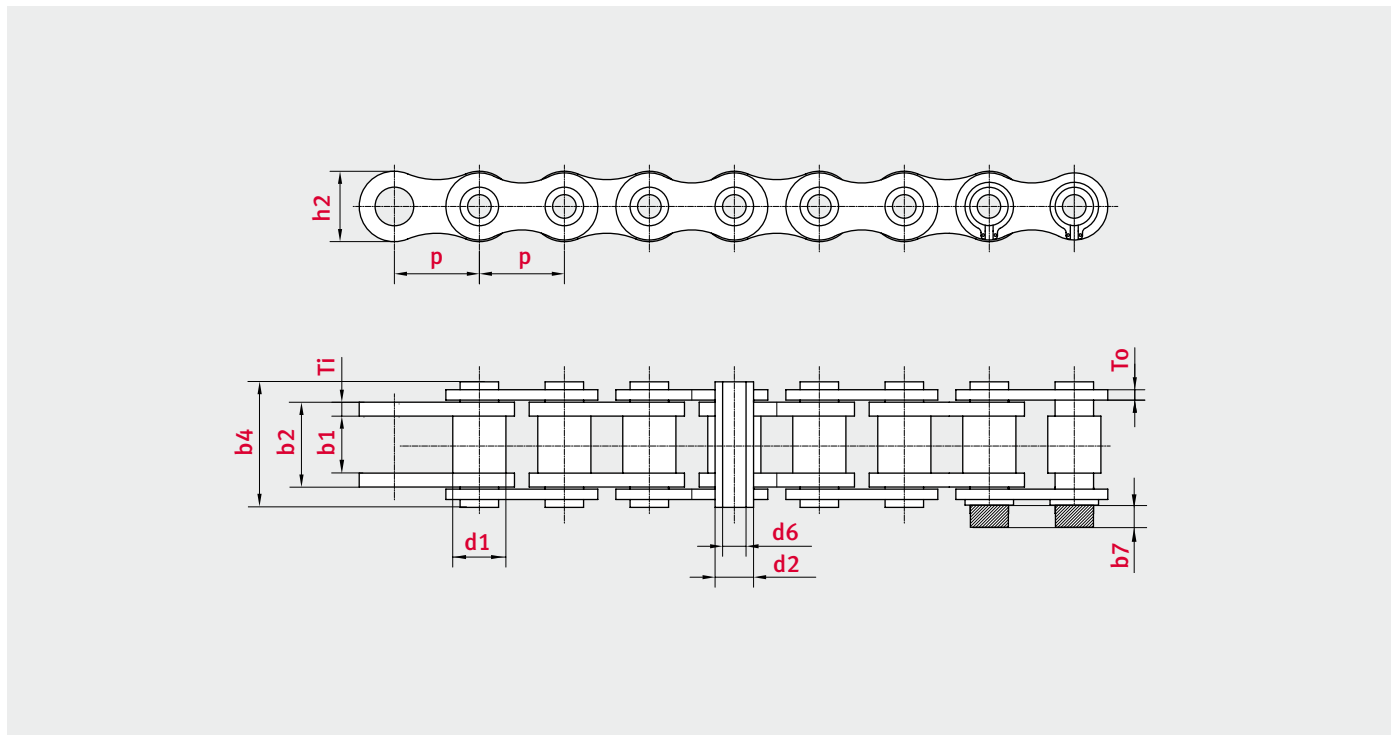



Łańcuchy z drążonym sworzniem o podwójnej podziałce

Double pitch hollow pin chains

łańcuch	Podziałka	Rozstaw wewnętrzny	Ø tulejki	Ø sworznia	Ø sworznia drążonego	Długość sworznia	Maks. dopuszczalny wymiar dla ogn. łączącego	Szerokość ogniwa wewnętrznego	Grubość płytki	Wysokość płytki wew.	Min. siła zrywająca	Waga kg/m	Powierzchnia nośna
Chain type	Pitch	Width between inner plates	Bush Ø	Pin Ø	Hollow pin inner Ø	Pin length	Max. add. length of connecting link	Total width inner link	Plate thickness	Height inner plate	Min. tensile strength	Weight per meter	Bearing area
	p	b1 min.	d3 max.	d2 max.	d6 min.	b4 max.	b7 max.	b2 max.	Ti/To	h2 max.	FU	q	f
	mm	mm	mm	mm	mm	mm	mm	mm	mm	mm	kN	kg/m	cm ²
C2040HP	25,4	7,85	7,95	5,63	4,0	17,8	3,9	11,15	1,5	12,0	11,0	0,46	0,63
C2050HP	31,75	9,4	10,16	7,22	5,12	21,8	4,1	13,8	2,03	15,0	20,4	0,76	1,0
C2060HP	38,1	12,57	11,91	8,31	6,0	26,9	4,6	17,85	2,42	18,0	24,0	1,02	1,48
C2080HP	50,8	15,75	15,88	11,4	8,05	33,8	5,4	22,5	3,25	24,1	50,0	1,81	2,57

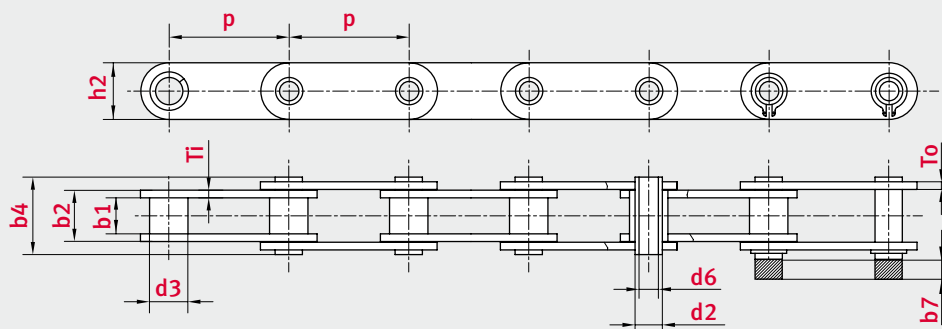

łańcuch	Podziałka	Rozstaw wewnętrzny	Ø rolki	Ø sworznia	Ø sworznia drążonego	Długość sworznia	Maks. dopuszczalny wymiar dla ogn. łączącego	Szerokość ogniwa wewnętrznego	Grubość płytki	Wysokość płytki wew.	Min. siła zrywająca	Waga kg/m	Powierzchnia nośna
Chain type	Pitch	Width between inner plates	Bush Ø	Pin Ø	Hollow pin inner Ø	Pin length	Max. add. length of connecting link	Total width inner link	Plate thickness	Height inner plate	Min. tensile strength	Weight per meter	Bearing area
	p	b1 min.	d1 max.	d2 max.	d6 min.	b4 max.	b7 max.	b2 max.	Ti/To	h2 max.	FU	q	f
	mm	mm	mm	mm	mm	mm	mm	mm	mm	mm	kN	kg/m	cm ²
C2042HP	25,4	7,85	15,88	5,63	4,0	16,5	1,5	11,18	1,5	12,0	11,0	0,78	0,63
C2052HP	31,75	9,53	19,05	7,24	5,12	20,6	1,9	13,8	2,03	15,08	20,4	1,25	1,0
C2062HP	38,1	12,7	22,23	8,3	6,0	25,8	1,6	17,75	2,42	17,0	24,0	1,72	1,47
C2082HP	50,8	15,75	28,58	11,4	8,05	32,4	1,8	22,65	3,25	23,2	50,0	2,82	2,58
C2042H-HP	25,4	7,85	15,88	5,63	4,0	18,8	1,6	12,2	2,03	12,0	12,6	0,95	0,69
C2052H-HP	31,75	9,53	19,05	7,24	5,12	22,1	1,8	14,87	2,42	15,08	20,4	1,44	1,08
C2062H-HP	38,1	12,57	22,23	8,3	6,0	29,2	1,5	19,7	3,25	18,0	24,0	1,99	1,64
C2082H-HP	50,8	15,75	28,58	11,4	8,05	35,7	1,8	24,28	4,0	23,2	50,0	3,34	2,77

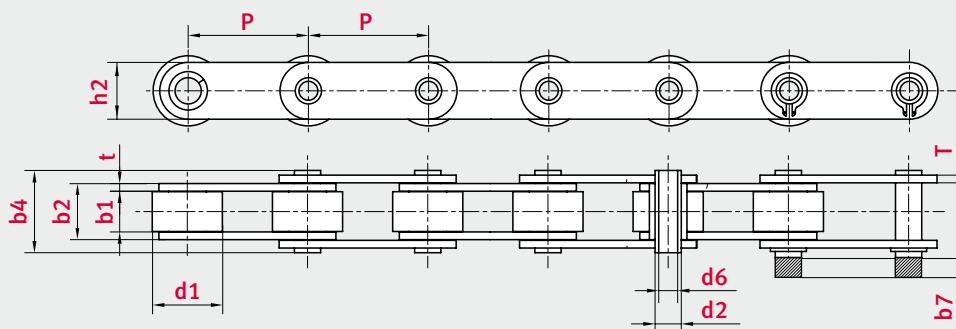



Łożysko z tworzywa
 Plastic slide bearing

ELITE® Łańcuchy z drążonym sworzniem – seria HB50.8

Hollow pin chains – Series HB50.8

Łańcuchy z serii HB50.8 są głównie używane w **przeñośnikach wahadlowych**, szczególnie w **piekarniach**.

Często powracającym problemem konstruktorów oraz użytkowników urządzeń jest kapiący olej oraz/ lub opiłki cynku pochodzące ze zużywających się kół łańcuchowych. Powodują one poważne zanieczyszczenie całego systemu transportowego.

Firma iwis oferuje teraz **nowsze rozwiązania technologiczne już dostępnych łańcuchów** charakteryzujących się dłuższą żywotnością, a przede wszystkim **lepszą odpornością na ścieranie**.

Lepsza odporność na ścieranie nowo powstałej serii **HB50.8 ZPKDD** wynika głównie z zastosowania łożyska ślizgowego wykonanego z tworzywa. Ponadto zamontowanie uszczelek pomiędzy płytką wewnętrzną i zewnętrzną zapobiega niepożądanemu opadaniu opiłków cynku

Atrybuty ELITE

- Wiele wersji dostępnych z magazynu
- Wersje z bezszwowymi rolkami i drążonymi sworzniami
- Dostępne wykonanie ze stali, ocynkowane oraz ze stali nierdzewnej
- Na życzenie dostarczamy łańcuchy parowane, dla zapewnienia równoległej pracy
- Plastikowe rolki wykonane z odpornego na zużycie POM
- Na życzenie dostępne rolki w kolorze niebieskim
- Na życzenie dostępny jest smar woskowy **iwidur®**

Hollow pin chains from Series HB50.8 are used in many **shuttle conveyor applications**, especially in **bakeries**.

A frequently recurring problem for plant suppliers and users alike are oil splashes and/or zinc abrasion resulting from sprocket tooth wear, which in turn cause serious contamination of the conveyor system.

iwis can now offer a **further development of the existing hollow pin chains** characterised by its longer service life and, above all, its **better abrasion resistance**.

The better abrasion resistance of the newly developed **HB50.8 ZPKDD version** is achieved primarily through its optimised plastic slide bearing. In addition, thrust washers mounted between the inner and outer plates prevent undesirable tooth abrasion.

ELITE Highlights

- Many versions available from stock
- Versions with seamless bushes and hollow pins
- Available in steel, zinc-plated version and stainless steel
- On request, pair-matched chains are supplied to guarantee ideal parallel running
- Plastic rollers made of wear-resistant POM
- Blue-coloured plastic rollers available on request
- Chains with wax lubricant **iwidur®** available on request





obsługa klienta iwis

Oddzwonimy do ciebie +420 383 411811

salescz@iwis.com

iwis

wir bewegen die welt



Łańcuchy z drążonym sworzniem – Seria HB50.8

Hollow pin chains – Series HB50.8

Łańcuch Chain type	Podziałka Pitch	Rozstaw wewnętrzny Width between inner plates	Ø rolki Roller diameter	Ø sworznia Pin diameter	Ø sworznia drążonego Hollow pin inner diameter	Długość sworznia Pin length	max. Długość sworznia Verschluss Max. pin length of connecting link	Grubość płytki Plate thickness	Wysokość płytki wew. Height inner plate	Min. siła zrywająca Min. tensile strength	Waga kg/m Weight
	p mm	b1 min. mm	d1 max. mm	d2 mm	d3 min. mm	b4 max. mm	b4 + b7 mm	T mm	h2 max. mm	FU kN	kg/m
HB50,8	50,8	10,5	30	11,4	8,2	27,4	28,6	3,1	26	55	2,15
HB50,8 ZP	50,8	10,5	30	11,4	8,2	27,4	28,6	3,1	26	50	2,15
HB50,8 ZPK	50,8	10,5	30	11,4	8,2	27,4	28,6	3,1	26	50	1,55
NOWOŚĆ HB50,8 ZPKD	50,8	10,5	30	11,2	8,2	28,2	29,6	3,1	26	42	1,55
NOWOŚĆ HB50,8 ZPKDD	50,8	10,5	30	11,2	8,2	28,5	29,6	3,1	26	42	1,6
HB50,8 CF	50,8	10,5	30	11,4	8,2	27,4	28,6	3,1	26	35	2,15
HB50,8 CFK	50,8	10,5	30	11,4	8,2	27,4	28,6	3,1	26	35	1,55
HB50,0	50,0	10,5	30	11,4	8,2	27,4	28,6	3,1	26	55	2,2
HB50,0 ZP	50,0	10,5	30	11,4	8,2	27,4	28,6	3,1	26	50	2,2

Typ Type	Płytki Plates	Rolki Rollers	Tulejki Bushes	Sworznie Pins	Cechy szczególne Special features
HB50,8	Hartowane Heat-treated	Hartowane powierzchniowo Case-hardened	Hartowane powierzchniowo Case-hardened	Hartowane powierzchniowo Case-hardened	
HB50,8 ZP	Hartowane, ocynkowane Heat-treated, zinc-plated	Hartowane powierzchniowo, ocynkowane Case-hardened, zinc-plated	Hartowane powierzchniowo, ocynkowane Case-hardened, zinc-plated	Hartowane powierzchniowo, ocynkowane Case-hardened, zinc-plated	
HB50,8 ZPK	Hartowane, ocynkowane Heat-treated, zinc-plated	PA6/POM	Hartowane powierzchniowo, ocynkowane Case-hardened, zinc-plated	Hartowane powierzchniowo, ocynkowane Case-hardened, zinc-plated	
NOWOŚĆ HB50,8 ZPKD	Hartowane, ocynkowane Heat-treated, zinc-plated	PA6/POM	Łożysko ślizgowe z tworzywa Plastic slide bearing	Hartowane powierzchniowo, ocynkowane Case-hardened, zinc-plated	
NOWOŚĆ HB50,8 ZPKDD	Hartowane, ocynkowane Heat-treated, zinc-plated	PA6/POM	Łożysko ślizgowe z tworzywa Plastic slide bearing	Hartowane powierzchniowo, ocynkowane Case-hardened, zinc-plated	z osłonami roboczymi with thrust washer
HB50,8 CF	Stal nierdzewna Stainless steel	Stal nierdzewna Stainless steel	Stal nierdzewna Stainless steel	Stal nierdzewna Stainless steel	
HB50,8 CFK	Stal nierdzewna Stainless steel	PA6/POM	Stal nierdzewna Stainless steel	Stal nierdzewna Stainless steel	
HB50,0	Hartowane Heat-treated	Hartowane powierzchniowo Case-hardened	Hartowane powierzchniowo Case-hardened	Hartowane powierzchniowo Case-hardened	
HB50,0 ZP	Hartowane, ocynkowane Heat-treated, zinc-plated	Hartowane powierzchniowo, ocynkowane Case-hardened, zinc-plated	Hartowane powierzchniowo, ocynkowane Case-hardened, zinc-plated	Hartowane powierzchniowo, ocynkowane Case-hardened, zinc-plated	

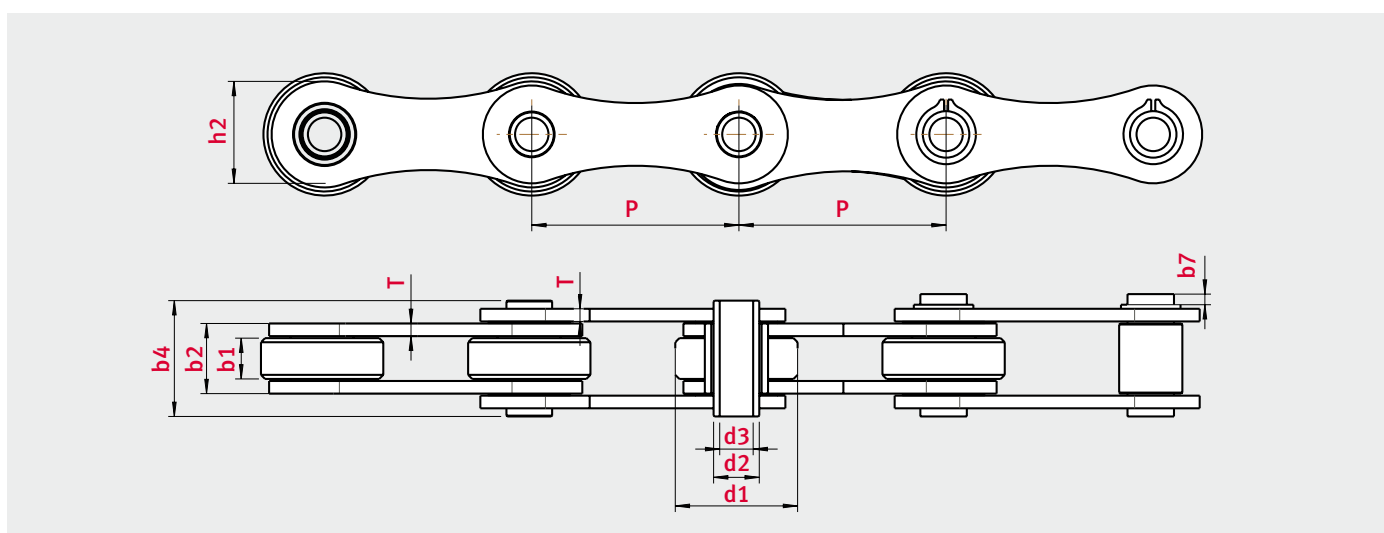



ELITE® **Notatki**
Notes

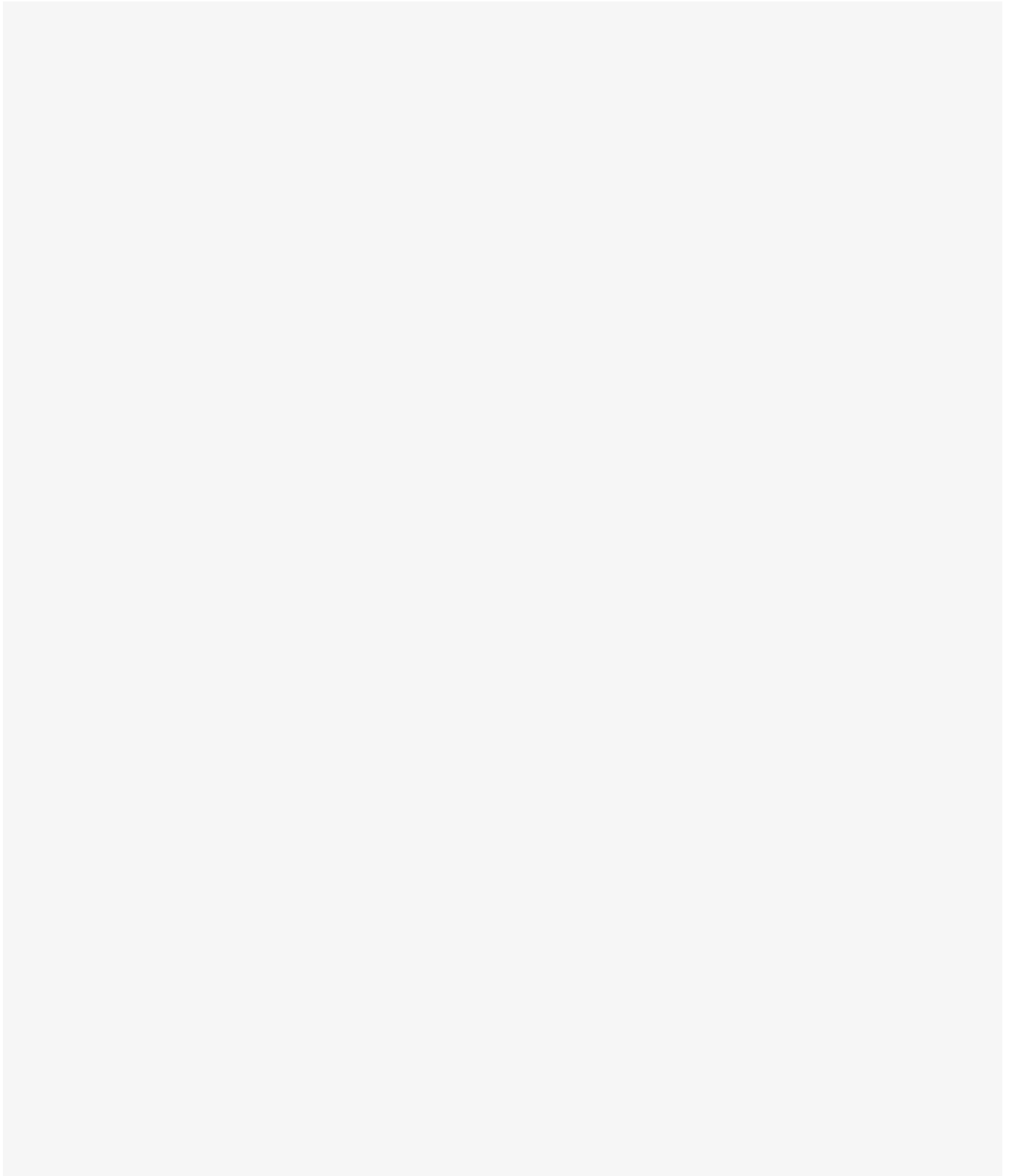



Łańcuchy akumulacyjne
Accumulation chains



ELITE® Łańcuchy akumulacyjne – nowoczesne rozwiązania, jakość premium

Accumulation chains – innovative solutions, premium quality

iwis dostarcza szeroką gamę łańcuchów akumulacyjnych najwyższej jakości. Łańcuchy te są używane w transporcie produktów na liniach, które co jakiś czas są zatrzymywane podczas gdy łańcuch nadal się przesuwa. Łańcuch jest napędzany poprzez rolki zewnętrzne, które najeżdżają na koła łańcuchowe; ponadto rolki te służą jako podparcie w prowadnicy.

Atrybuty ELITE

- W celu wydłużenia żywotności i zagwarantowania płynnej pracy, łańcuchy akumulacyjne ELITE są smarowane specjalnym smarem o wysokiej lepkości zanim opuszczą naszą fabrykę. Specjalny proces zapewnia pokrycie łańcucha jedynie cienkim filmem olejowym
- Płytki ELITE ❶ o optymalnej geometrii są poddawane obróbce termicznej
- Sworznie ❷ są gładkie i mają bardzo twardą powierzchnię dla zwiększonej odporności na zużycie
- Rolki ❸ z hartowanej stali lub tworzywa
- Plastikowe rolki z reguły produkowane są z tworzywa Vestamid.
- Łańcuchy z serii Double Speed – podwójna prędkość transportowa dzięki rolkom transportującym obracającym się w prowadnicach
- Dostępne również ze stali nierdzewnej

Przykłady zastosowań

- Podajniki i automatyzacja
- Magazynowanie
- Transport i przepływ towarów
- Sprzęt medyczny
- Przemysł elektroniczny oraz montaż płyt PCB
- ... oraz wiele innych

Asortyment

- Standardowe łańcuchy akumulacyjne
- Łańcuchy akumulacyjne z osłonami palców
- Łańcuchy akumulacyjne trzyczęściowe **NOWOŚĆ**
- Łańcuchy o podwyższonej prędkości – seria Double Speed

Dodatkowe atuty ELITE

- Oferujemy ponadto kompleksowe rozwiązania dla kompletnych systemów transport
- Na życzenie dostarczamy odpowiednie koła łańcuchowe
- Oferujemy też akcesoria i narzędzia do łańcuchów

iwis supplies a wide range of top-quality accumulation chains. Accumulation chains are used for conveying goods on lines that stop and start intermittently while the chain continues to run. The external rollers on one side of the chain mesh with the sprocket teeth to transmit drive power; on the other side they support the chain in the guide profile.

ELITE highlights

- In order to prolong their service life and guarantee smooth running, ELITE accumulation chains are treated with a special high-viscosity, high-adhesion chain oil before leaving our factory. The special application process ensures that only a thin film of oil remains on the outside of the chain.
- ELITE chain plates ❶ with optimum geometry are precision-formed and heat-treated.
- ELITE pins ❷ are smooth and have an extra hard surface for increased wear resistance
- Choice of hardened steel or plastic transport rollers ❸
- Plastic transport rollers are generally usually using the material Vestamid.
- Double Speed chains – twice the conveying speed due to transport rollers turning on chain guides
- Also available in stainless steel

Industries and applications

- Feeding and automation technology
- Warehousing
- Conveyor and material flow technology
- Medical equipment
- Electronics industry and circuit board manufacture
- ... and much more besides

Product range

- Standard accumulation chains
- Accumulation chains with finger protection
- Accumulation chains triplex version **NEW**
- Double Speed chains

Additional ELITE benefits

- We also design complex solutions for integrated complete systems
- Suitable chain sprockets also available on request
- We also offer optional accessories and chain tools



Łańcuchy akumulacyjne z osłonami palców i części

Accumulation chains with finger and parts protection

Łańcuchy te posiadają 100% ochronę palców czy transportowanych części. Specjalna nakładka zakrywa odstępy pomiędzy rolkami transportującymi. Zapobiega to wpadaniu i blokowaniu łańcucha oraz rolek transportowych przez części lub inne drobne elementy. Osłony te eliminują też ryzyko przypadkowego włożenia palców w pracujący łańcuch.

With the new accumulation chain version, fitted with the 100% protective tab between the accumulation rollers, covering the gap in the inner link area. This feature offers 100% protection against particles falling through the gap, leading to jamming of the accumulation rollers; it also prevents the risk of fingers accidentally getting „caught“ in that area.

Zalety

- 100% ochrona bez wpływu na pracę łańcucha w napędzie
- Brak możliwości obluźnienia się nakładek poprzez pewny montaż na ogniwie wewnętrznym
- Stabilna praca
- Brak możliwości zablokowania łańcucha w napędzie
- Nakładki nie powodują zużycia rolek akumulacyjnych
- Samoregulujące się nakładki po przestojach
- Brak wpływu lub zużycia na transportowany produkt lub palety
- Nakładki osłaniają łańcuch, brak konieczności czyszczenia po przestojach
- Części plastikowe przewodzące prąd

Advantages

- 100% cover protection without effecting the articulation of the chain through the drive
- No possibility of clips coming loose and falling into the system, due to the unique patented design
- Stable execution of the clip
- No jamming of the chain through the drive
- The clip causes no accumulation roller wear
- Self-adjusting clip after articulation through the drive
- No abrasion or wear caused to the product or pallet transported
- Protective grid prevents foreign objects from falling between the rollers and causing large-area wear.
- Electrically conductive plastic components



Łańcuchy o podwyższonej prędkości – seria Double Speed

Double Speed chains

Łańcuchy serii Double Speed pracują na innej zasadzie niż łańcuchy akumulacyjne; rolka transportująca jest tu celowo napędzana na prowadnicy. Obracanie się rolki daje podwójną prędkość transportową, co oznacza szybszy transport produktów na liniach produkcyjnych.

Double Speed chains work on a different principle from accumulation chains; rather than accumulation resulting from an idling transport roller, the transport roller is deliberately turned on the guide. Turning the roller doubles the conveying speed, which means faster movement of goods and materials in the competitive world of modern industrial manufacturing.



ELITE® Łańcuchy akumulacyjne Accumulation chains

łańcuch	Podziałka	Rozstaw wewnętrzny	Ø sworznia	Długość sworznia	Szerokość ogniwa wewnętrzne	Szerokość na płytkach zewnętrznych	Ø rolki	Szerokość rolki zewnętrznej	Ø rolki transportującej	Szerokość na rolkach transportujących	Grubość płytki	Wysokość płytki wew.	Podziałka poprzeczna	Maks. obciążenie rolki transportującej	Maks. Obciążenie łańcucha	Waga kg/m	Powierzchnia nośna
Chain type	Pitch	Width between inner plates	Pin Ø	Pin length	Total width inner link	Width over outer plates	Roller Ø	Width of outer roller	Conveyor roller Ø	Width over conveyor roller	Plate thickness	Height inner plate	Transverse pitch	Max. load per conveyor roller	Max. chain load	Weight/meter	Bearing area
	p mm	b1 min. mm	d2 max. mm	b4 max. mm	b2 max. mm	b5 max. mm	d1 max. mm	b9 mm	d5 mm	b8 mm	Ti/To mm	h2 max. mm	pt mm	N	N	q kg/m	f cm²
ES1-1-27-S16	12,7	7,75	4,45	27	11,10	14,50	8,51	4,1	16,0	7,2	1,60/1,50	11,81	19,1	50	1780	1,1	0,50
ES1-1-27-K16	12,7	7,75	4,45	27	11,30	14,50	8,51	4,3	16,0	7,2	1,60/1,50	11,81	19,1	20	1780	0,9	0,50
ES1-1-27-S16.8-CF	12,7	7,75	4,45	27	11,10	14,50	8,51	4,1	16,8	11,0	1,60/1,50	11,81	19,1	20	1070	1,1	0,50
ES1-1-27-K16-CF	12,7	7,75	4,45	27	11,30	14,50	8,51	4,3	16,0	11,0	1,60/1,50	11,81	19,1	20	1070	0,9	0,50
ES1-1-27-S16-CF	12,7	7,75	4,45	27	11,10	14,50	8,51	4,1	16,0	11,0	1,60/1,50	11,81	19,1	20	1070	1,1	0,50
ES2-1-40-S28	19,05	11,68	5,72	40	15,62	19,55	12,07	7,5	28,0	11,0	1,85/1,85	16,13	27,0	140	2890	3,0	0,89
ES2-1-40-K28	19,05	11,68	5,72	40	15,62	19,55	12,07	7,5	28,0	11,0	1,85/1,85	16,13	27,0	90	2890	1,9	0,89
ES2-1-43-S26	19,05	11,68	5,72	43	15,36	19,55	12,07	8,8	26,0	11,0	1,85/1,85	16,13	29,2	140	2890	3,2	0,88
ES2-1-43-K26	19,05	11,68	5,72	43	15,36	19,55	12,07	8,8	26,0	11,0	1,85/1,85	16,13	29,2	90	2890	2,0	0,88
ES2-1-43-S28	19,05	11,68	5,72	43	15,36	19,55	12,07	8,8	28,0	11,0	1,85/1,85	16,13	29,2	140	2890	3,2	0,88
ES2-1-43-K28	19,05	11,68	5,72	43	15,36	19,55	12,07	8,8	28,0	16,8	1,85/1,85	16,13	29,2	90	2890	2,0	0,88
ES2-1-43-S28-CF	19,05	11,00	5,72	43	15,36	19,60	12,07	8,8	28,0	16,8	2,00/2,00	16,13	29,2	90	1850	3,0	0,89
ES2-1-48-S24	19,05	11,68	5,72	48	15,36	19,55	12,07	11,1	24,0	7,2	1,85/1,85	16,13	31,5	140	2890	3,3	0,88
ES2-1-48-K24	19,05	11,68	5,72	48	15,36	19,55	12,07	11,1	24,0	7,2	1,85/1,85	16,13	31,5	90	2890	3,3	0,88
ES2-1-48-K24-CF	19,05	11,68	5,72	48	15,62	19,55	12,07	11,1	24,0	7,2	1,85/1,85	16,13	31,5	90	1730	3,3	0,89
ES2-1-48-S28	19,05	11,68	5,72	48	15,62	20,00	12,07	11,1	28,0	11,0	1,85/1,85	16,13	29,2	140	2890	3,2	0,89
ES2-1-48-S24-CF	19,05	11,40	5,72	48	15,36	19,55	12,07	11,1	24,0	11,0	1,85/1,85	16,13	31,5	90	1850	3,3	0,88
ES3-1-65-S38	25,4	17,02	8,28	65	25,45	32,00	15,88	12,5	38,0	16,8	4,00/3,00	21,08	45,0	280	6000	6,4	2,11
ES3-1-65-K38	25,4	17,02	8,28	65	25,45	32,00	15,88	12,5	38,0	16,8	4,00/3,00	21,08	45,0	220	6000	4,8	2,11
ES3-1-65-K38-CF	25,4	17,02	8,28	65	25,45	32,00	15,88	12,5	38,0	16,8	4,00/3,00	21,08	45,0	220	4200	4,8	2,11
ES2-3-68-S24	19,05	11,40	5,72	68	15,36	19,55	12,07	11,1	24,0	11,0	1,85/1,85	16,13	52,0	140	2890	4,6	1,76

K = Plastikowa rolka transportująca S = Metalowa rolka transportująca CF = łańcuch z nierdzewnej stali szlachetnej Inne rozmiary dostępne na życzenie w wersjach bezobsługowych.
 K = Plastic conveyor roller S = Steel-conveyor roller CF = Stainless steel chain Other sizes are available on request in low-maintenance versions.

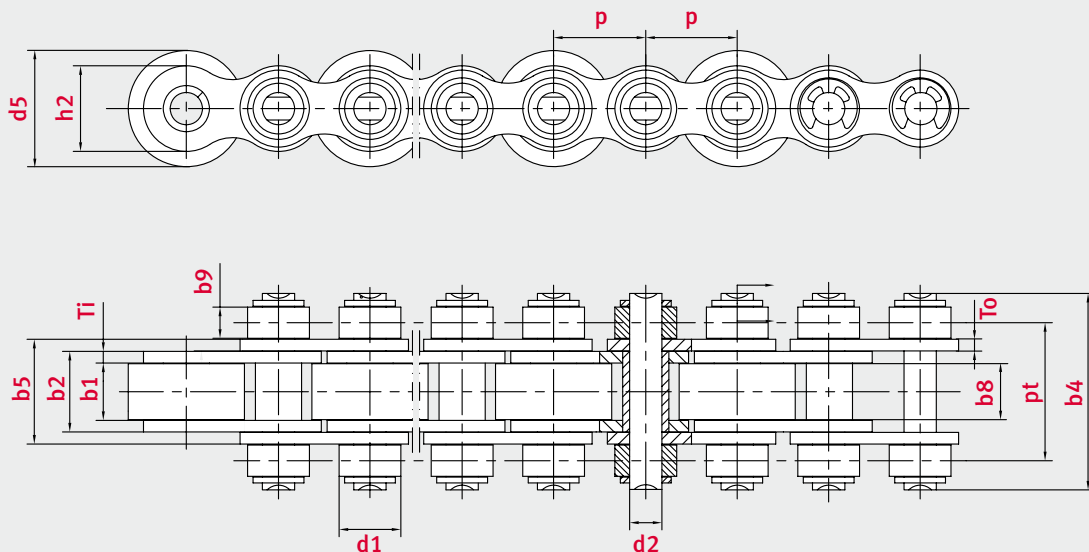



Łańcuchy akumulacyjne z osłonami palców i części

Accumulation chains with finger and parts protection

łańcuch	Podziałka	Rozstaw wewnętrzny	Ø sworznia	Długość sworznia	Szerokość ogniwa wewnętrzne	Szerokość na płytkach zewnętrznych	Ø rolki	Szerokość rolki zewnętrznej	Ø rolki transportującej	Szerokość na rolkach transportujących	Grubość płytki	Wysokość płytki wew.	Podziałka poprzeczna	Maks. obciążenie rolki transportującej	Maks. Obciążenie łańcucha	Waga kg/m	Powierzchnia nośna
Chain type	Pitch	Width between inner plates	Pin Ø	Pin length	Total width inner link	Width over outer plates	Roller Ø	Width of outer roller	Conveyor roller Ø	Width over conveyor roller	Plate thickness	Height inner plate	Transverse pitch	Max. load per conveyor roller	Max. chain load	Weight/meter	Bearing area
	p mm	b1 min. mm	d2 max. mm	b4 max. mm	b2 max. mm	b5 max. mm	d1 max. mm	b9 mm	d5 mm	b8 mm	Ti/To mm	h2 max. mm	pt mm	N	N	q kg/m	f cm ²
EST1-1-27-K16	12,7	7,75	4,45	27	11,30	14,50	8,51	4,3	16	7,2	1,60/1,50	11,81	19,1	20	1250	0,9	0,50
EST1-1-27-S16	12,7	7,75	4,45	27	11,30	14,50	8,51	4,3	16	7,2	1,60/1,50	11,81	19,1	50	1250	1,2	0,50
EST1-1-27-K16-CF	12,7	7,75	4,45	27	11,10	14,50	8,51	4,3	16	7,2	1,60/1,50	11,81	19,1	20	1070	0,9	0,50
EST2-1-43-K26	19,05	11,68	5,72	43	15,36	19,55	12,07	8,8	26	11,0	1,85/1,85	16,13	29,2	90	2250	2,0	0,88
EST2-1-43-S26	19,05	11,68	5,72	43	15,36	19,55	12,07	8,8	26	11,0	1,85/1,85	16,13	29,2	140	2250	3,2	0,88
EST3-1-65-S38	25,4	17,02	8,28	65	25,45	32,00	15,88	12,5	38	16,8	4,00/3,00	21,08	45,0	280	6000	4,8	2,11

K = Plastikowa rolka transportująca
 K = Plastic conveyor roller

S = Metalowa rolka transportująca
 S = Steel-conveyor roller

CF = Łańcuch z nierdzewnej stali szlachetnej
 CF = Stainless steel chain

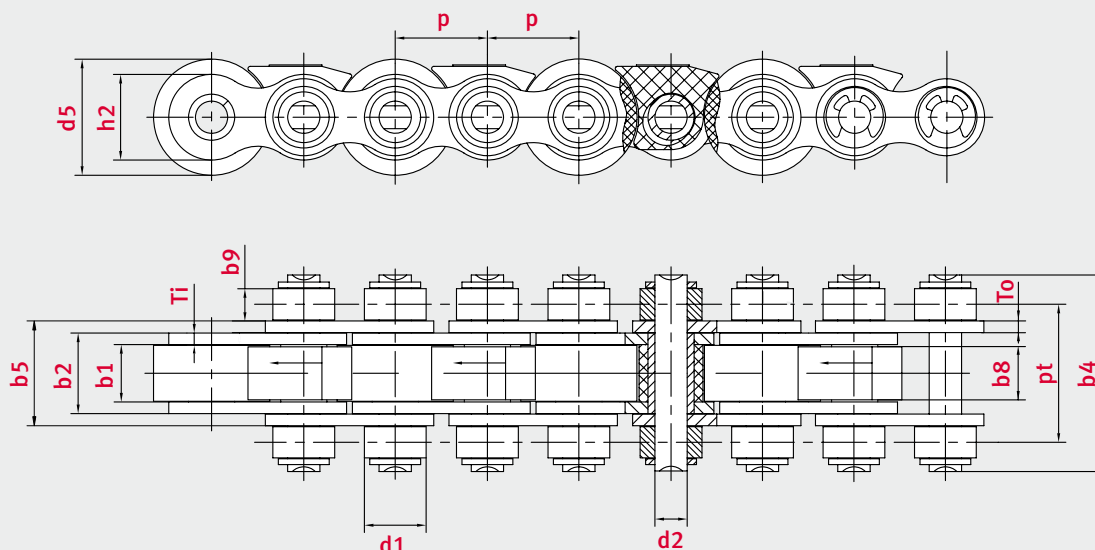



Trzyrzędowe łańcuchy akumulacyjne

Accumulation chains triplex version

Łańcuch	Podziałka	Rozstaw wewnętrzny	Ø sworznia	Długość sworznia	Szerokość ogniwa wewnętrzne	Szerokość na płytkach zewnętrznych	Ø rolki	Ø rolki transportującej	Szerokość na rolkach transportujących	Grubość płytki	Wysokość płytki wew.	Podziałka poprzeczna	Maks. obciążenie rolki transportującej	Maks. Obciążenie łańcucha	Waga kg/m	Powierzchnia nośna
Chain type	Pitch	Width between inner plates	Pin Ø	Pin length	Total width inner link	Width over outer plates	Roller Ø	Conveyer roller Ø	Width over conveyer roller	Plate thickness	Height inner plate	Transverse pitch	Max. load per conveyer roller	Max. chain load	Weight per meter	Bearing area
	p mm	b1 min. mm	d2 max. mm	b4 max. mm	b2 max. mm	b5 max. mm	d1 max. mm	d5 mm	b8 mm	Ti/To mm	h2 max. mm	pt mm	N	N	q kg/m	f cm ²
ESR06B-3-34-K14-CF	9,525	5,72	3,28	33,8	8,53	11,40	6,35	14	8,0	1,30/1,30	8,2	10,24	18	1150	0,50	0,56
ESR1-3-45-S17	12,7	7,75	4,45	44,9	11,30	39,72	8,51	17	12,4	1,60 / 1,60	11,8	27,84	80	3600	1,52	1,01
ESR1-3-45-K17	12,7	7,75	4,45	44,9	11,30	39,72	8,51	17	12,4	1,60 / 1,60	11,8	27,84	32	3600	0,95	1,01
ESR2-3-62-S28	19,05	11,68	5,72	61,5	15,62	54,65	12,07	28	17,5	1,88 / 1,98	16,1	38,90	210	5000	4,54	1,79
ESR2-3-62-K28	19,05	11,68	5,72	61,5	15,62	54,65	12,07	28	17,5	1,88 / 1,98	16,1	38,90	135	5000	3,40	1,79

K = Plastikowa rolka transportująca
 K = Plastic conveyor roller

S = Metalowa rolka transportująca
 S = Steel-conveyor roller

CF = łańcuch z nierdzewnej stali szlachetnej
 CF = Stainless steel chain

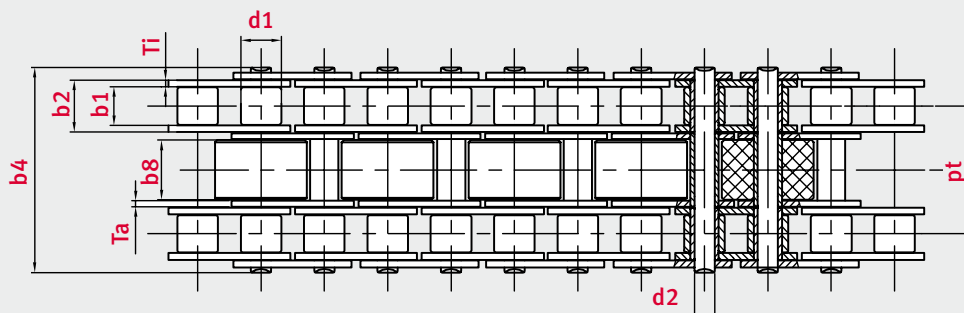
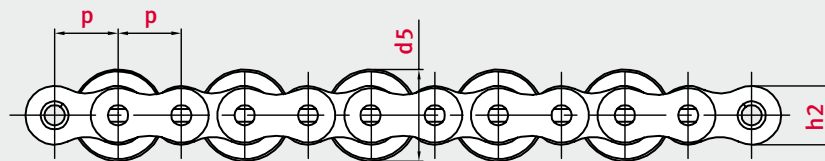



Łańcuchy serii Double Speed bez osłon

Double Speed chains without parts protection

Łańcuch Chain type	Podziałka Pitch	Rozstaw wewnętrzny Width between inner plates	Ø sworznia Pin Ø	Długość sworznia Pin length	Ø rolki Roller Ø	Szerokość rolki zewnętrznej Width outer roller	Ø rolki transportującej Conveyor roller Ø	Szerokość na rolkach transportujących Width over conveyor roller	Grubość płytki Plate thickness	Wysokość płytki wew. Height inner plate	Waga kg/m Weight per meter	Powierzchnia nośna Bearing area
	p mm	b1 min. mm	d2 max. mm	b4 max. mm	d1 max. mm	b9 mm	d5 mm	b8 mm	Ti/To mm	h2 max. mm	q kg/m	f cm ²
DS C2030 S183	19,05	16,0	3,28	24,0	11,91	4,0	18,3	8,0	1,50/1,30	8,2	1,05	0,52
DS C2030 K183	19,05	16,0	3,28	24,0	11,91	4,0	18,3	8,0	1,50/1,30	8,2	0,60	0,52
DS C2040 S246	25,4	21,7	3,96	31,0	15,88	5,7	24,6	10,3	1,50/1,50	11,7	2,56	0,86
DS C2040 K246	25,4	21,7	3,96	31,0	15,88	5,7	24,6	10,3	1,50/1,50	11,7	0,85	0,86
DS C2050 S306	31,75	27,2	5,08	39,5	19,05	7,1	30,6	13,0	2,03/2,03	15,0	4,06	1,38
DS C2050 K306	31,75	27,2	5,08	39,5	19,05	7,1	30,6	13,0	2,03/2,03	15,0	1,40	1,38
DS C2060H S366	38,1	32,5	5,94	49,8	22,23	8,5	36,6	16,2	3,25/3,25	18,1	5,90	1,93
DS C2060H K366	38,1	32,5	5,94	49,8	22,23	8,5	36,6	16,2	3,25/3,25	18,1	2,30	1,93
DS C2080 S490	50,8	43,2	7,92	66,2	28,58	11,0	49,0	21,5	5,00/4,00	24,0	10,50	3,45
DS C2080 K490	50,8	43,2	7,92	66,2	28,58	11,0	49,0	21,5	5,00/4,00	24,0	10,50	3,45

K = Plastikowa rolka transportująca S = Metalowa rolka transportująca
 K = Plastic conveyor roller S = Steel-conveyor roller

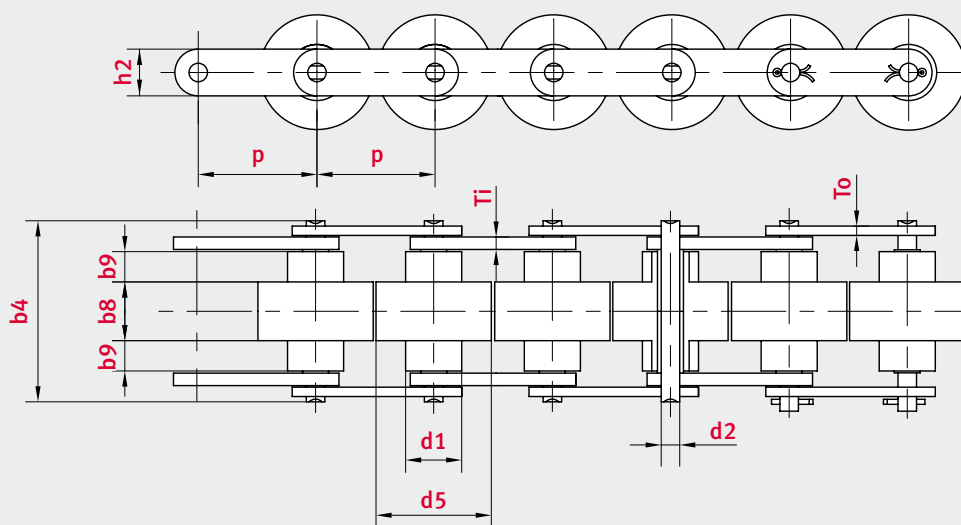



Łańcuchy serii Double Speed z osłonami

Double Speed chains with parts protection

Łańcuch Chain type	Podziałka Pitch	Rozstaw wewnętrzny Width between inner plates	Ø sworznia Pin Ø	Długość sworznia Pin length	Ø rolki Roller Ø	Szerokość rolki zewnętrznej Width outer roller	Ø rolki transportującej Conveyer roller Ø	Szerokość na rolkach transportujących Width over conveyer roller	Grubość płytki Plate thickness	Wysokość płytki wew. Height inner plate	Waga kg/m Weight per meter	Powierzchnia nośna Bearing area
	p mm	b1 min. mm	d2 max. mm	b4 max. mm	d1 max. mm	b9 mm	d5 mm	b8 mm	Ti/To mm	h2 max. mm	q kg/m	f cm ²
DST C2030 S183	19,05	16,0	3,28	24,0	11,91	4,0	18,3	8,0	1,50/1,30	8,2	1,1	0,52
DST C2030 K183	19,05	16,0	3,28	24,0	11,91	4,0	18,3	8,0	1,50/1,30	8,2	0,7	0,52
DST C2040 S246	25,4	21,7	3,96	31,0	15,88	5,7	24,6	10,3	1,50/1,50	11,7	2,6	0,86
DST C2040 K246	25,4	21,7	3,96	31,0	15,88	5,7	24,6	10,3	1,50/1,50	11,7	1,0	0,86
DST C2050 S306	31,75	27,2	5,08	39,5	19,05	7,1	30,6	13,0	2,03/2,03	15,0	4,6	1,38
DST C2050 K306	31,75	27,2	5,08	39,5	19,05	7,1	30,6	13,0	2,03/2,03	15,0	1,5	1,38
DST C2060H S366	38,1	32,5	5,94	49,8	22,23	8,5	36,6	16,2	3,25/3,25	18,1	6,0	1,93
DST C2060H K366	38,1	32,5	5,94	49,8	22,23	8,5	36,6	16,2	3,25/3,25	18,1	2,4	1,93
DST C2080 S490	50,8	43,2	7,92	66,2	28,58	11,0	49,0	21,5	5,00/4,00	24,0	10,6	3,45
DST C2080 K490	50,8	43,2	7,92	66,2	28,58	11,0	49,0	21,5	5,00/4,00	24,0	10,6	3,45

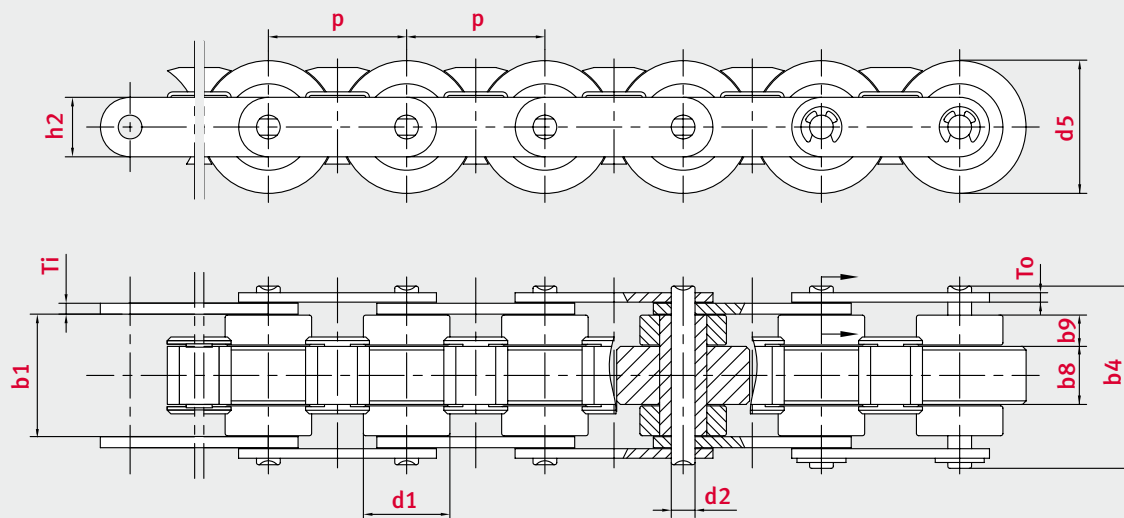

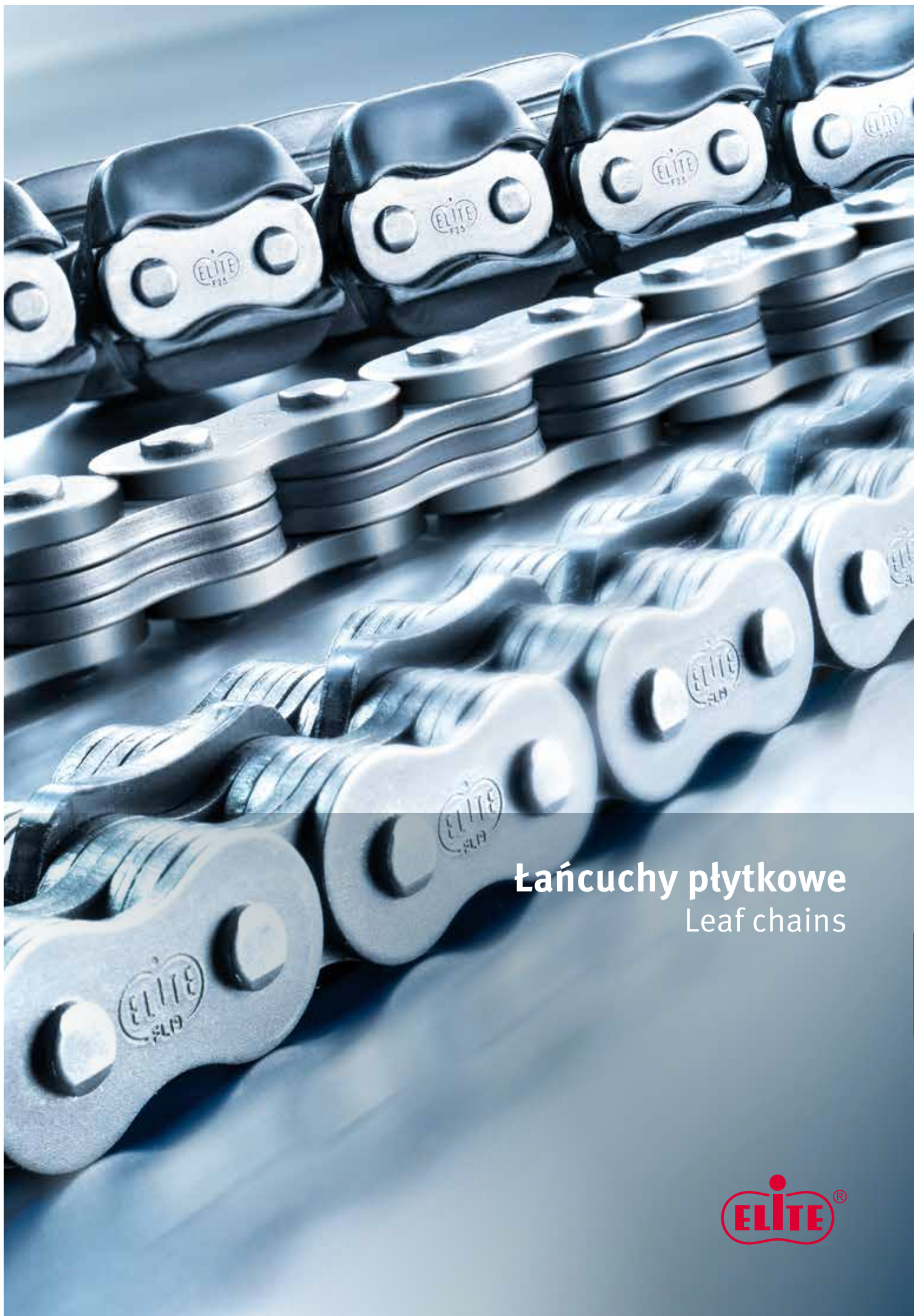

Łańcuchy płytkowe

Leaf chains



ELITE® Łańcuchy płytkowe

Leaf chains

Łańcuchy płytkowe ELITE używane są wszędzie tam, gdzie konieczne jest podnoszenie czy dźwiganie ładunków, a wysoka odporność na zrywanie jest konieczna dla bezpieczeństwa pracy. Najpopularniejszym zastosowaniem tych łańcuchów są wózki widłowe i ich maszty podnoszące. Są też używane w przeciwwagach, platformach opuszczanych czy podnośnikach kontenerów.

W przeciwieństwie do łańcuchów rolkowych, łańcuchy płytkowe wytrzymują bardzo duże siły zrywające, ponieważ skonstruowane są jedynie ze sworzni oraz płytek. Wysoka siła zrywająca uzyskana została kosztem odporności na zużycie, ponieważ łańcuchy te nie posiadają klasycznych przegubów między sworzniem i tulejką, tak jak inne łańcuchy.

Klasyfikacja łańcuchów

Łańcuchy płytkowe można sklasyfikować według normy ISO 4347. Łańcuchy z serii LH odpowiadają łańcuchom serii BL, natomiast serię LL najczęściej określa się jako serię F. Wynika to z połączenia normy amerykańskiej oraz europejskiej, oraz konwencji językowych dla ujednoczenia standardów.

Łańcuchy płytkowe z prefiksem "LH" ["BL"] oparte są na standardzie ANSI według normy ISO 606, łańcuchy płytkowe z prefiksem "LL" [F] odpowiadają standardowi europejskiemu według normy ISO 606. Po prefiksie literowym następuje ciąg czterech cyfr, z których dwie pierwsze oznaczają podziałkę łańcucha. Dzieląc je przez szesnastkę otrzymamy podziałkę łańcucha w calach. Ostatnie dwie cyfry określają układ płytek (ilość płytek zewnętrznych i wewnętrznych).

Ta sama zasada dotyczy łańcuchów amerykańskiej serii "BL", jednak podziałka łańcucha w calach jest wynikiem podzielenia pierwszej cyfry (przy podziałce do 1") lub dwóch pierwszych cyfr (przy podziałce powyżej 1.25") przez 8 a nie 16. W przypadku serii "LL" [F], pierwsze dwie cyfry zaokrągla się w górę do najbliższego pełnego cala, aby uzyskać wynik podziałki łańcucha.

Atrybuty ELITE

- Wszystkie płytki 1 ELITE są precyzyjnie szlifierowane, oszlifowane oraz hartowane dla zapewnienia jak najlepszej pracy.
- Sworznie 2 są gładkie i mają bardzo twardą powierzchnię dla zwiększonej odporności na zużycie.

ELITE leaf chains are used wherever loads must be lifted, hoisted or pulled and high fatigue strength is crucial to function and safety. The most common use of ELITE leaf chains is in forklift truck masts, but they are also used as counterbalance chains in machine tools, as draw bench chains or in container pallet jacks.

Unlike roller chains, leaf chains have very high fatigue strength values, since they consist only of pins and plates. High fatigue strength is gained at the expense of wear resistance, because leaf chains do not have the classic pin and bush bearings common to other chains.

Classification of leaf chains

Leaf chains can be classified synonymously according to standard ISO 4347. Leaf chains from the LH series correspond with the BL series, and LL series chains are commonly referred to as F series. This is a result of the harmonisation of American and European standards and language conventions in a single unified standard.

Leaf chains with the prefix "LH" ["BL"] are based on the ANSI chain series according to ISO 606, leaf chains with the prefix "LL" [F] correspond with the British Standard series according to ISO 606. The prefix is followed by a four-digit number whose first two digits represent the chain pitch. Dividing of the latter by 16 gives the chain pitch in inches. The last two digits denote the plate configuration (number of plates in outer and inner link).

The same principle applies to the American "BL" chain classification, except that the chain pitch in inches is obtained by dividing the first digit (pitch up to 1.0 inch) or the first two digits (for pitches of 1.25 inches or more) by eight rather than 16. In the case of series "LL" [F] chains, the first two digits are rounded up to the next full inch to obtain the pitch figure.

ELITE highlights

- ELITE chain plates 1 with optimum geometry are precision-formed and heat-treated. The tapered and shot-blasted chain plates also have particularly high contact ratios.
- ELITE pins 2 are smooth and have an extra hard surface for increased wear resistance.



obsługa klienta iwis

Oddzwonimy do Ciebie ☎ +420 383 411811

✉ salescz@iwis.com

Łańcuchy płytkowe ELITE

Seria LH [BL] – odmiana amerykańska, wersja wzmocniona
(ISO 4347 i DIN 8152)

Dla tej serii produkowane są płytki o wymiarach zgodnych ze standardem ANSI, natomiast średnica sworznia i grubość płytki odpowiadają wymiarom z łańcucha o jeden rozmiar większego.

Seria LL [F] – odmiana europejska, wersja lekka
(ISO 4347 i DIN 8152)

Dla tej serii produkowane są komponenty według normy DIN 8187.

Seria AL – odmiana amerykańska, wersja lekka

Te łańcuchy odpowiadają staremu standardowi amerykańskiemu. Pomimo wycofania tego standardu kilka lat temu, łańcuchy według tej normy nadal są okazjonalnie używane. Wymiary są zgodne z normą ANSI.

Przykłady zastosowań

- Wózki widłowe
- Podnośniki
- Obrabiarki
- Przemysł stalowy
- Podnośniki kontenerów
- ... oraz wiele innych

Asortyment

- Łańcuchy płytkowe, wersja wzmocniona LH [BL], odmiana amerykańska
- Łańcuchy płytkowe, wersja lekka LL [F], odmiana europejska
- Łańcuchy płytkowe, seria AL
- Łańcuchy płytkowe z prowadnicami do przewodów hydraulicznych do wózków widłowych

Dodatkowe zalety ELITE

- Szeroka gama produktów
- Dostępność wielu innych wariantów produkowanych według normy zakładowej

ELITE leaf chains

Series LH [BL] – American type, heavy series
(ISO 4347 and DIN 8152)

For this series, the link plate dimensions of roller chains manufactured according to ANSI Standard are used, but the pin diameter and thickness of the link plate correspond to the next larger chain size.

Series LL [F] – European type, light series
(ISO 4347 and DIN 8152)

For this series, the dimensions of roller chains according to DIN 8187 are used.

Series AL – American type, light series

These leaf chains correspond to the old American standard. Although this standard was withdrawn several years ago, the chains are still used occasionally. The applicable dimensions are according to ANSI Standard.

Industries and applications

- Forklift trucks
- Lifting devices
- Machine tools
- Steelmaking industry
- Container pallet jacks
- ... and much more besides

Product range

- Leaf chains heavy series LH [BL], American type
- Leaf chains light series LL [F], European type
- Leaf chains series AL
- Leaf chains with tube guide and hydraulic mast protection for forklift trucks

Additional ELITE benefits

- Wide range of products
- Many other special variants manufactured to factory standards available

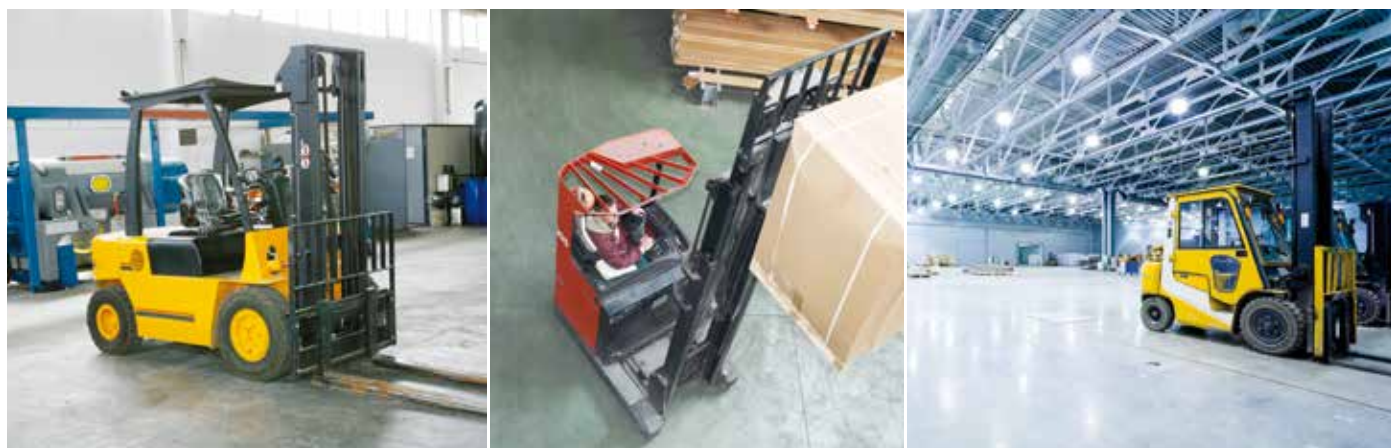



Łańcuchy płytkowe, seria BL wzmocniona według amerykańskiego standardu ISO 4347/DIN 8152

Leaf chains heavy series BL according to American standard ISO 4347/DIN 8152

Łańcuch Chain type		Podziałka Pitch	Układ płytek Plate lacing	Wysokość płytki Plate depth	Grubość płytki Plate thickness	Ø sworznia Pin Ø	Długość sworznia Pin length	Min. siła zrywająca ISO/DIN Min. tensile strength ISO/DIN	Średnia siła zrywająca Avg. tensile strength	Waga kg/m Weight per meter	Sworznie łączące Clevis pins		
ISO	ANSI	p mm		h2 max. mm	T max. mm	d2 max. mm	b4 max. mm	FU kN	FB kN	q kg/m	d3 mm	L1 mm	x mm
LH0822	BL422	12,7	2 x 2	12	2,0	5,09	11,0	22,2	23,6	0,6	1,6	14,8	8,8
LH0823	BL423	12,7	2 x 3	12	2,0	5,09	13,2	22,2	24,5	0,8	1,6	17,0	11,0
LH0834	BL434	12,7	3 x 4	12	2,0	5,09	17,4	33,4	42,7	1,1	1,6	21,4	15,4
LH0844	BL444	12,7	4 x 4	12	2,0	5,09	19,5	44,5	57,8	1,3	1,6	23,5	17,5
LH0846	BL446	12,7	4 x 6	12	2,0	5,09	23,8	44,5	55,4	1,6	1,6	29,9	21,9
LH0866	BL466	12,7	6 x 6	12	2,0	5,09	28,0	66,7	86,9	1,9	1,6	32,3	26,3
LH0888	BL488	12,7	8 x 8	12	2,0	5,09	36,4	88,8	112,0	2,6	1,6	41,8	35,5
LH1022	BL522	15,875	2 x 2	15	2,4	5,96	12,9	33,4	41,8	0,9	2,0	17,7	10,5
LH1023	BL523	15,875	2 x 3	15	2,4	5,96	15,4	33,4	42,2	1,1	2,0	20,3	13,1
LH1034	BL534	15,875	3 x 4	15	2,4	5,96	20,3	48,9	63,0	1,5	2,0	25,5	18,3
LH1044	BL544	15,875	4 x 4	15	2,4	5,96	22,9	66,7	90,8	1,8	2,0	28,0	20,9
LH1046	BL546	15,875	4 x 6	15	2,4	5,96	27,5	66,7	88,9	2,2	2,0	33,2	26,0
LH1066	BL566	15,875	6 x 6	15	2,4	5,96	33,1	100,9	130,0	2,6	2,0	38,5	31,2
LH1088	BL588	15,875	8 x 8	15	2,4	5,96	42,2	133,6	159,6	3,5	2,0	48,8	41,7
LH1222	BL622	19,05	2 x 2	18,1	3,2	7,94	17,4	48,9	63,2	1,4	3,2	25,0	14,2
LH1223	BL623	19,05	2 x 3	18,1	3,2	7,94	20,0	48,9	71,0	1,8	3,2	28,5	17,7
LH1234	BL634	19,05	3 x 4	18,1	3,2	7,94	27,4	75,6	110,3	2,5	3,2	35,5	24,7
LH1244	BL644	19,05	4 x 4	18,1	3,2	7,94	29,8	97,6	143,1	2,9	3,2	38,8	28,3
LH1246	BL646	19,05	4 x 6	18,1	3,2	7,94	37,5	97,6	145,5	3,6	3,2	46,0	35,2
LH1266	BL666	19,05	6 x 6	18,1	3,2	7,94	43,1	146,8	213,9	4,3	3,2	52,8	42,5
LH1288	BL688	19,05	8 x 8	18,1	3,2	7,94	56,4	195,6	234,9	5,8	3,2	66,8	56,6

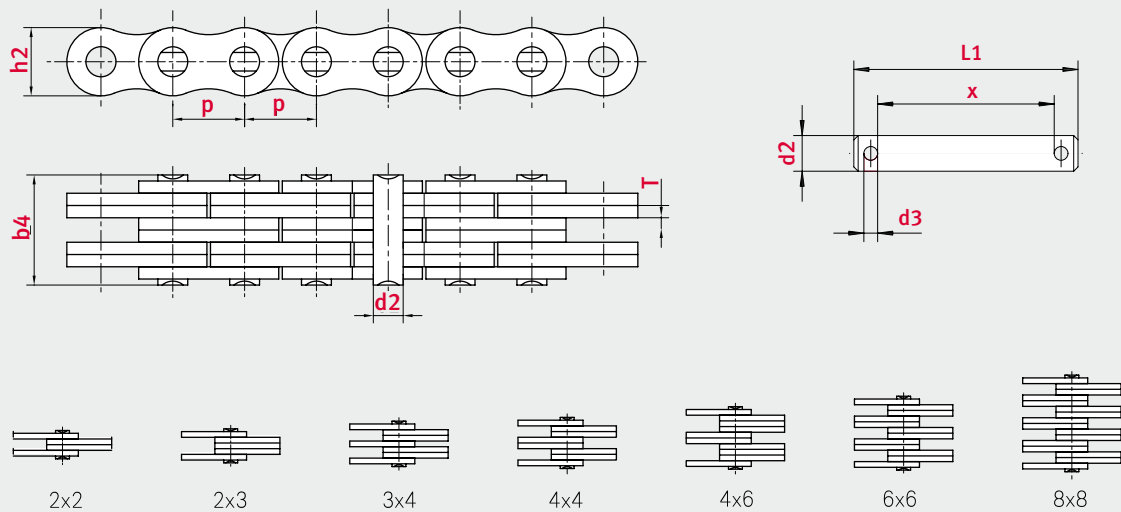



Łańcuchy płytkowe, seria BL wzmocniona według amerykańskiego standardu ISO 4347/DIN 8152

Leaf chains heavy series BL according to American standard ISO 4347/DIN 8152

Łańcuch		Podziałka	Układ płytek	Wysokość płytki	Grubość płytki	Ø sworznia	Długość sworznia	Min. siła zrywająca ISO/DIN	Średnia siła zrywająca	Waga kg/m	Sworznie łączące		
Chain type		Pitch	Plate lacing	Plate depth	Plate thickness	Pin Ø	Pin length	min. tensile strength ISO/DIN	Avg. tensile strength	Weight per meter	Clevis pins		
ISO	ANSI	p mm		h2 max. mm	T max. mm	d2 max. mm	b4 max. mm	FU kN	FB kN	q kg/m	d3 mm	L1 mm	x mm
LH1622	BL822	25,4	2 x 2	24,1	4,0	9,54	20,7	84,5	111,2	2,2	3,2	28,5	17,8
LH1623	BL823	25,4	2 x 3	24,1	4,0	9,54	25,5	84,5	115,6	2,7	3,2	32,9	22,1
LH1634	BL834	25,4	3 x 4	24,1	4,0	9,54	33,8	129,0	172,0	3,8	3,2	41,7	30,8
LH1644	BL844	25,4	4 x 4	24,1	4,0	9,54	37,9	169,0	243,9	4,3	3,2	47,7	37,0
LH1646	BL846	25,4	4 x 6	24,1	4,0	9,54	45,7	169,0	224,2	5,4	3,2	54,8	43,8
LH1666	BL866	25,4	6 x 6	24,1	4,0	9,54	54,5	253,6	345,2	6,5	3,2	63,3	52,4
LH1688	BL888	25,4	8 x 8	24,1	4,0	9,54	71,0	338,1	454,5	8,6	3,2	81,2	69,9
LH2022	BL1022	31,75	2 x 2	30,1	4,8	11,1	25,4	115,6	122,7	3,4	3,2	36,8	26,2
LH2023	BL1023	31,75	2 x 3	30,1	4,8	11,1	30,3	115,6	193,8	4,3	3,2	37,0	26,1
LH2034	BL1034	31,75	3 x 4	30,1	4,8	11,1	39,9	182,4	251,0	6,0	3,2	47,2	35,5
LH2044	BL1044	31,75	4 x 4	30,1	4,8	11,1	43,8	231,3	331,6	6,9	3,2	39,9	52,0
LH2046	BL1046	31,75	4 x 6	30,1	4,8	11,1	53,5	231,3	336,2	8,6	3,2	63,0	50,2
LH2066	BL1066	31,75	6 x 6	30,1	4,8	11,1	64,5	347,0	478,0	10,3	3,2	71,4	59,3
LH2088	BL1088	31,75	8 x 8	30,1	4,8	11,1	84,8	462,4	730,0	13,8	3,2	92,4	79,9
LH2422	BL1222	38,1	2 x 2	36,2	5,5	12,7	29,6	151,2	210,4	4,6	4,0	36,9	24,5
LH2423	BL1223	38,1	2 x 3	36,2	5,5	12,7	35,4	151,2	222,5	5,8	4,0	41,8	30,0
LH2434	BL1234	38,1	3 x 4	36,2	5,5	12,7	45,4	244,6	348,0	8,1	4,0	54,8	41,8
LH2444	BL1244	38,1	4 x 4	36,2	5,5	12,7	51,1	302,5	410,3	9,3	4,0	60,0	46,3
LH2446	BL1246	38,1	4 x 6	36,2	5,5	12,7	62,5	302,5	496,0	11,6	4,0	72,8	59,7
LH2466	BL1266	38,1	6 x 6	36,2	5,5	12,7	73,9	453,7	722,6	13,9	4,0	86,1	71,3
LH2488	BL1288	38,1	8 x 8	36,2	5,5	12,7	99,4	604,8	948,0	18,6	4,0	111,1	98,6
LH2822	BL1422	44,45	2 x 2	42,2	6,5	14,3	33,5	191,3	230,0	6,1	4,0	39,4	27,6
LH2823	BL1423	44,45	2 x 3	42,2	6,5	14,3	40,2	191,3	230,0	7,6	4,0	46,9	33,9
LH2834	BL1434	44,45	3 x 4	42,2	6,5	14,3	53,0	315,8	360,0	10,6	4,0	60,3	46,9
LH2844	BL1444	44,45	4 x 4	42,2	6,5	14,3	60,0	382,6	450,0	12,2	4,0	71,1	58,6
LH2846	BL1446	44,45	4 x 6	42,2	6,5	14,3	72,3	382,6	483,0	15,2	4,0	80,2	67,1
LH2866	BL1466	44,45	6 x 6	42,2	6,5	14,3	85,5	578,3	948,0	18,2	4,0	97,7	85,1
LH2888	BL1488	44,45	8 x 8	42,2	6,5	14,3	112,8	765,2	1080,0	24,3	4,0	121,6	108,6
LH3222	BL1622	50,8	2 x 2	48,2	7,2	17,5	39,0	289,1	325,0	8,0	-	-	-
LH3223	BL1623	50,8	2 x 3	48,2	7,2	17,5	46,6	289,1	340,0	10,0	5,0	51,3	37,6
LH3234	BL1634	50,8	3 x 4	48,2	7,2	17,5	59,9	440,4	594,0	14,0	5,0	66,5	52,8
LH3244	BL1644	50,8	4 x 4	48,2	7,2	17,5	73,6	578,3	812,5	16,0	5,0	82,9	65,7
LH3246	BL1646	50,8	4 x 6	48,2	7,2	17,5	84,4	578,3	805,0	20,0	5,0	89,0	75,3
LH3266	BL1666	50,8	6 x 6	48,2	7,2	17,5	97,5	867,4	1170,0	24,0	5,0	112,2	94,6
LH3288	BL1688	50,8	8 x 8	48,2	7,2	17,5	127,5	1156,4	-	32,0	5,0	141,6	124,0
LH4022	BL2022	63,5	2 x 2	60,3	9,9	23,7	51,7	433,7	-	15,8	6,2	62,2	40,0
LH4023	BL2023	63,5	2 x 3	60,3	9,9	23,7	61,7	433,7	-	19,8	6,2	71,6	49,4
LH4034	BL2034	63,5	3 x 4	60,3	9,9	23,7	81,6	649,4	-	27,7	-	-	-
LH4044	BL2044	63,5	4 x 4	60,3	9,9	23,7	91,6	867,4	-	31,6	6,2	101,0	78,8
LH4046	BL2046	63,5	4 x 6	60,3	9,9	23,7	111,5	867,4	-	39,5	6,2	120,9	98,7
LH4066	BL2066	63,5	6 x 6	60,3	9,9	23,7	131,4	1301,1	-	47,4	6,2	143,3	120,6
LH4088	BL2088	63,5	8 x 8	60,3	9,9	23,7	171,2	1734,8	-	63,2	6,2	182,5	157,2

Rysunek na str. 104
For drawing, see page 104



Łańcuchy płytkowe, seria LL lekka według standardu europejskiego ISO 4347/DIN 8152

Leaf chains light series LL according to European standard ISO 4347/DIN 8152

Łańcuch	Podziałka	Układ płytek	Wysokość płytki	Grubość płytki	Ø sworznia	Długość sworznia	Min. siła zrywająca ISO/DIN	Średnia siła zrywająca	Waga kg/m	Sworznie łączące			
Chain type	Pitch	Plate lacing	Plate depth	Plate thickness	Pin Ø	Pin length	Min. tensile strength ISO/DIN	Avg. tensile strength	Weight per meter	Clevis pins			
DIN/ISO	p mm		h2 max. mm	T max. mm	d2 max. mm	b4 max. mm	FU kN	FB kN	q kg/m	d1 mm	d3 mm	L1 mm	x mm
LL0822	12,7	2 x 2	10,4	1,6	4,4	8,7	18,0	20,0	0,4	4,4	1,6	13,1	6,9
LL0844	12,7	4 x 4	10,4	1,6	4,4	15,4	36,0	39,6	0,8	4,4	1,6	20,1	13,7
LL0866	12,7	6 x 6	10,4	1,6	4,4	22,1	54,0	57,9	1,2	4,4	1,6	27,1	20,5
LL0888	12,7	8 x 8	10,4	1,6	4,4	29,3	72,8	84,0	1,6	4,4	1,6	34,0	27,4
LL1022	15,875	2 x 2	13,7	1,5	5,1	9,2	22,0	26,4	0,5	5,1	1,6	13,5	7,0
LL1044	15,875	4 x 4	13,7	1,5	5,1	15,8	44,0	52,6	1,1	5,1	1,6	20,1	14,0
LL1066	15,875	6 x 6	13,7	1,5	5,1	22,9	66,0	79,5	1,6	5,1	1,6	27,1	21,0
LL1088	15,875	8 x 8	13,7	1,5	5,1	28,1	90,8	102,6	2,1	5,1	1,6	34,1	28,0
LL1222	19,05	2 x 2	16,0	1,8	5,7	10,4	29,0	33,6	0,7	5,7	1,6	13,9	7,7
LL1244	19,05	4 x 4	16,0	1,8	5,7	17,9	58,0	71,3	1,4	5,7	1,6	21,7	15,3
LL1266	19,05	6 x 6	16,0	1,8	5,7	25,5	87,0	110,3	2,1	5,7	1,6	29,5	22,9
LL1288	19,05	8 x 8	16,0	1,8	5,7	33,1	115,6	149,0	2,8	5,7	1,3	37,9	31,2
LL1622	25,4	2 x 2	20,8	3,2	8,3	17,2	60,0	73,4	1,5	8,3	3,2	24,0	13,8
LL1644	25,4	4 x 4	20,8	3,2	8,3	30,5	120,0	159,8	2,9	8,3	3,2	37,0	27,4
LL1666	25,4	6 x 6	20,8	3,2	8,3	43,7	180,0	232,4	4,3	8,3	3,2	50,0	41,0
LL1688	25,4	8 x 8	20,8	3,2	8,3	56,5	232,0	281,3	5,7	8,3	3,2	63,0	54,6
LL2022	31,75	2 x 2	26,4	3,5	10,2	20,1	95,0	102,0	2,3	10,2	3,2	26,0	15,2
LL2044	31,75	4 x 4	26,4	3,5	10,2	32,8	190,0	219,7	4,4	10,2	3,2	41,0	30,3
LL2066	31,75	6 x 6	26,4	3,5	10,2	50,1	285,0	325,7	6,8	10,2	3,2	56,0	45,2
LL2088	31,75	8 x 8	26,4	3,5	10,2	64,0	380,0	444,8	8,9	10,2	3,2	71,0	60,2
LL2422	38,1	2 x 2	33,4	5,2	14,6	26,5	170,0	212,0	4,5	14,6	4,0	34,0	21,7
LL2444	38,1	4 x 4	33,4	5,2	14,6	48,6	340,0	448,0	8,2	14,6	4,0	56,3	43,2
LL2466	38,1	6 x 6	33,4	5,2	14,6	69,5	510,0	651,0	12,2	14,6	4,0	77,7	64,5
LL2488	38,1	8 x 8	33,4	5,2	14,6	86,6	680,0	801,0	16,3	14,6	4,0	99,1	86,0
LL2822	44,45	2 x 2	37,1	6,5	15,9	32,2	200,0	240,0	5,1	15,9	4,0	39,4	26,2
LL2844	44,45	4 x 4	37,1	6,5	15,9	56,4	400,0	518,0	9,9	15,9	4,0	65,2	52,0
LL2866	44,45	6 x 6	37,1	6,5	15,9	80,8	600,0	713,0	14,6	15,9	4,0	91,0	77,8
LL2888	44,45	8 x 8	37,1	6,5	15,9	105,2	800,0	916,0	19,4	15,9	4,0	116,4	103,6

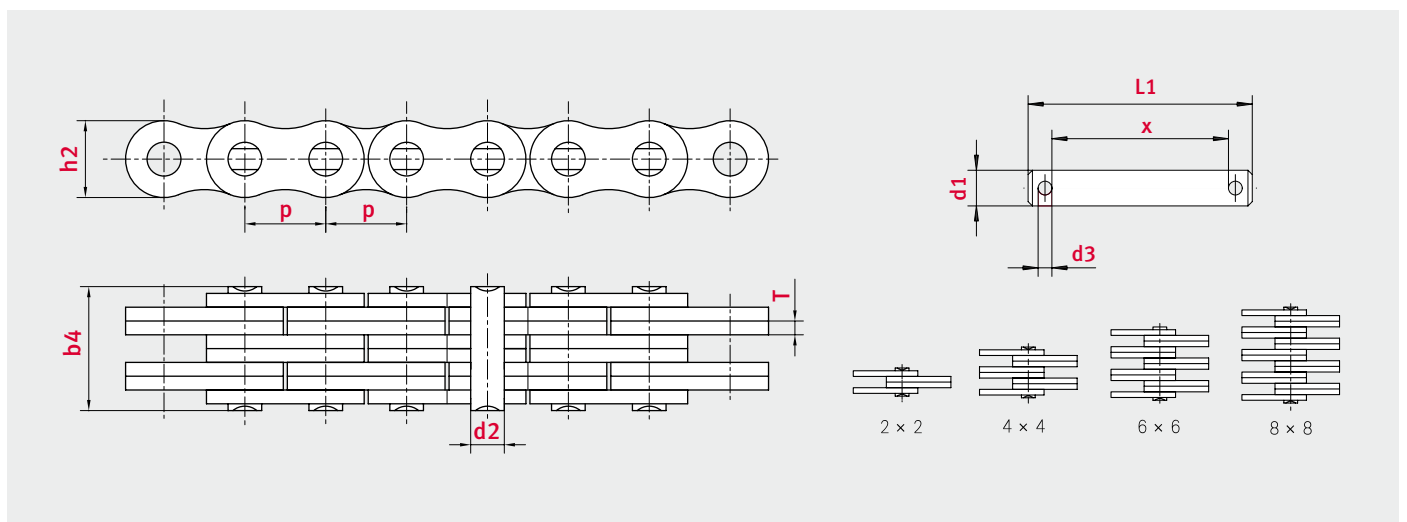



Łańcuchy płytkowe, seria LL lekka według standardu europejskiego ISO 4347/DIN 8152

Leaf chains light series LL according to European standard ISO 4347/DIN 8152

Łańcuch	Podziałka	Układ płytek	Wysokość płytki	Grubość płytki	Ø sworznia	Długość sworznia	Min. siła zrywająca ISO/DIN	Średnia siła zrywająca	Waga kg/m	Sworznie łączące			
Chain type	Pitch	Plate lacing	Plate depth	Plate thickness	Pin Ø	Pin length	Min. tensile strength ISO/DIN	Avg. tensile strength	Weight per meter	Clevis pins			
DIN/ISO	p mm		h2 max. mm	T max. mm	d2 max. mm	b4 max. mm	FU kN	FB kN	q kg/m	d1 mm	d3 mm	L1 mm	x mm
LL3222	50,8	2 x 2	42,0	6,5	17,8	34,8	260,0	304,6	6,2	17,8	5,0	46,6	27,7
LL3244	50,8	4 x 4	42,0	6,5	17,8	60,6	520,0	589,0	12,3	17,8	5,0	70,6	54,9
LL3266	50,8	6 x 6	42,0	6,5	17,8	87,2	780,0	870,0	18,3	17,8	5,0	97,6	82,1
LL3288	50,8	8 x 8	42,0	6,5	17,8	112,8	1040,0	-	24,0	17,8	5,0	124,6	109,3
LL4022	63,5	2 x 2	52,7	8,0	22,9	42,2	360,0	-	10,3	22,9	6,3	54,6	34,5
LL4044	63,5	4 x 4	52,7	8,0	22,9	74,4	720,0	-	20,0	22,9	6,3	88,5	68,5
LL4066	63,5	6 x 6	52,7	8,0	22,9	106,5	1080,0	1270,0	30,0	22,9	6,3	122,6	102,5
LL4088	63,5	8 x 8	52,7	8,0	22,9	140,0	1440,0	-	39,1	22,9	6,3	156,6	136,5
LL4822	76,2	2 x 2	63,9	10,3	29,2	54,6	560,0	-	18,5	-	-	-	-
LL4844	76,2	4 x 4	63,9	10,3	29,2	92,6	1120,0	-	35,7	-	-	-	-
LL4866	76,2	6 x 6	63,9	10,3	29,2	133,4	1680,0	-	53,0	-	-	-	-
LL4888	76,2	8 x 8	63,9	10,3	29,2	174,2	2240,0	-	70,4	-	-	-	-

Rysunek na str. 106
 For drawing, see page 106



Ogniwa końcowe dla łańcuchów płytkowych

Pear drop end links for Leaf chains

Łańcuch	Płytki końcowe duże				
Chain type	Pear drop end links				
	pe mm	d2 mm	ge mm	s max. mm	re mm
LL0822	15,00	6,00	16,00	1,60	10,00
LL0844	15,00	6,00	16,00	1,60	10,00
LL0866	15,00	6,00	16,00	1,60	10,00
LL1022	20,00	8,00	18,00	1,60	11,00
LL1044	20,00	8,00	18,00	1,60	11,00
LL1066	20,00	8,00	18,00	1,60	11,00
LL1088	20,00	8,00	18,00	1,60	11,00
LL1222	30,00	10,00	20,00	1,90	12,00
LL1244	30,00	10,00	20,00	1,90	12,00
LL1266	30,00	10,00	20,00	1,90	12,00
LL1622	30,00	12,00	25,00	3,00	15,00
LL1644	30,00	12,00	25,00	3,00	15,00
LL1666	30,00	12,00	25,00	3,00	15,00
LL1688	30,00	12,00	25,00	3,00	15,00
LL2022	50,00	18,00	40,00	3,50	25,00
LL2044	50,00	18,00	40,00	3,50	25,00
LL2066	50,00	18,00	40,00	3,50	25,00
LL2088	50,00	18,00	40,00	3,50	25,00

Łańcuch	Płytki końcowe duże				
Chain type	Pear drop end links				
	pe mm	d2 mm	ge mm	s max. mm	re mm
LL2422	65,00	24,00	50,00	5,00	29,00
LL2444	65,00	24,00	50,00	5,00	29,00
LL2466	65,00	24,00	50,00	5,00	29,00
LL2488	65,00	24,00	50,00	5,00	29,00
LL2822	80,00	28,00	60,00	6,00	32,00
LL2844	80,00	28,00	60,00	6,00	32,00
LL2866	80,00	28,00	60,00	6,00	32,00
LL2888	80,00	28,00	60,00	6,00	32,00
LL3222	90,00	32,00	70,00	6,30	43,00
LL3244	90,00	32,00	70,00	6,30	43,00
LL3266	90,00	32,00	70,00	6,30	43,00
LL3288	90,00	32,00	70,00	6,30	43,00
LL4022	100,00	38,00	80,00	8,00	46,50
LL4044	100,00	38,00	80,00	8,00	46,50
LL4066	100,00	38,00	80,00	8,00	46,50
LL4088	100,00	38,00	80,00	8,00	46,50

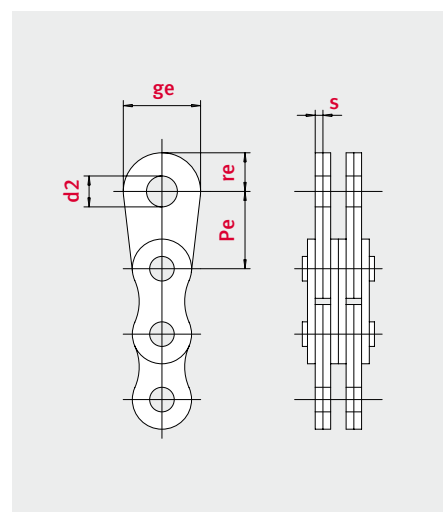

Koło powrotne: bmin = całkowita szerokość łańcucha (B x 1.05)
 Idler wheel: bmin = overall width of chain (B x 1.05)



ELITE® Łańcuchy płytkowe, seria AL Leaf chains AL series

Łańcuch	Podziałka	Układ płytek	Wysokość płytki	Grubość płytki	Ø sworznia	Długość sworznia	Min. siła zrywająca ISO/DIN	Waga kg/m	Sworznie łączące			
Chain type	Pitch	Plate lacing	Plate depth	Plate thickness	Pin Ø	Pin length	Min. tensile strength ISO/DIN	Weight per meter	Clevis pins			
ANSI	p mm		h2 max. mm	T max. mm	d2 max. mm	b4 mm	FU kN	q kg/m	d1 mm	d3 mm	L1 mm	x mm
AL322	9,525	2 X 2	7,3	1,3	3,58	8,9	8,5	0,23	-	-	-	-
AL344	9,525	4 X 4	7,3	1,3	3,58	13,1	17,0	0,46	-	-	-	-
AL422	12,7	2 X 2	10,4	1,5	3,96	8,1	13,9	0,39	3,96	1,6	12,75	6,5
AL444	12,7	4 X 4	10,4	1,5	3,96	14,4	27,8	0,74	3,96	1,6	19,35	12,9
AL466	12,7	6 X 6	10,4	1,5	3,96	20,6	41,7	1,13	3,96	1,6	25,95	19,3
AL522	15,875	2 X 2	13,0	2,0	5,08	10,7	21,8	0,64	5,07	1,6	14,63	8,5
AL534	15,875	3 X 4	13,0	2,0	5,08	17,0	33,0	1,1	5,07	1,6	21,0	15,1
AL544	15,875	4 X 4	13,0	2,0	5,08	19,3	43,6	1,25	5,07	1,6	23,11	16,8
AL566	15,875	6 X 6	13,0	2,0	5,08	27,9	65,4	1,79	5,07	1,6	31,59	25,0
AL622	19,05	2 X 2	15,6	2,4	5,94	12,9	31,3	0,86	5,07	1,6	19,4	12,8
AL644	19,05	4 X 4	15,6	2,4	5,94	22,9	62,6	1,76	5,91	2,0	27,32	21,32
AL666	19,05	6 X 6	15,6	2,4	5,94	33,1	93,9	2,6	5,91	2,0	37,68	31,88
AL688	19,05	8 X 8	15,6	2,4	5,94	43,2	125,2	3,49	5,91	2,0	49,3	42,5
AL822	25,4	2 X 2	20,8	3,2	7,92	16,0	55,6	1,54	7,92	3,2	24,15	13,55
AL844	25,4	4 X 4	20,8	3,2	7,92	29,8	111,2	3,0	7,92	3,2	37,4	26,6
AL866	25,4	6 X 6	20,8	3,2	7,92	43,1	166,8	4,46	7,92	3,2	50,6	39,8

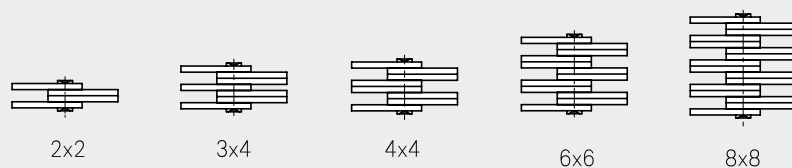
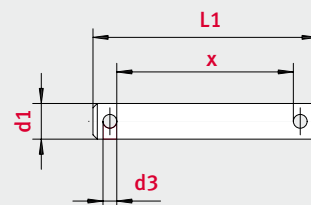
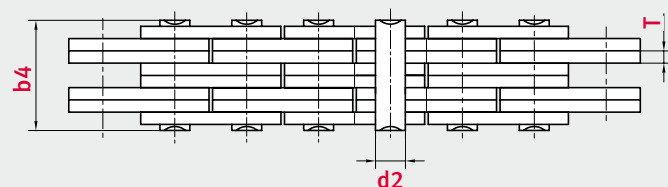
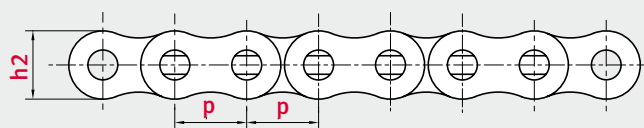



obsługa klienta iwis

Oddzwonimy do Ciebie +420 383 411811

salescz@iwis.com



Łańcuchy płytkowe, seria AL

Leaf chains AL series

Łańcuch	Podziałka	Układ płytek	Wysokość płytki	Grubość płytki	Ø sworznia	Długość sworznia	Min. siła zrywająca ISO/DIN	Waga kg/m	Sworznie łączące			
Chain type	Pitch	Plate lacing	Plate depth	Plate thickness	Pin Ø	Pin length	Min. tensile strength ISO/DIN	Weight per meter	Clevis pins			
ANSI	p mm		h2 max. mm	T max. mm	d2 max. mm	b4 mm	FU kN	q kg/m	d1 mm	d3 mm	L1 mm	x mm
AL1022	31,75	2 X 2	26,0	4,0	9,53	20,70	87	2,37	9,51	3,2	28,8	18,3
AL1044	31,75	4 X 4	26,0	4,0	9,53	37,3	174	4,68	9,51	3,2	45,58	34,78
AL1066	31,75	6 X 6	26,0	4,0	9,53	53,8	261	7,2	9,51	3,2	63,7	52,2
AL1088	31,75	8 X 8	26,0	4,0	9,53	69,9	348	9,94	9,51	3,2	80,3	69,0
AL1222	38,1	2 X 2	31,2	4,8	11,1	24,3	125	3,65	11,09	4	34,4	21,1
AL1244	38,1	4 X 4	31,2	4,8	11,1	43,8	250	7,05	11,09	4	54,99	41,4
AL1266	38,1	6 X 6	31,2	4,8	11,1	64,7	375	10,5	11,09	4	75,71	62,0
AL1288	38,1	8 X 8	31,2	4,8	11,1	82,6	500	14,03	11,09	4	92,4	79,9
AL1444	44,45	4 X 4	36,4	5,6	12,64	51,3	340	10,34	12,67	4	61,23	48,03
AL1466	44,45	6 X 6	36,4	5,6	12,64	74,6	510	15,16	12,67	4	85,07	71,87
AL1644	50,8	4 X 4	41,6	6,5	14,21	58,0	446	12,98	14,22	4	71,69	55,5
AL1666	50,8	6 X 6	41,6	6,5	14,21	85,5	669	19,76	14,22	4	98,6	83,01
AL1688	50,8	8 X 8	41,6	6,5	14,21	109,5	892	25,47	14,22	4	126,9	111,6

Rysunek na str. 108

For drawing, see page 108



Łańcuchy z prowadnicami przewodów hydraulicznych do wózków widłowych

Special leaf chains with tube guides for forklifts

Łańcuchy płytkowe z prowadnicami przewodów hydraulicznych są głównie montowane w wózkach widłowych jak łańcuchy podnośnikowe. Plastikowe ogniwa są zwykle montowane po zewnętrznej stronie łańcucha. W przypadku przekręcenia lub zablokowania łańcucha to plastiki uderzają o siłownik hydrauliczny wózka, a nie ogniwa łańcuchowe. Zapobiega to uszkodzeniu zarówno łańcucha jak i hydrauliki wózka. Plastikowe elementy są również dostępne jako wkładki wewnętrzne w kształcie T, U lub L.

Atrybuty łańcuchów płytkowych

- Wyższa żywotność dzięki zoptymalizowanemu połączeniu sworznia i płytki zewnętrznej
- Wyższa obciążalność dzięki mocniejszym płytkom
- Wyższa odporność na zużycie dzięki wyższej twardości powierzchni sworzni
- Wysoka dokładność spasowania elementów łańcucha

TYP LL1266 KS



Nr art. 81013799

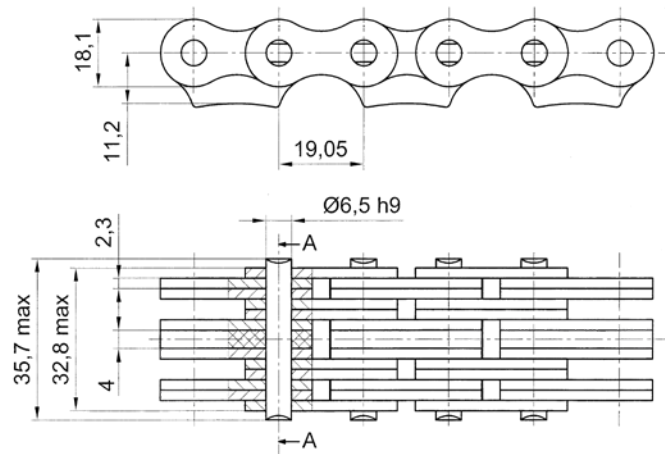
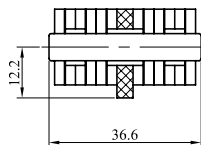

TYP LL1644 KS105



Nr art. 81013552

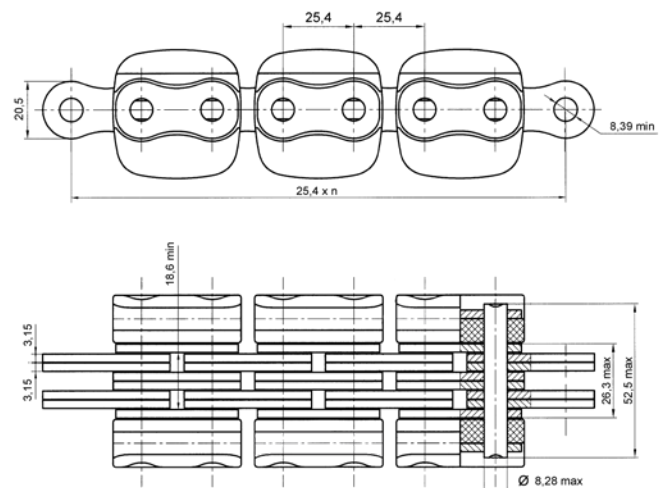
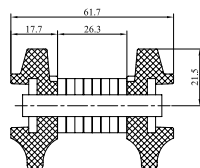



Łańcuchy z przewodnicami przewodów hydraulicznych do wózków widłowych

Special leaf chains with tube guides for forklifts

Leaf chains with externally positioned plastic tube guides are generally used in forklifts as load chains. The plastic link plates are usually mounted on the outside of the pins and have the following effect: When the unavoidable vibration or jamming of the chain occurs, not the chain links will hit the piston rod of the hydraulic cylinder, but the protruding plastic link plates. This means that neither chain nor aggregates are damaged. The plastic coverings are also available as inside-positioned, T-U- or L-formed coverings.

Highlights of the **ELITE** leaf chains

- Higher fatigue strength due to optimized press fit of pin and outer link plate
- Higher tensile strength due to optimized plate strength
- Higher wear resistance due to higher surface hardness of the pins
- High fitting accuracy due to limiting the tolerances when using cold rolled strips for all link plates

TYP LL1644 KS103



Nr art. 81013553

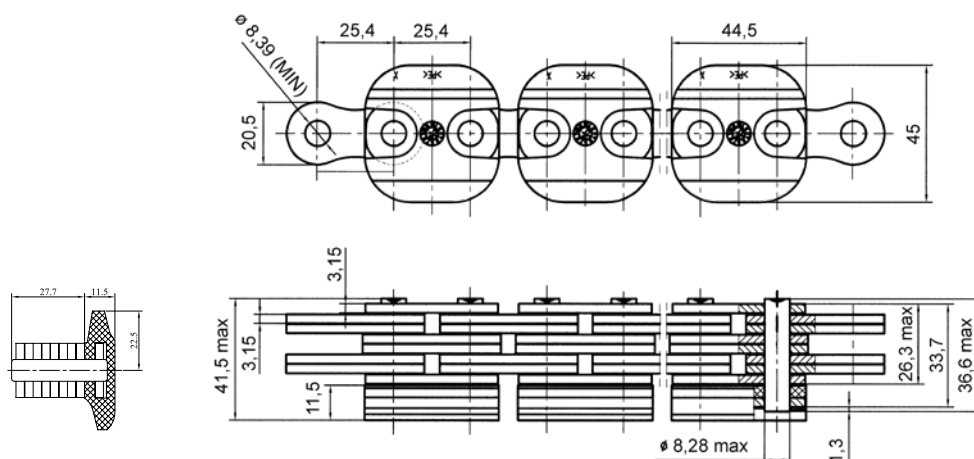

TYP LL1666 KS106



Nr art. 81013554

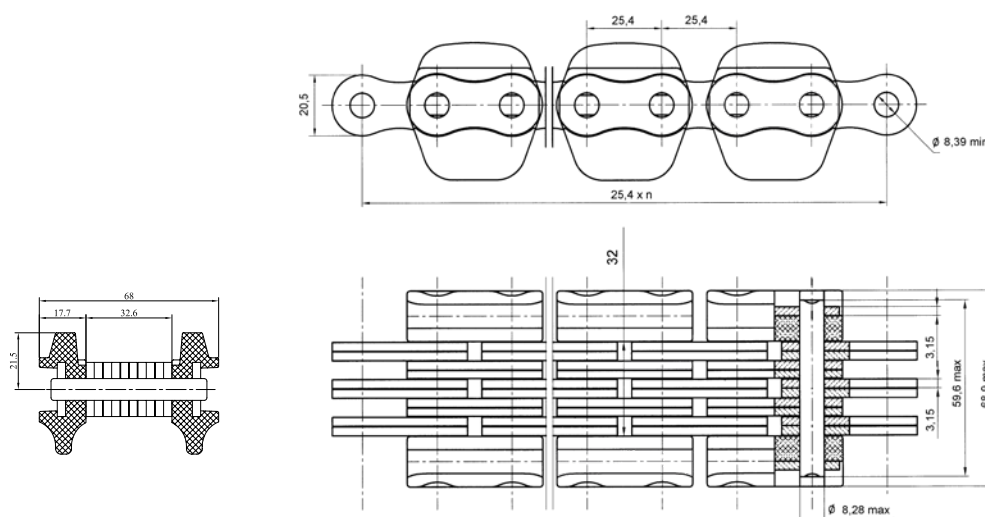



Łańcuchy z przewodnicami przewodów hydraulicznych do wózków widłowych

Special leaf chains with tube guides for forklifts

TYP BL633 KS



Nr art. 81013550

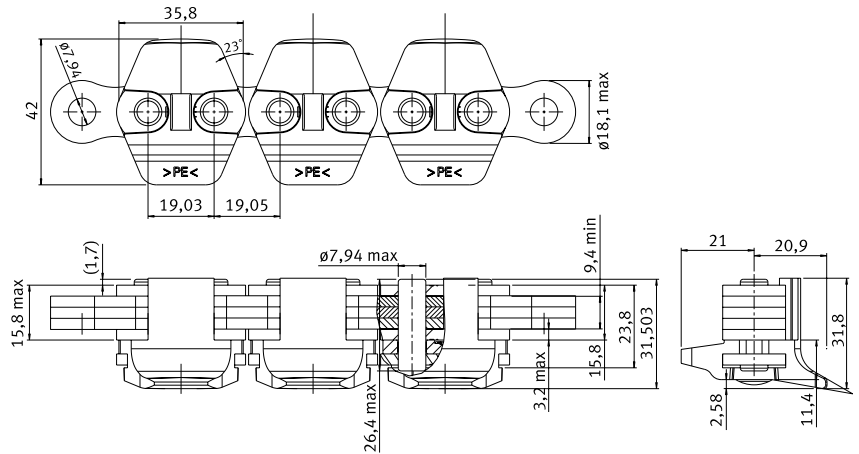

TYP BL844 LKS



Nr art. 81013821

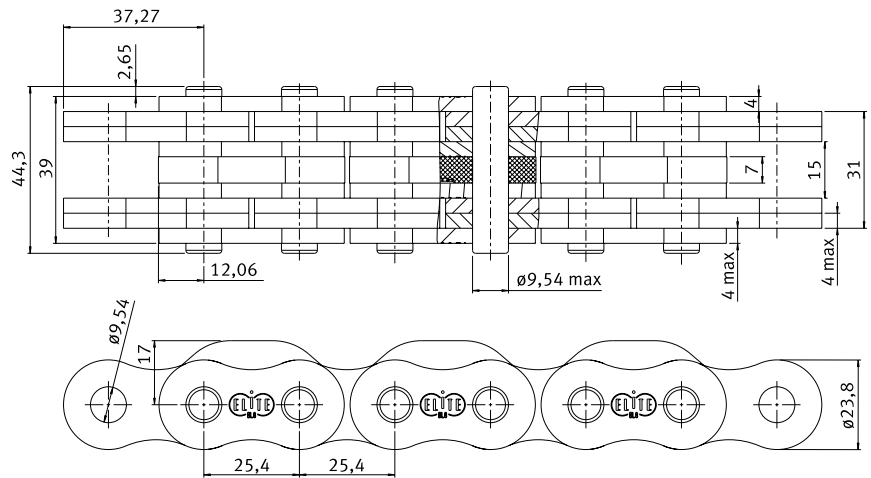

TYP BL 844 KS109



Nr art. 81012723

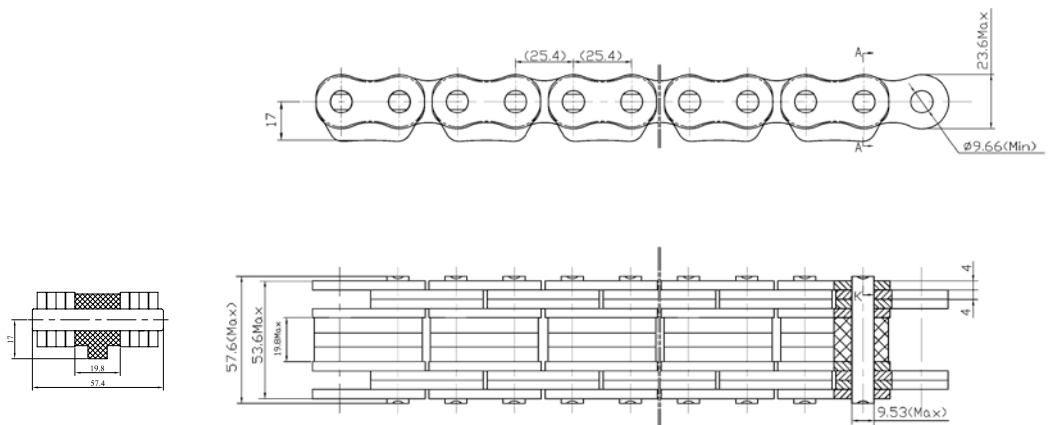



Łańcuchy z przewodnicami przewodów hydraulicznych do wózków widłowych

Special leaf chains with tube guides for forklifts

TYP BL 844 KS116



Nr art. 81012722

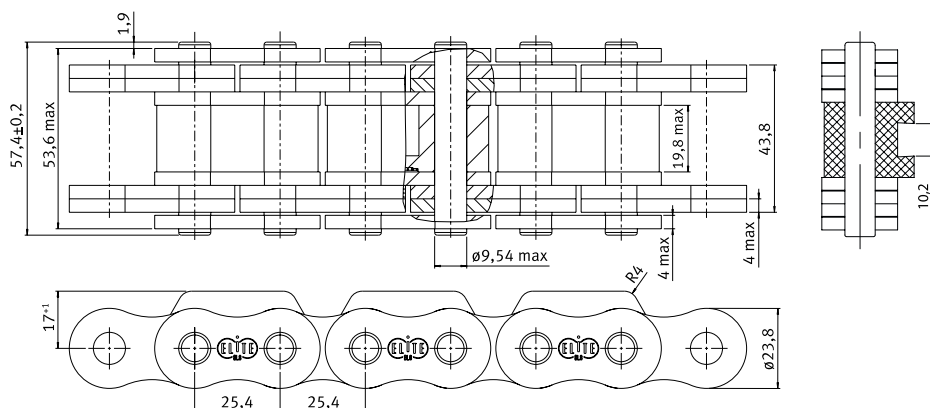

TYP BL866 KS102



Nr art. 81012415

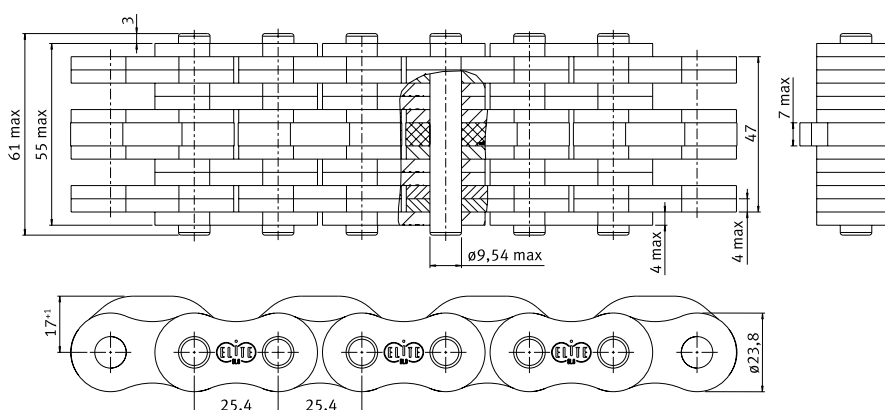

TYP BL866 KS104



Nr art. 81013551

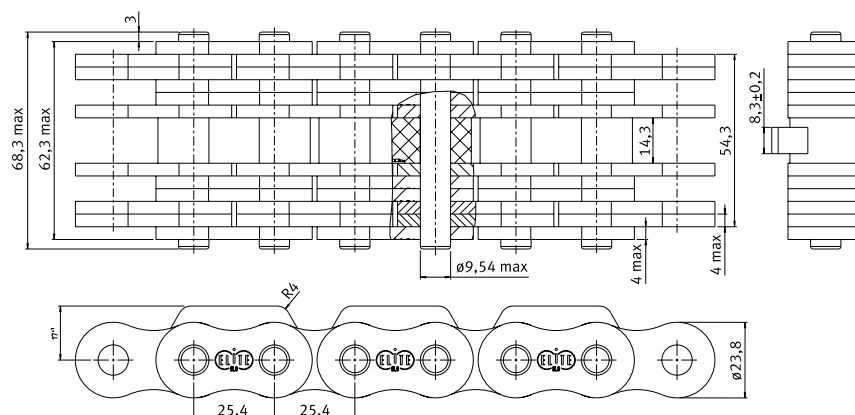



ELITE® Łańcuchy z przewodnicami przewodów hydraulicznych do wózków widłowych
Special leaf chains with tube guides for forklifts

TYP BL866 KS111



Nr art. 81012399

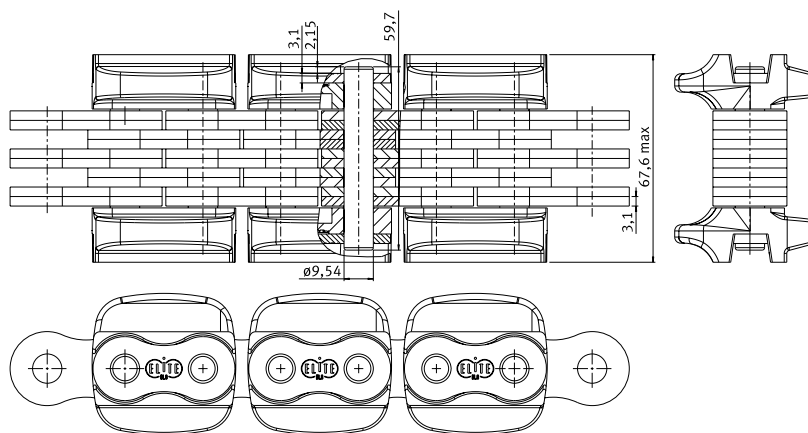

TYP BL888 KS



Nr art. 81012721

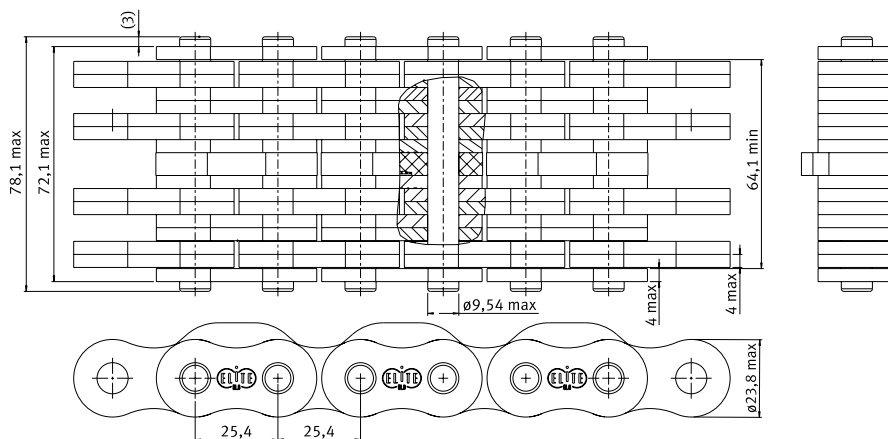



Łańcuchy transportowe
Conveyor chains



ELITE® Łańcuchy transportowe Conveyor chains

W zakresie łańcuchów transportowych pod marką ELITE, firma iwis oferuje szeroki wybór łańcuchów według norm DIN 8165 oraz DIN 8167, jak również łańcuchy według standardu brytyjskiego z wymiarami w calach, oraz bardzo zróżnicowane wersje specjalne. **Tulejkowe łańcuchy transportowe** są często używane do zadań transportowych realizowanych na długich odcinkach przy niskiej prędkości. Dla szczególnie ciężkich zadań polecamy **łańcuchy półogniowe**. Łańcuchy te zbudowane są z półogniów, co zwiększa ich elastyczność i odporność na uderzenia.

Ponieważ tylko niewielka liczba łańcuchów używanych w przemyśle spełnia jedną konkretną normę, **łańcuchy transportowe ELITE produkowane są na życzenie i według wskazówek klienta**. W ten sposób **mogą sprostać wszystkim wymaganiom**.

Atrybuty ELITE

- Sworznie **1** hartowane indukcyjnie
- Tulejki **2** wykonane z bezszwowych rurek, hartowane powierzchniowo
- Płytki **3** są ze stopów o wysokiej odporności, hartowane
- Rolki **4** (jeśli występują) wykonane ze stali hartowanej są hartowane

Przykłady zastosowań

- Obróbka drewna
- Przemysł metalurgiczny
- Przemysł samochodowy
- Transport ładunków wielkogabarytowych
- Recycling
- ... oraz wiele innych

Asortyment

- Łańcuchy tulejkowe według normy DIN 8167 – seria M
- Łańcuchy z podwyższoną płytką według normy DIN 8167 – seria MT
- Łańcuchy z drążonym sworzniem według normy DIN 8168 – seria MC
- Łańcuchy z drążonym sworzniem według normy DIN 8165 – seria FVC
- Tulejkowe łańcuchy transportowe według standardu brytyjskiego BS 4116 – seria Z **NOWOŚĆ**
- Łańcuchy z drążonym sworzniem według standardu brytyjskiego BS 4116 – seria ZC **NOWOŚĆ**
- Łańcuchy ze zgarniaczami według normy DIN 8165/DIN 8167
- Łańcuchy transportowe dla przemysłu papierniczego
- Łańcuchy półogniowe

In the context of the ELITE conveyor chain range, iwis supplies a wide variety of chains according to standards DIN 8165 and DIN 8167, as well as models manufactured according to British Standard with dimensions in inches, and highly diverse special versions. **Bush conveyor chains** are often used for conveying tasks involving long transport distances at relatively low speeds. We recommend iwis **Rotary chains** for “heavy-duty” applications. Rotary chains are fitted with cranked links, which gives them greater elasticity and the ability to withstand shock loads.

Since only a small minority of chains used in the industry are totally compliant with one specific standard, **ELITE conveyor chains are custom-made to a specific customer order** and consequently **fulfil a large number of special requirements**.

ELITE highlights

- Pins **1** usually made of heat-treated alloy steel, induction-hardened
- Bushes **2** made from seamless precision steel tube, case-hardened
- Link plates **3** made of high-strength tempered steel or case-hardened steel alloy
- Rollers **4** (where present) made of case-hardened steel, case-hardened

Industries and applications

- Wood processing
- Steelmaking industry
- Automotive industry
- Bulk goods transport
- Recycling industry
- ... and much more besides

Product range

- Bush conveyor chains according to DIN 8167 – M Series
- Carrier chains with rollers according to DIN 8167 – MT Series
- Hollow pin chains according to DIN 8168 – MC Series
- Hollow pin chains according to DIN 8165 – FVC Series
- Bush conveyor chains according to BS 4116 – Z series **NEW**
- Hollow pin conveyor chains according to BS 4116 – ZC series **NEW**
- Scraper chains according to DIN 8165/DIN 8167
- Conveyor chains for the paper industry
- Rotary chains



obsługa klienta iwis

Oddzwonimy do Ciebie ☎ +420 383 411811

✉ salescz@iwis.com



ELITE® Łańcuchy półogniowe

Heavy-duty cranked-link transmission chains

Łańcuchy półogniowe zostały zaprojektowane głównie z myślą o zastosowaniu w aplikacjach o ekstremalnie ciężkich lub niekorzystnych warunkach pracy. Łańcuchy tego typu są szczególnie odporne na nagłe uderzenia, zużycie oraz ekstremalne warunki pracy. Przez wiele lat zyskały w ten sposób ogromną popularność w wielu gałęziach przemysłu. Wymiary łańcuchów są standaryzowane według norm ISO 3512, ANSI B 29.10 oraz DIN 8182.

Szczególną zaletą łańcuchów półogniowych jest fakt, iż ich ogniwa skonstruowane są według identycznego schematu. Ułatwia to skracanie lub wydłużanie łańcucha według potrzeb. Mają jeszcze jedną przewagę nad standardowymi łańcuchami transportowymi – wszystkie ogniwa podlegają zużyciu w takim samym stopniu.

Łańcuchy półogniowe ELITE zbudowane z półogniw ❶ zmontowane są przy użyciu sworzni z zawleczkami. W zależności od zapotrzebowania płytki ❷ wykonane są z naturalnie twardej lub hartowanej stali. Łańcuchy podlegające ekstremalnie dużym obciążeniom wyposażane są w indukcyjnie hartowane sworznie ❸, podnoszące ich wytrzymałość oraz zapewniając ich najwyższą możliwą twardość.

Przykłady zastosowań

- Koparki
- Pojazdy gąsienicowe
- Platform wiertnicze
- ... oraz wiele innych

Rotary chains were developed primarily for chain drive applications involving extremely heavy loads or particularly adverse operating conditions. Chains of this type are particularly resistant to violent shocks, wear and extreme operating conditions, and have consequently enjoyed increasing success in a wide range of applications in recent years. For the most part, rotary chain dimensions are standardized under ISO 3512, ANSI B 29.10 and DIN 8182.

One significant advantage of rotary chains is that their links are all constructed to the same pattern, making it easier to lengthen or shorten the chains when required. They have another advantage over standard roller chains – all links are subject to the same level of wear.

ELITE rotary chains with cranked links ❶ are fitted with cotter pins. The chain plates ❷ are available in naturally hardened steel or special tempered steel, according to the expected mechanical load. Chains subjected to extremely high loads are fitted with induction-hardened pins ❸, making them not only extremely tough, but also giving them the highest possible level of surface hardness.

Industries and applications

- Excavators
- Caterpillar track vehicles
- Drilling rigs
- ... and much more besides





Tulejkowe łańcuchy transportowe według normy DIN 8167 – seria M

Bush conveyor chains according to DIN 8167 – M series

łańcuch	Podziałka										Rozstaw wewnętrzny	Ø sworz- nia	Długość sworznia	Ø tulejki	Ø małej rolki	Ø dużej rolki	Ø rolki kołnierzej	Wysokość płytki	Grubość płytki	Min. siła zrywająca	Powierzchnia nośna											
Chain type	Pitch										Width between inner plates	Pin Ø	Pin length	Bush Ø	Small roller Ø	Large roller Ø	Flanged roller Ø	Plate height	Plate thickness	Min. tensile strength	Bearing area											
	p										b1 min.	d2 max.	b4 max.	d3	d1 max.	d4 max.	d7	h2 max.	Ti/To	FU	f											
	mm										mm	mm	mm	mm	mm	mm	mm	mm	mm	mm	kN	cm ²										
M20	40	50	63	80	100	125	160														16	6	35	9	12,5	25	32	18	2,5	20	1,26	
M28		50	63	80	100	125	160	200														18	7	40	10	15	30	36	20	3	28	1,68
M40			63	80	100	125	160	200	250													20	8,5	45	12,5	18	36	42	25	3,5	40	2,3
M56				63	80	100	125	160	200	250												24	10	52	15	21	42	50	30	4	56	3,2
M80					80	100	125	160	200	250	315											28	12	62	18	25	50	60	35	5	80	4,56
M112						80	100	125	160	200	250	315	400									32	15	73	21	30	60	70	40	6	112	6,6
M160							100	125	160	200	250	315	400	500								37	18	85	25	36	70	85	50	7	160	9,18
M224								125	160	200	250	315	400	500	630							43	21	98	30	42	85	100	60	8	224	12,39
M315									160	200	250	315	400	500	630							48	25	112	36	50	100	120	70	10	315	17
M450										200	250	315	400	500	630	800						56	30	135	42	60	120	140	80	12	450	24

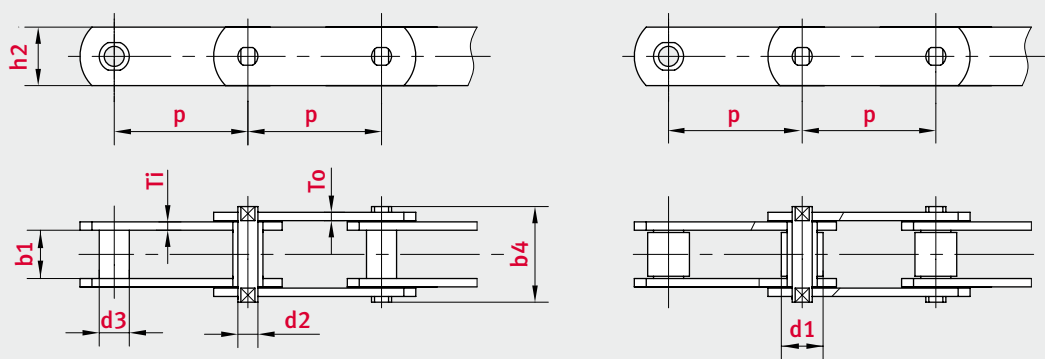

Bez rolki
without roller

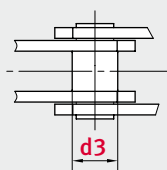

S (mała rolka)
S (small roller type)

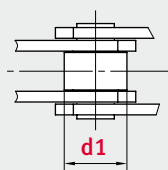

P (duża rolka)
P (large roller type)

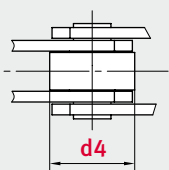

F (rolka kołnierзова)
F (with flanged roller type)

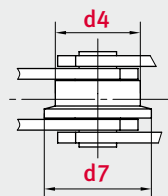



Tulejkowe łańcuchy transportowe według normy DIN 8165 – seria FV

Bush conveyor chains according to DIN 8165 – FV series

łańcuch	Podziałka								Rozstaw wewnętrzny	Ø sworz- nia	Długość sworznia	Ø tulejki	Ø małej rolki	Ø dużej rolki	Ø rolki kotłnierzowej	Wysokość plytki	Grubość plytki	Min. siła zrywająca	Powierzchnia nośna	
Chain type	Pitch								Width between inner plates	Pin Ø	Pin length	Bush Ø	Small roller Ø	Large roller Ø	Flanged roller Ø	Plate height	Plate thickness	Min. tensile strength	Bearing area	
	p mm								b1 min. mm	d2 max. mm	b4 max. mm	d3 mm	d1 max. mm	d4 max. mm	d5 mm	d7 mm	h2 max. mm	Ti/To mm	FU kN	f cm ²
FV40	50	63	80	100	125				18	10	39	15	20	32	40	48	25	3	40	2,5
FV63		63	80	100	125	160			22	12	48,5	18	26	40	50	60	30	4	63	3,7
FV90		63	80	100	125	160	200	250	25	14	56,5	20	30	48	63	73	35	5	90	5
FV112				100	125	160	200	250	30	16	66	22	32	55	72	87	40	6	112	6,8
FV140				100	125	160	200	250	35	18	71,5	26	36	60	80	95	45	6	140	8,6
FV180				125	160	200	250	315	45	20	92	30	42	70	100	120	50	8	180	12,3
FV250					160	200	250	315	400	55	103,5	36	50	80	125	145	60	8	250	18,7
FV315					160	200	250	315	400	65	126,5	42	60	90	140	170	70	10	315	25,8

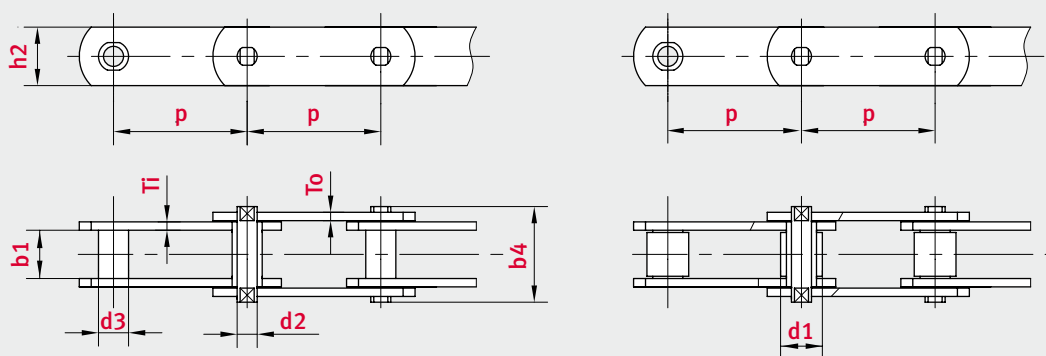

Bez rolki
without roller

S (mała rolka)
S (small roller type)

P (duża rolka)
P (large roller type)

F (rolka kotłnierzowa)
F (with flanged roller type)

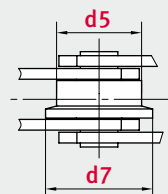
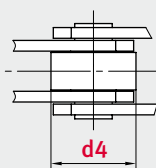
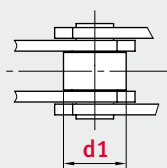
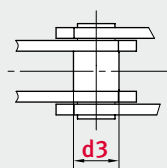



Zabieraki dla łańcuchów transportowych według normy DIN 8167 – seria M

Attachments for bush conveyor chains according to DIN 8167 – M series

łańcuch Chain type	Podziałka Pitch	Dystans od osi łańcucha do osi otworu Distance from middle of chain to middle of bore	Dystans od osi łańcucha do krawędzi płytki zewn. Distance from middle of chain to end of outer plate	Dystans od osi łańcucha do górnej krawędzi zabieraka Middle of chain to top of attachment	Średnica otworu Bore diameter	Rozstaw między osiami otworów Distance from middle of bore to middle of bore	Długość zabieraka Length of attachment plate
	p mm	F mm	W mm	h4 mm	d4 mm	L mm	G mm
M20	40	54	80	16	6,6		14
M20	50	54	80	16	6,6		14
M20	63	54	80	16	6,6	20	35
M20	80	54	80	16	6,6	35	50
M28	50	64	94	20	9		20
M28	63	64	94	20	9		20
M28	80	64	94	20	9	25	45
M28	100	64	94	20	9	40	60

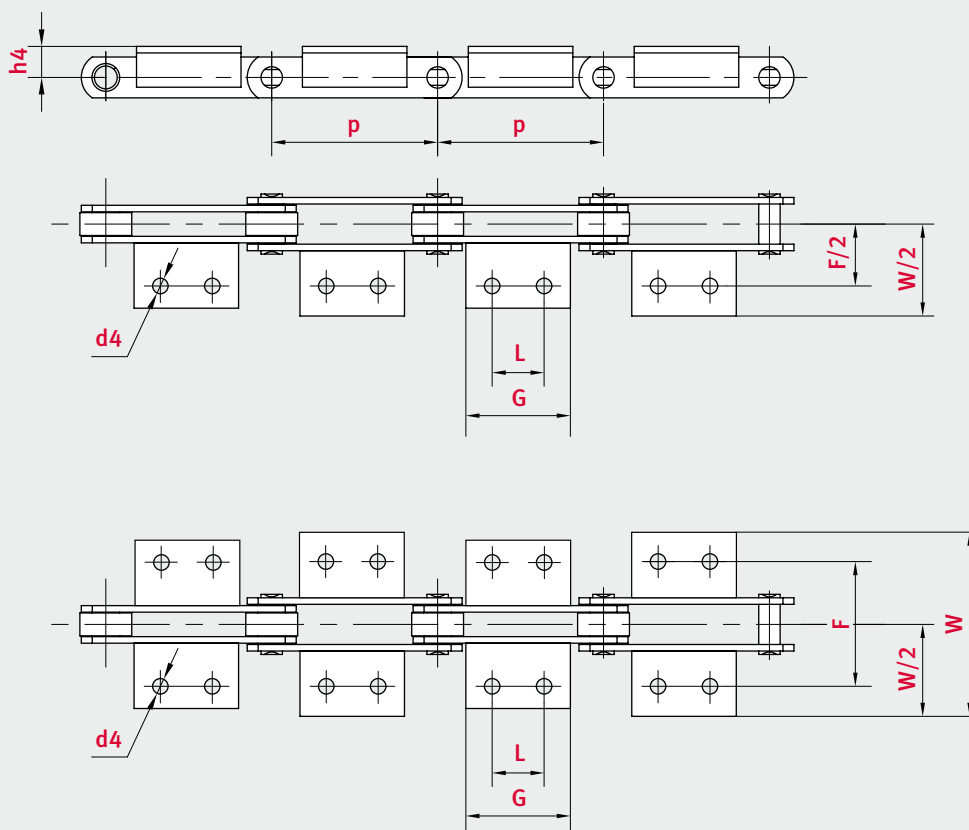



Zabieraki dla łańcuchów transportowych według normy DIN 8167 – seria M

Attachments for bush conveyor chains according to DIN 8167 – M series

łańcuch Chain type	Podziałka Pitch	Dystans od osi łańcucha do osi otworu Distance from middle of chain to middle of bore	Dystans od osi łańcucha do krawędzi płytki zewn. Distance from middle of chain to end of outer plate	Dystans od osi łańcucha do górnej krawędzi zabieraka Middle of chain to top of attachment	Średnica otworu Bore diameter	Rozstaw między osiami otworów Distance from middle of bore to middle of bore	Długość zabieraka Length of attachment plate
	P mm	F mm	W mm	h4 mm	d4 mm	L mm	G mm
M40	63	70	100	25	9		31
M40	80	70	100	25	9	20	45
M40	100	70	100	25	9	40	60
M40	125	70	100	25	9	65	85
M56	63	88	122	30	11		22
M56	80	88	122	30	11		30
M56	100	88	122	30	11	25	50
M56	125	88	122	30	11	50	75
M56	160	88	122	30	11	85	110
M80	80	96	130	35	11		30
M80	100	96	130	35	11	25	50
M80	125	96	130	35	11	50	75
M80	160	96	130	35	11	85	110
M80	200	96	130	35	11	125	150
M112	80	110	160	40	14		28
M112	100	110	160	40	14		40
M112	125	110	160	40	14	35	65
M112	160	110	160	40	14	65	95
M112	200	110	160	40	14	100	130
M160	100	124	170	45	14		30
M160	125	124	170	45	14	25	50
M160	160	124	170	45	14	50	80
M160	200	124	170	45	14	85	115
M160	250	124	170	45	14	145	175
M224	125	140	200	55	18		35
M224	160	140	200	55	18		60
M224	200	140	200	55	18	65	100
M224	250	140	200	55	18	125	160
M224	315	140	200	55	18	190	230
M315	160	160	230	65	18		35
M315	200	160	230	65	18	50	85
M315	250	160	230	65	18	100	140
M315	315	160	230	65	18	155	190
M315	400	160	230	65	18	155	205

Rysunek na str. 120
For drawing, see page 120



Zabieraki dla łańcuchów transportowych według normy DIN 8165 – seria FV
Attachments for bush conveyor chains according to DIN 8165 – FV series

łańcuch Chain type	Podziałka Pitch	Dystans od osi łańcucha do osi otworu Distance from middle of chain to middle of bore	Dystans od osi łańcucha do krawędzi płytki zewn. Distance from middle of chain to end of outer plate	Dystans od osi łańcucha do górnej krawędzi zabieraka Middle of chain to top of attachment	Średnica otworu Bore diameter	Rozstaw między osiami otworów Distance from middle of bore to middle of bore	Długość zabieraka Length of attachment plate
	p mm	F mm	W mm	h4 mm	d4 mm	L mm	G mm
FV40	50	50	81	20	6,6		20
FV40	63	50	81	20	6,6		31
FV40	80	50	81	20	6,6	25	45
FV40	100	50	81	20	6,6	30	50
FV40	125	50	81	20	6,6	30	60
FV63	63	68	100	30	9		40
FV63	80	68	100	30	9	25	45
FV63	100	68	100	30	9	30	50
FV63	125	68	100	30	9	40	60
FV63	160	68	100	30	9	50	70

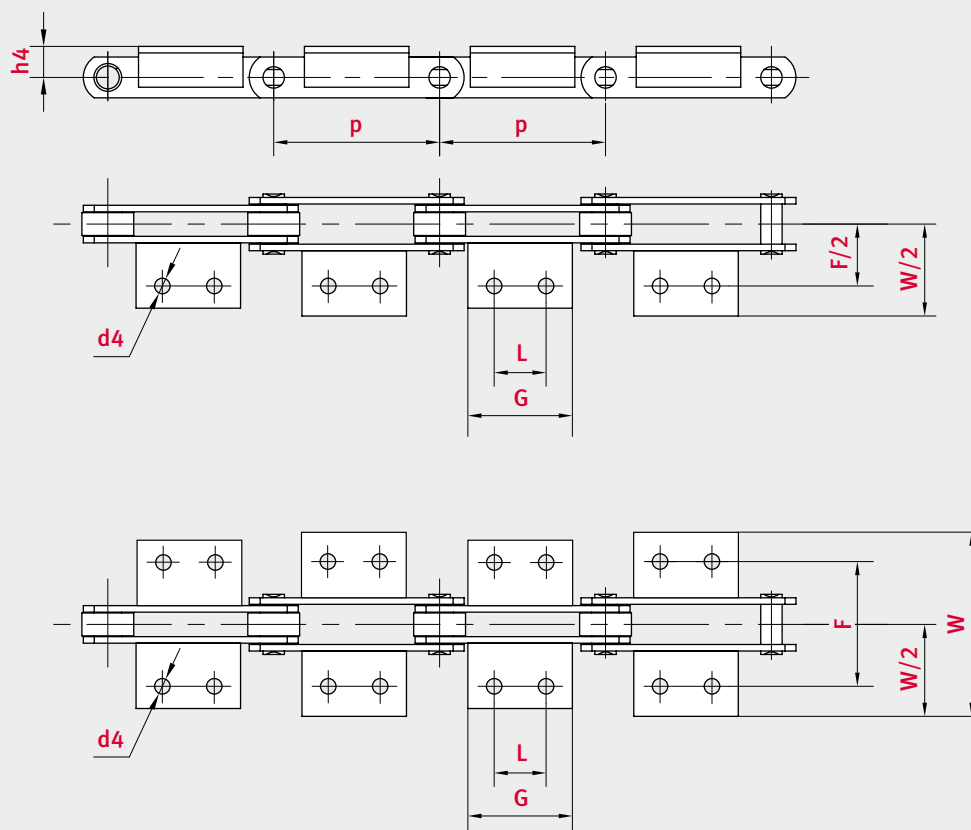



Zabieraki dla łańcuchów transportowych według normy DIN 8165 – seria FV

Attachments for bush conveyor chains according to DIN 8165 – FV series

łańcuch Chain type	Podziałka Pitch	Dystans od osi łańcucha do osi otworu Distance from middle of chain to middle of bore	Dystans od osi łańcucha do krawędzi płytki zewn. Distance from middle of chain to end of outer plate	Dystans od osi łańcucha do górnej krawędzi zabieraka Middle of chain to top of attachment	Średnica otworu Bore diameter	Rozstaw między osiami otworów Distance from middle of bore to middle of bore	Długość zabieraka Length of attachment plate
	p mm	F mm	W mm	h4 mm	d4 mm	L mm	G mm
FV90	63	80	128	35	9		30
FV90	80	80	128	35	9	25	45
FV90	100	80	128	35	9	30	50
FV90	125	80	128	35	9	40	60
FV90	160	80	128	35	9	50	70
FV90	200	80	128	35	9	60	80
FV90	250	80	128	35	9	65	85
FV112	100	100	140	40	11	30	50
FV112	125	100	140	40	11	40	65
FV112	160	100	140	40	11	50	75
FV112	200	100	140	40	11	65	90
FV112	250	100	140	40	11	80	105
FV140	100	100	162	45	11	30	55
FV140	125	100	162	45	11	40	65
FV140	160	100	162	45	11	50	75
FV140	200	100	162	45	11	65	90
FV140	250	100	162	45	11	80	105
FV180	125	128	182	45	13	35	63
FV180	160	128	182	45	13	50	80
FV180	200	128	182	45	13	65	95
FV180	250	128	182	45	13	80	110
FV180	315	128	182	45	13	100	130
FV250	160	138	212	55	14	50	80
FV250	200	138	212	55	14	65	95
FV250	250	138	212	55	14	80	110
FV250	315	138	212	55	14	100	130
FV250	400	138	212	55	14	100	130
FV315	160	170	260	60	14		50
FV315	200	170	260	60	14	65	95
FV315	250	170	260	60	14	80	110
FV315	315	170	260	60	14	100	130
FV315	400	170	260	60	14	100	130

Rysunek na str. 122
For drawing, see page 122



Łańcuchy z podwyższoną płytką według normy DIN 8167 – seria MT

Roller deep link chains according to DIN 8167 – MT series

Łańcuch	Podziałka										Rozstaw wewnętrzny	Ø sworznia	Ø tulejki	Ø rolki	Długość sworznia	Wysokość płytki	Grubość płytki	Min. siła zrywająca	Powierzchnia nośna		
Chain type	Pitch										Width between inner plates	Pin Ø	Bush Ø	Roller Ø	Pin length	Plate height	Plate thickness	Min. tensile strength	Bearing area		
	p mm										b1 min. mm	d2 max. mm	d3 mm	d4 max. mm	b4 max. mm	h2 max. mm	h mm	Ti/To mm	FU kN	f cm ²	
MT20	40	50	63	80	100							16	6	9	25	35	25	16	2,5	20	1,3
MT28		50	63	80	100	125						18	7	10	30	40	30	20	3	28	1,8
MT40			63	80	100	125	160					20	8,5	12,5	36	45	35	22,5	3,5	40	2,4
MT56			63	80	100	125	160					24	10	15	42	52	45	30	4	56	3,3
MT80				80	100	125	160	200				28	12	18	50	62	50	32,5	5	80	4,7
MT112				80	100	125	160	200				32	15	21	60	73	60	40	6	112	6,9
MT160					100	125	160	200	250			37	18	25	70	85	70	45	7	160	9,3
MT224						125	160	200	250	315		43	21	30	85	98	90	60	8	224	12,6
MT315							160	200	250	315	400	48	25	36	100	112	100	65	10	315	17,5
MT450								200	250	315	400	500	56	30	42	120	135	120	80	450	24,6

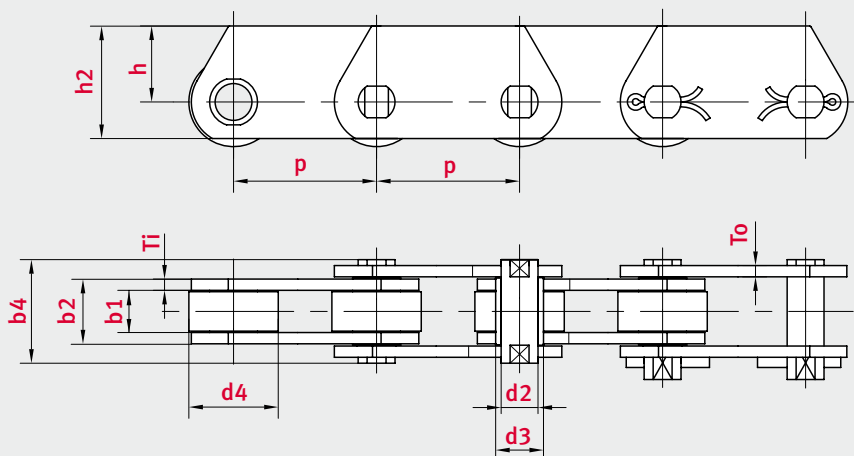



Łańcuchy z podwyższoną płytką według normy DIN 8165 – seria FVT

Roller deep link chains according to DIN 8165 – FVT series

Łańcuch Chain type	Podziałka Pitch									Rozstaw wewnętrzny Width between inner plates	Ø sworznia Pin Ø	Ø tulejki Bush Ø	Ø rolki Roller Ø	Długość sworznia Pin length	Wysokość płytki Plate height		Grubość płytki Plate thickness	Min. siła zrywająca Min. tensile strength	Powierzchnia nośna Bearing area
	p mm														b1 min. mm	d2 max. mm			
FVT40	50	63	80	100	125					18	10	15	32	39	35	22,5	3	40	2,5
FVT63		63	80	100	125	160				22	12	18	40	48,5	40	25	4	63	3,7
FVT90		63	80	100	125	160	200	250		25	14	20	48	56,5	45	27,5	5	90	5,1
FVT112				100	125	160	200	250		30	16	22	55	66	50	30	6	112	6,8
FVT140				100	125	160	200	250		35	18	25	60	71,5	60	37,5	6	140	8,6
FVT180					125	160	200	250	315	45	20	30	70	92	70	45	8	180	12,3
FVT250						160	200	250	315	55	26	36	80	103,5	80	50	8	250	18,7
FVT315						160	200	250	315	65	30	42	90	126,5	90	55	10	315	25,8

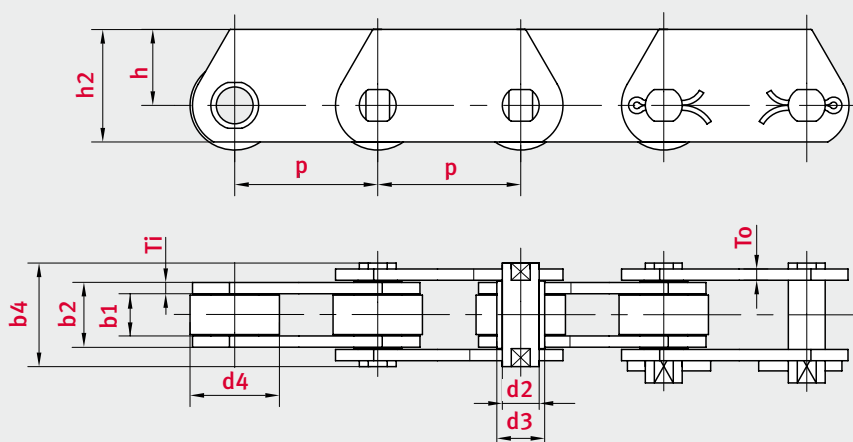



Łańcuchy transportowe z drążonym sworzniem według normy DIN 8168 – seria MC

Hollow pin conveyor chains according to DIN 8168 – MC series

Łańcuch Chain type	Podziałka Pitch								Rozstaw wewnętrzny Width between inner plates			Ø sworznia Pin Ø			Ø tulejki Bush Ø			Rolki Roller			Długość sworznia Pin length	Wysokość płytki Plate height	Grubość płytki Plate thickness	Min. siła zrywająca Min. tensile strength	Powierzchnia nośna Bearing area
	p mm								b1 min. mm	d2 max. mm	d6 min. mm	d3 mm	d1 max. mm	d4 max. mm	d7 mm	b4 max. mm	h2 max. mm	T mm	FU kN	f cm ²					
MC28	63	80	100	125	160					20	13	8,2	17,5	25	36	45	38,5	25	3,5	28	3,6				
MC56		80	100	125	160	200	250			24	15,5	10,2	21	30	50	60	47,5	35	4	56	5,1				
MC112			100	125	160	200	250	315		32	22	14,3	29	42	70	85	64,5	50	6	112	9,9				
MC224					160	200	250	315	400	500	43	30	20,3	41	60	100	120	85,5	70	8	224	18,6			

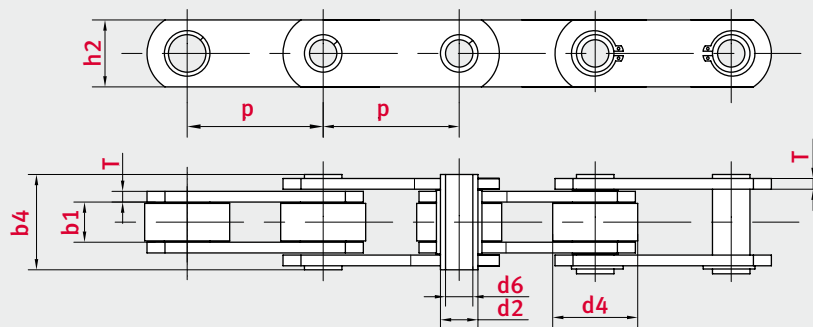

Bez rolki
without roller

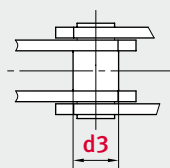

S (mała rolka)
S (small roller type)

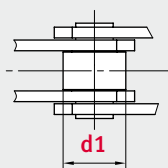

P (duża rolka)
P (large roller type)

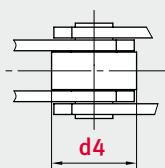

F (rolka kołnierzowa)
F (with flanged roller type)

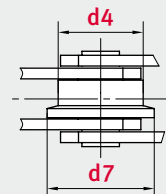



Łańcuchy transportowe z drążonym sworzniem według normy DIN 8165 – seria FVC

Hollow pin conveyor chains according to DIN 8165 – FVC series

Łańcuch Chain type	Podziałka Pitch								Rozstaw wewnętrzny Width between inner plates		Ø sworznia Pin Ø		Ø tulejki Bush Ø		Rolki Roller		Długość sworznia Pin length	Wysokość płytki Plate height	Grubość płytki Plate thickness	Min. siła zrywająca Min. tensile strength	Powierzchnia nośna Bearing area	
	p mm								b1 min. mm	d2 max. mm	d6 min. mm	d3 mm	d1 max. mm	d4 max. mm	d5 mm	d7 mm						b4 max. mm
FVC63	63	80	100	125	160					22	12	8	18	26	40	50	63	50,5	30	4	46	3,6
FVC90	63	80	100	125	160	200	250			25	14	10	20	30	48	63	78	56,5	35	5	73	4,9
FVC112			100	125	160	200	250			30	16	11	22	32	55	72	90	63	40	6	90	6,2
FVC140			100	125	160	200	250			35	18	12	26	36	60	80	100	68,5	45	6	110	8,5
FVC180				125	160	200	250	315		45	20	14	30	42	70	100	125	88	50	8	145	12,2
FVC250					160	200	250	315	400	55	26	18	36	50	80	125	155	103,5	60	8	215	18,5
FVC315					160	200	250	315	400	65	30	20	42	60	90	140	175	121,5	70	10	295	25,5

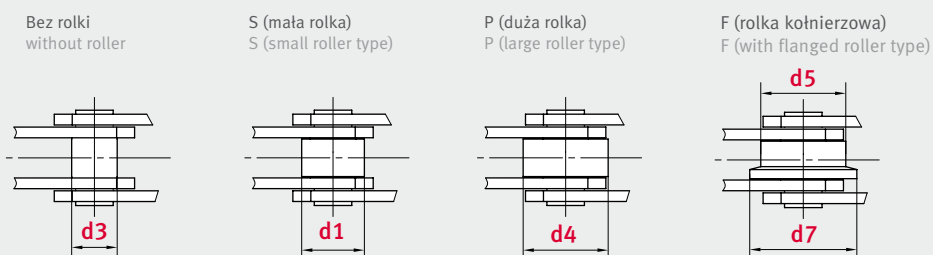
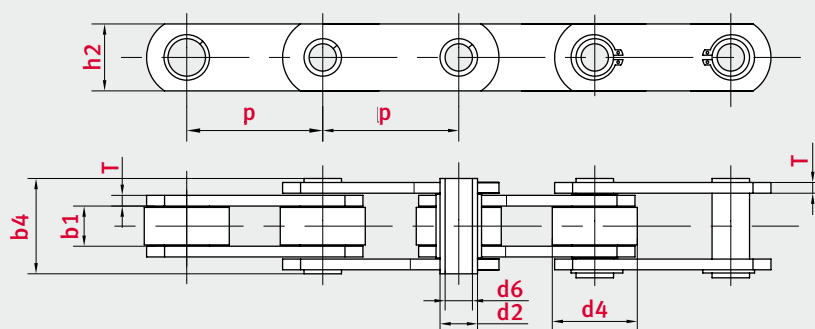



Tulejkowe łańcuchy transportowe według standardu brytyjskiego BS 4116 – seria Z

Bush conveyor chains according to BS 4116 – Z series

łańcuch	Podziałka							Rozstaw wewnętrzny	Ø sworznia	Ø tulejki	Ø dużej rolki	Ø rolki kotnierzowej	Długość sworznia	Wysokość płytki	Grubość płytki	Min. siła zrywająca	Powierzchnia nośna
Chain type	Pitch							Width between inner plates	Pin Ø	Bush Ø	Large roller Ø	Flanged roller Ø	Pin length	Plate height	Plate thickness	Min. tensile strength	Bearing area
	p mm							b1 min. mm	d2 max. mm	d3 max. mm	d4 max. mm	d7 mm	b4 max. mm	h2 mm	Ti/To mm	FU kN	f cm ²
Z40	50,8	63,5	76,2	88,9	101,6	127	152,4	15	14	17	31,75	40	40,5	25	4	40	3,2
Z100	76,2	88,9	101,6	127	152,4	177,8	203,2	19	19	23	47,5	60	50,5	40	5/4	100	5,5
Z160	101,6	127	152,4	177,8	203,2	228,6	254,0	26	26,9	33	66,7	82	63,5	50	7/5	156	10,7
Z300	152,4	177,8	203,2	254,0	304,8	-	-	38	32	38	88,9	114	94	60	10/8	300	18,5

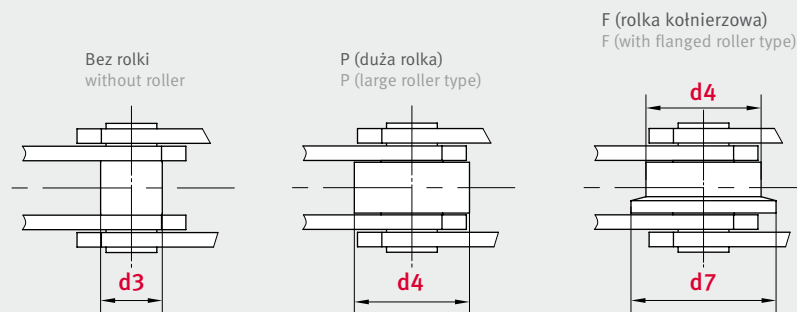
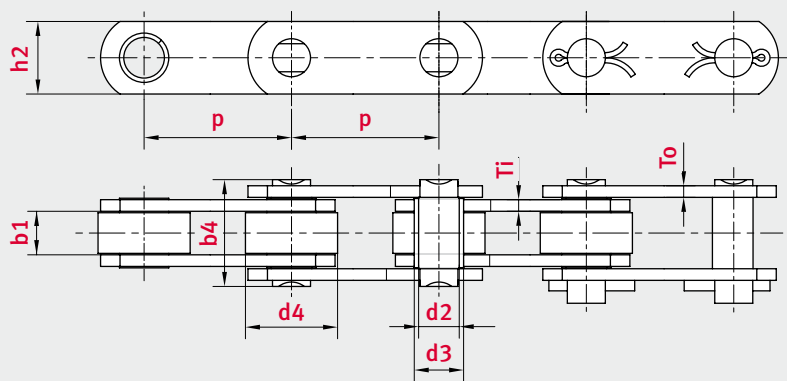



Łańcuchy z drążonym sworzniem według standardu brytyjskiego BS 4116 – seria ZC

Hollow pin conveyor chains according to BS 4116 – ZC series

łańcuch Chain type	Podziałka Pitch							Rozstaw wewnętrzny Width between inner plates	Ø sworznia Pin Ø		Ø tulejki Bush Ø	Ø dużej rolki Large roller Ø	Ø rolki kołnierzowej Flanged roller Ø	Długość sworznia Pin length	Wysokość płytki Plate height	Grubość płytki Plate thickness	Min. siła zrywająca Min. tensile strength	Powierzchnia nośna Bearing area
	p mm								b1 min. mm	d2 max. mm								
ZC21	38,1	50,8	63,5	76,2	-	-	-	12,7	9	6,5	11	25,4		27,5	18	2,5	21	1,6
ZC40	50,8	63,5	76,2	88,9	101,6	127,0	152,4	15	14	10,2	17	31,75	40	37,7	25	4	40	3,2
ZC60	76,2	88,9	101,6	127,0	152,4	177,8	203,2	19	19	13,2	23	47,5	60	46	40	5/4	60	4,9
ZC150	101,6	127,0	152,4	177,8	203,2	228,6	254,0	26	26,9	20,2	33	66,7	82	60,5	50	7/5	150	6,2
ZC300	152,4	177,8	203,2	254,0	304,8	-	-	38	32	23,1	38	88,9	114	85	60	10/8	300	8,5

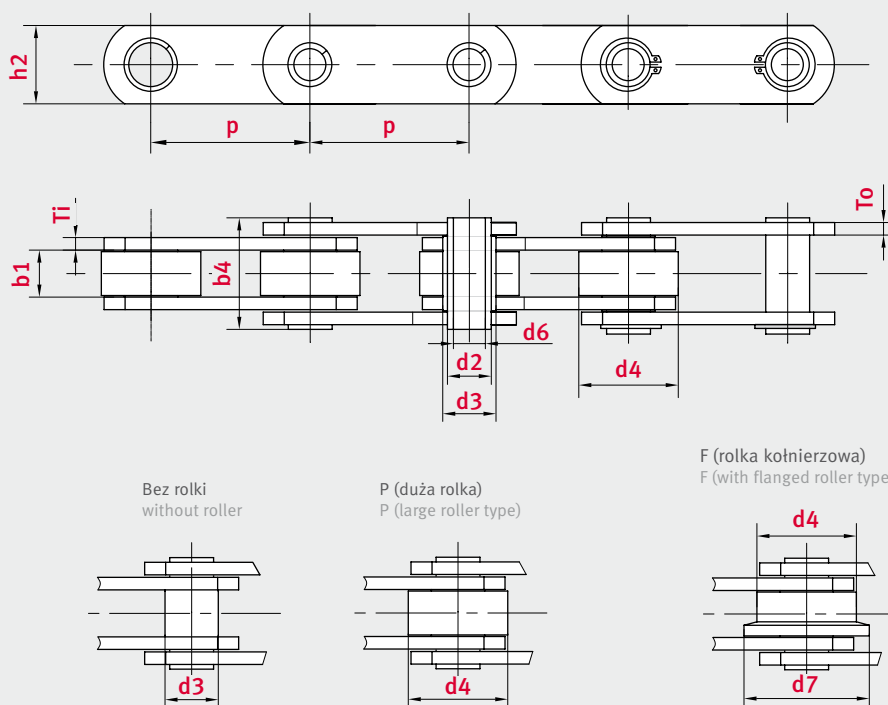



Łańcuchy transportowe ze zgrarniaczami według normy DIN 8165 oraz DIN 8167

Scraper conveyor chains according to DIN 8165 and DIN 8167

łańcuch Chain type	Podziałka Pitch					Rozstaw wewnętrzny Width between inner plates	Ø sworznia Pin Ø	Ø tulejki Bush Ø	Wysokość płytki Plate height	Grubość płytki Plate thickness	Sworzeń na zgrarniaczu Pin to top of scraper	Długość zgrarniacza Length of scraper	Min. siła zrywająca Min. tensile strength
	p mm					b1 min. mm	d2 max. mm	d3 mm	h2 max. mm	T mm	h4 mm	W mm	FU kN
Seria MR / DIN 8167													
MR 56	100	125				24	10	15	30	4	20		56
MR 80	100	125	160			28	12	18	35	5	25		80
MR 112	100	125	160			32	15	21	40	6	35		112
MR 160	100	125	160			37	18	25	50	7	40		160
MR 224		125	160	200		43	21	30	60	8	44		224
MR 315			160	200	250	48	25	36	70	10	50		315
Seria FVR / DIN 8165													
FVR 40	80	100	125			18	10	15	25	3	20		40
FVR 63		100	125	160		22	12	18	30	4	25		63
FVR 90		100	125	160		25	14	20	35	5	30		90
FVR 112		100	125	160		30	16	22	40	6	35		112
FVR 140			125	160	200	35	18	26	45	6	38		140
FVR 180			125	160	200	45	20	30	50	8	44		180
FVR 250				160	200	55	26	36	60	8	50		250

Przy zamawianiu proszę podać długość
 Please specify dimension with the order

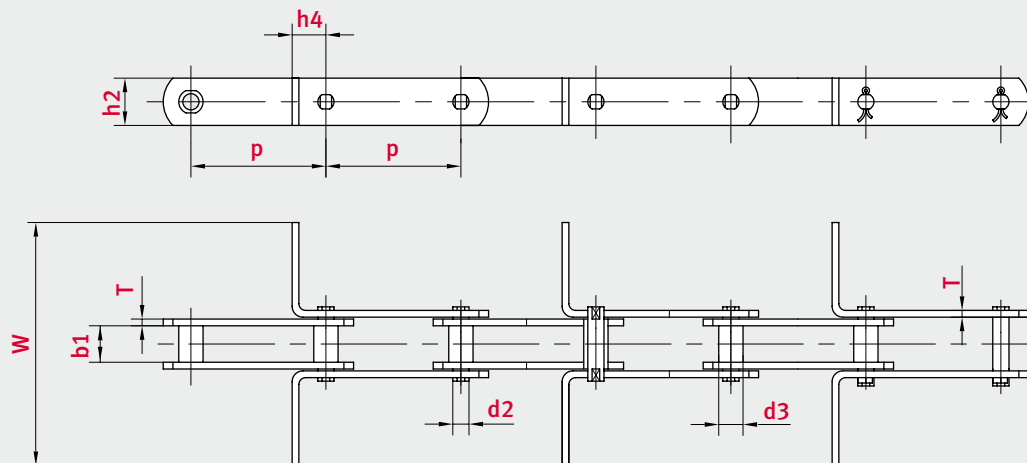



obsługa klienta iwis

Oddzwonimy do Ciebie +420 383 411811

salescz@iwis.com



Łańcuchy transportowe dla przemysłu papierniczego

Conveyor chains for the paper industry

Łańcuch Chain type	Podziatka Pitch	Ø tulejki Bush Ø	Rozstaw wewnętrzny Width between inner plates	Ø sworznia Pin Ø	Długość sworznia Pin length	Grubość płytki Plate thickness	Wymiary zabieraka Attachment dimensions		Min. siła zrywająca Min. tensile strength
	p mm	d3 mm	b1 min. mm	d2 max. mm	b4 max. mm	T mm	M mm	h4 mm	FU kN
63PF-220	63	30	130	20	213,2	6	220	50	160
63PF-300	63	30	210	20	293	6	300	50	160
63PF-320	63	30	230	20	313	6	320	50	160

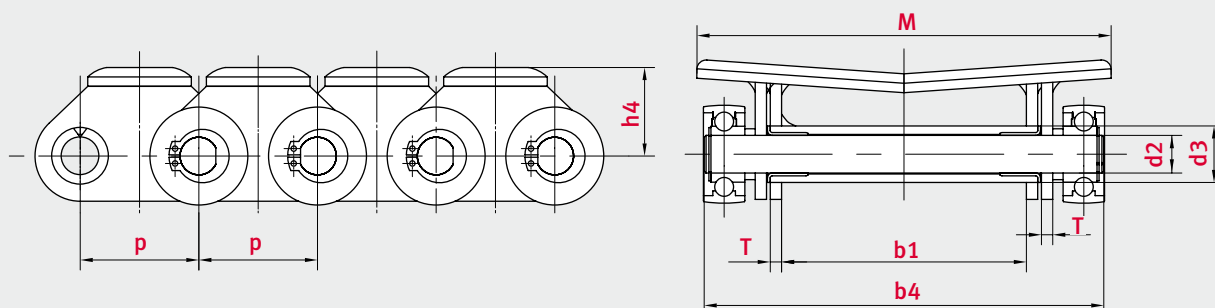





Łańcuchy półogniowe według normy DIN 8182 / 8183 oraz ANSI 29.10

Heavy-duty cranked-link transmission chains according to DIN 8182 / 8183 and ANSI 29.10

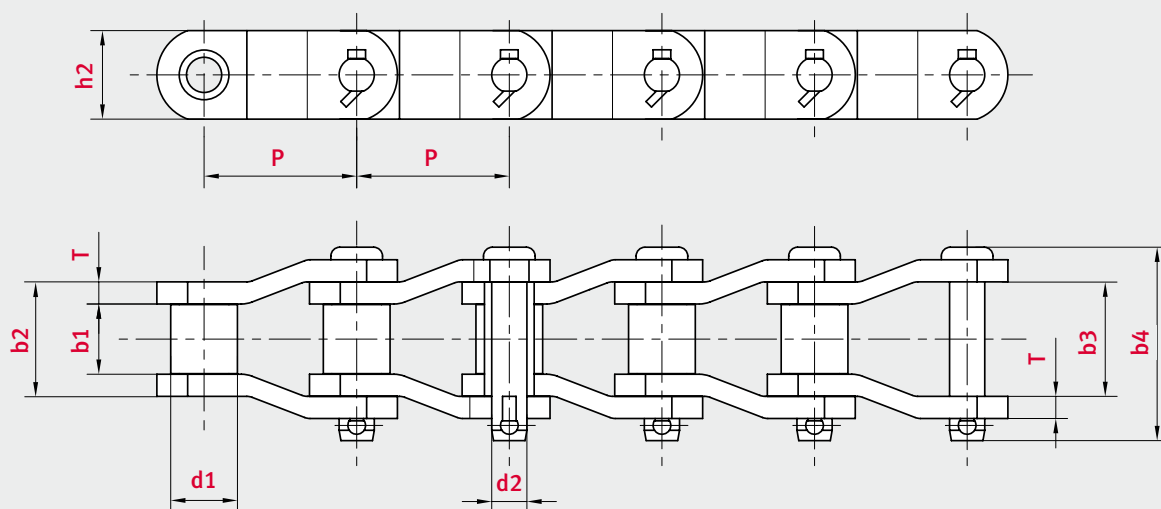
Łańcuch Chain type	Podziałka Pitch	Rozstaw wewnętrzny Width between inner plates	Szerokość ogniwa wewnętrznego Total width of inner link	Szerokość ogniwa zewnętrznego Total width of outer link	Ø rolki Roller Ø	Ø sworznia Pin Ø	Długość sworznia Pin length	Grubość płytki Plate thickness	Wysokość płytki wew. Height of inner plate	Min. siła zrywająca Min. tensile strength	Waga Weight	Powierzchnia nośna Bearing area
ISO	p mm	b1 min. mm	b2 max. mm	b3 mm	d1 max. mm	d2 max. mm	b4 max. mm	T mm	h2 max. mm	F min. kN	kg/m	cm²
RO 3	78,1	36,9	55,2	55,4	31,75	16	94,8	8	40	271	11	8,8
RO 3b	77,9	38,5	59,2	59,3	41,28	19,05	103,4	10	60	400	19	11,2
RO 3c	78,1	36,9	57,2	57,4	31,75	16,5	95,3	9,5	45	298	12	9,8
RO 3,5	88,9	36,9	64	64,4	44,45	22,25	117,6	13,5	60	556	25,5	14,2
RO 4	103,2	48	76,2	76,8	44,45	22	123,5	13	55	476	23	16,7
RO 4b	103,45	47,6	78,28	78,41	45,24	23,85	133	15	60	650	29	18,6
RO 4,5	114,3	50,8	81,0	81,58	57,15	27,78	136,6	14,3	76,5	894	32,9	22,5
RO 5b	127	68,3	102,39	102,51	63,5	31,78	168,1	17	90	1.100	54	32,5





**Narzędzia i ściągnacze
do łańcuchów**
Chain tools and chain pullers



iwiTools

Do łatwego zrywania, montażu i nitowania łańcuchów rolkowych i łańcuchów piórowych

Chain tools for breaking roller and leaf chains

MULTI.PRESS 150-10

Wytrzymała prasa MULTI.PRESS 150-10 stanowi rozwinięcie istniejącej gamy statycznych narzędzi iwis do zrywania łańcuchów. W pełni zamknięta pompa hydrauliczna zapewnia stale wysokie ciśnienie i łatwą separację podczas pracy urządzenia, dzięki czemu MULTI.PRESS 150-10 idealnie nadaje się do zastosowań profesjonalnych.

Najważniejsze informacje

- MULTI.PRESS 150-10 jest standardowo używany do rozdzielania łańcuchów rolkowych i piórowych w rozmiarach od 3/4 do 2".
- TW razie potrzeby dostępne są zestawy narzędzi dla mniejszych i większych rozmiarów.
- Na życzenie dostępne są również zestawy narzędzi do łańcuchów specjalnych i łańcuchów przenośników tulejowych.
- W przeciwieństwie do innych narzędzi stacjonarnych, MULTI.PRESS 150-10 posiada dodatkowo jednostkę mobilną. Pozwala to na łatwe poziome użytkowanie bezpośrednio na linii produkcyjnej. Nowy zintegrowany stół łańcuchowy umożliwia niezawodną obsługę łańcuchów o różnych rozmiarach w trybie poziomym.

Możemy przerwać te łańcuchy

Łańcuchy rolkowe:

- 12B-1/ANSI 60-1 bis 12B-3/ANSI 60-3
- 16B-1/ANSI 80-1 bis 16B-3/ANSI 80-3
- 20B-1/ANSI 100-1 bis 20B-2/ANSI 100-2
- 24B-1/ANSI 120-1 bis 24B-2/ANSI 120-2
- 28B-1/ANSI 140-1
- 32B-1/ANSI 160-1

Łańcuchy liściowe:

- LH0822/BL422 bis LH0888/BL488
- LH1022/BL522 bis LH1088/BL588
- LH1222/BL622 bis LH1288/BL688
- LH1622/BL822 bis LH1688/BL888
- LH2022/BL1022 bis LH2088/BL1088
- LH2422/BL1222 bis LH2466/BL1266
- LH2822/BL1422 bis LH2866/BL1466
- LH3222/BL1622 bis LH3244/BL1644
- 32B-1/ANSI 160-1

Nr materiału Material No.	Podziałka Pitch
81050828	12B-32B, ANSI 60 – ANSI 160

The robust MULTI.PRESS 150-10 is a further development of the existing range of iwis fixed chain breaking tools. As the fully enclosed hydraulic pump ensures constantly high pressure and easy separation while the device is in operation, MULTI.PRESS 150-10 is ideal for professional use.

Highlights

- MULTI.PRESS 150-10 is used as standard for separating roller and flyer chains in sizes 3/4 to 2".
- Tool sets for smaller and larger sizes are available if needed.
- Tool sets for special chains and bush conveyor chains are also possible upon request.
- In contrast to other stationary tools, MULTI.PRESS 150-10 additionally has a mobile unit. This allows easy horizontal use directly at the production line.

We can break these chains

Roller chains:

- 12B-1/ANSI 60-1 to 12B-3/ANSI 60-3
- 16B-1/ANSI 80-1 to 16B-3/ANSI 80-3
- 20B-1/ANSI 100-1 to 20B-2/ANSI 100-2
- 24B-1/ANSI 120-1 to 24B-2/ANSI 120-2
- 28B-1/ANSI 140-1
- 32B-1/ANSI 160-1

Leaf chains:

- LH0822/BL422 to LH0888/BL488
- LH1022/BL522 to LH1088/BL588
- LH1222/BL622 to LH1288/BL688
- LH1622/BL822 to LH1688/BL888
- LH2022/BL1022 to LH2088/BL1088
- LH2422/BL1222 to LH2466/BL1266
- LH2822/BL1422 to LH2866/BL1466
- LH3222/BL1622 to LH3244/BL1644
- 32B-1/ANSI 160-1





obsługa klienta iwis

Oddzwonimy do Ciebie +420 383 411811

salescz@iwis.com

iwisTools

Inne typy narzędzi do rozpinania łańcuchów

Chain tools for breaking roller and leaf chains

Rozkuwacz JWIS

JWIS Chain Breaker

Narzędzia iwis są bardzo poręczne dla każdego warsztatu, gdyż ułatwiają przycinanie na żądane długości łańcuchów według norm ISO 606 (DIN 8187/8188) oraz wszystkich innych rodzajów.

Urządzenie może zostać zmontowane w imadle lub przykręcone do blatu. Należy umieścić je na krawędzi stołu roboczego tak by dźwignia miała pełen zakres ruchu. Miejsce po lewej oraz prawej stronie, na którym można położyć łańcuch ułatwi pracę.

Obrotowa głowica posiada przepychacze, każdy oznaczony odpowiednią podziałką. Przy prawidłowym montażu, można rozpiąć zarówno łańcuchy ze standardowymi jak i z frezowanymi sworzniami.

Rozkuwaczem JWIS można rozkuć następujące rozmiary łańcuchów:

- 06B do 12B
- 08A do 12A

iwis tools are very handy for the workshop as they make it easy to cut roller chains made to ISO 606 (DIN 8187/8188) and to our works standard in different lengths.

This chain breaker can be clamped in a vice or screwed onto a workbench. Position it at the front edge of the bench to provide enough space for the lever to swing down fully. Surfaces to rest the chain to the left and right will make it easier to handle long chains.

The rotating head holds five sets of ejector tools, each of which is marked with the respective size of chain. If set correctly, both chains with shouldered and chains with straight pins can be broken.

The following chain sizes can be cut in lengths by the JWIS Chain Breaker:

- 06B to 12B
- 08A to 12A



Uniwersalny rozpinak H

Universal chain pin extractor H

Typ Type	Podziałka Pitch	łańcuchy rolkowe Roller chains
CT 101	1/4" - 3/4"	05B-1 - 12B-1, ANSI 25-1 - 60-1
CT 102	3/4" - 1 1/4"	12B-1 - 20B-1, ANSI 60-1 - 100-1
CT 103	1 1/4" - 2 1/4"	20B-1 - 32B-1, ANSI 100-1 - 180-1

Łańcuch blokowany jest między szczękami, a następnie sworznień zostaje wypchnięty poprzez kręcenie górną dźwignią.

The chain is clamped between the extractor jaws and the pins are then pressed out one by one by rotating the extractor handle.





iwiTools

Narzędzia do zrywania łańcuchów rolkowych, liściowych i akumulacyjnych

Chain tools for breaking roller, leaf and accumulation chains

TYP CT 25-120

Proste narzędzia do zrywania łańcuchów rolkowych, łańcuchów liściowych i łańcuchów akumulacyjnych w solidnej jakości do stosowania na miejscu. Do łańcuchów listkowych LL/AL nadają się tylko w ograniczonym zakresie. Dostępne dla łańcuchów rolkowych, łańcuchów liściowych i łańcuchów akumulacyjnych o skoku od 6,35 mm do 1 1/2".

Simple breaking tools for roller, leaf and accumulation chains in solid quality to use on site. For LL/AL leaf chains suitable only to a limited extent. Available for roller, leaf and accumulation chains with a pitch from 6.35 mm up to 1 1/2".



Typ Type	Podziałka Pitch	łańcuchy rolkowe Roller chains	łańcuchy płytkowe Leaf chains
Jednorzędowy			
CT 25	6,35 mm	05 B-1, ANSI 25-1	–
CT 35/40	3/8" – 1/2"	06 B-1, 08 B-1, ANSI 35-1, ANSI 40-1	LL 0822-44, AL 322-44, AL 422-44
CT 50 S	5/8"	10 B-1, ANSI 50-1	LL 1022-66, AL 522-44
CT 60 S	3/4"	12 B-1, ANSI 60-1	LL 1222-44, AL 622
CT 80 S	1"	16 B-1, ANSI 80-1	LL 1622-44, AL 822-44, BL 622-644
CT 100 S	1 1/4"	20 B-1, ANSI 100	LL 2022-44, AL 1022, BL 822-23
CT 120 S	1 1/2"	ANSI 120	LL 2022-44, AL 1022-44, BL 822-44
Dwurzędowy			
CT 35/40 W	3/8" – 1/2"	06B-2, 08B-2, ANSI 35-2, ANSI 40-2	LL0866; AL 366; AL 466
CT 50 W	5/8"	10 B-2, ANSI 50-2	LL 1088, AL 566
CT 60 W	3/4"	12 B-2, ANSI 60-2	LL 1266-88, AL 666-888
CT 80 W	1"	16 B-2, ANSI 80-2	AL 866, BL 646-88

Ściągacz do łańcuchów

Chain pullers

Ściągacze iwis umożliwiają wpinanie do łańcuchów ogniów łączących. Kręcenie śrubą sprawia, że końce łańcucha zbliżają się do siebie, co z kolei umożliwia zamontowanie ogniwa łączącego. Sprawnie i szybko.

iwis chain pullers facilitate the insertion of connecting links into open roller chains. Turning the screws pulls the open ends of the chain towards each other so that the connecting link can be fitted. Quick and easy.



łańcuch iwis iwis chain no.	Podziałka Pitch
Nr 35-60	3/8" – 3/4"
Nr 60-100	3/4" – 1 1/4"
Nr 100-200	1 1/4" – 2 1/2"



Smary łańcuchowe
Chain lubricants



Regularne smarowanie – Państwa korzyści

Regular lubrication – your advantages

Regularne serwisowanie oraz smarowanie jest niezbędne dla zapewnienia niskiego zużycia i długiej pracy napędów łańcuchowych. Wydajne i efektywne smarowanie może w znaczący sposób wydłużyć żywotność łańcucha. Częstotliwość smarowania oraz przeglądów powinna być uzależniona od warunków otoczenia w jakich pracuje napęd. Dobór odpowiedniego smaru i metody smarowania zagwarantuje zmniejszenie zużycia, dobrą ochronę przed korozją oraz i prawidłową wilgotność.

Regular maintenance and lubrication are essential to ensure low wear and a long service life for a chain drive. Sufficient and effective lubrication can dramatically improve the lifespan of a chain. The maintenance and lubrication frequency of the chain drive are determined by the operating conditions of the system. The selection of the correct lubricant and the appropriate method of lubrication guarantee good reduction of wear, sufficient protection from corrosion and optional damping characteristics.

Metody smarowania

Lubrication methods

Smarowanie ręczne Manual lubrication

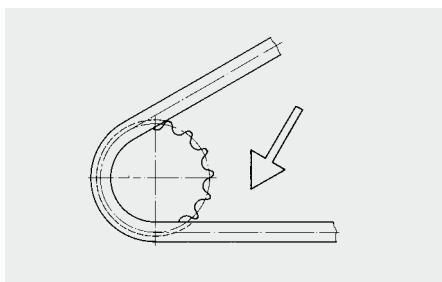

Możliwe jest użycie pędzla lub smaru w sprayu dla aplikacji o niskiej prędkości pracy. Polecamy nasz sprawdzony smar VP6-Kombi superplus w sprayu.

Using a paint brush, oil can or spray can for slow-running chain drives. We recommend the proven VP6-Kombi superplus spray.

Smarowanie kropelkowe Drip lubrication

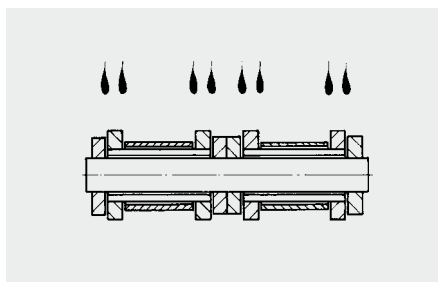

Realizowane za pomocą smarownic kropelkowych, automatycznych podajników smaru lub za pomocą centralnego smarowania w aplikacjach o średniej prędkości pracy.

Using drip oilers, automatic lubricant feed or central lubrication units at medium chain speeds.

Smarowanie w kąpeli olejowej Oil bath lubrication

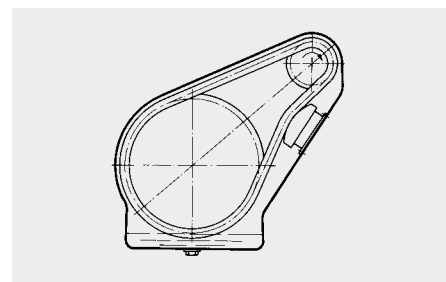

Realizowane w zamkniętej misce olejowej przy ewentualnym użyciu odrzutnika smaru, w aplikacjach o wysokiej prędkości pracy.

Using enclosed chain boxes and, if necessary, additional centrifugal disc for fast-running chain drives.

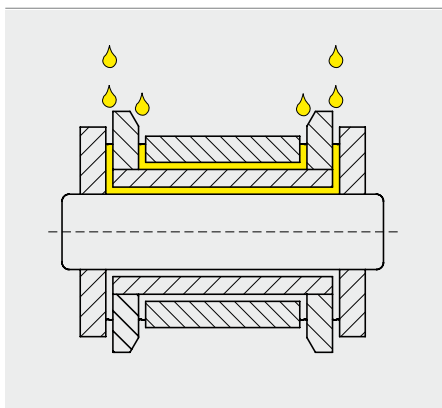

Uwaga:

Smar musi mieć możliwość wniknięcia w przeguby łańcucha. Idealne miejsce aplikacji smaru to szczelina pomiędzy wewnętrzną i zewnętrzną płytką łańcucha.

Please note:

The lubricant product must be able to penetrate into the bearing area of the chain. To guarantee this the lubricant must be applied deliberately to the gap between the inner and outer plates.

Wykres zużycia łańcucha na przykładzie łańcucha ELITE 12B-1

Chain elongation performance of ELITE roller chain 12B-1

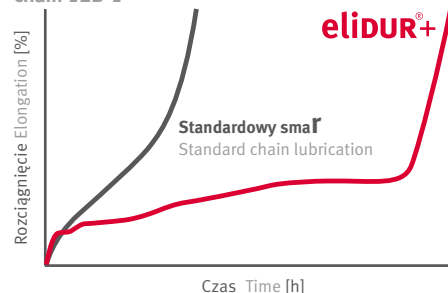



elidur[®]+ Najwyższej jakości smar początkowy

Premium high-technological initial lubricant

elidur[®]+ jest świetnym smarem i środkiem antykorozyjnym do stosowania w łańcuchach rolkowych. Aplikowany jest w stanie ciekłym na ciepło, a po ostygnięciu do temperatury otoczenia przybiera konsystencję podobną do smaru.

elidur[®]+ jest wzbogacony w dodatki antykorozyjne oraz antyścieralne. Wykazuje on doskonałe wyniki na stanowiskach testowych. W porównaniu ze standardowymi smarami odporność na zużycie wzrasta nawet **o 300 %**.

Zalety:

- Minimalizacja zjawiska wydłużenia początkowego w porównaniu z innymi łańcuchami
- Podwyższenie żywotności łańcucha w porównaniu do łańcuchów smarowanych smarami długoterminowymi
- Znakomite właściwości adhezyjne
- Doskonała ochrona przed korozją
- Właściwości redukujące hałas
- Kompatybilność z innymi smarami łańcuchowymi

Dane techniczne:

Kolor/konsystencja	Przejrzysty o kolorze bursztynu
Lepkość	ok. 52.5 mm ² /s przy +100 °C
Temperatura topnienia	+84 °C
Temperatura skroplenia	+76 °C
Temperatura pracy	-5 °C bis +70 °C

iwidur[®] Smar woskowy nowej generacji dla przemysłu spożywczego z certyfikatem FDA-H1

iwidur (EL6) jest gęstym smarem woskowym. Łańcuchy smarowane są w procesie zanurzenia w gorącej kąpeli w specjalnych wannach. Smar ten został zaprojektowany z myślą o smarowaniu wstępnym, zapewnia ponad przeciętną odporność na zużycie oraz odporność łańcucha na korozję. Oprócz przemysłu spożywczego, smar iwidur może być z powodzeniem stosowany w wielu innych branżach, np.: obróbka drewna.

Dane techniczne:

Konsystencja	wosk
Kolor	beżowy
Lepkość	ok. 125 mm ² /s przy temp. +100 °C
Gęstość	ok. 0.89
Zakres temperature	od -25 °C do ok. +80 °C (zmienia stan skupienia)

elidur[®]+ is an excellent lubricant and corrosion preventive designed for use on roller chains. It is applied in an heated liquid state and allowed to cool to room temperature where it assumes a grease-like consistency.

elidur[®]+ contains extreme pressure, antiwear and corrosion preventive additives. It provides excellent performance on the Four Square Tester. In comparison to standard lubrications the wear resistance is **up to 300 %** higher.

Product advantages:

- Minimum chain elongation compared to standard prelubricated chains
- Significant extension of wear lifespan compared to conventional, long-term lubricated chains
- Excellent adhesion properties
- Outstanding corrosion protection
- Noise-reducing properties
- Good compatibility with other chain lubricants

Technical data:

Colour/appearance	Clear, light amber grease
Viscosity	Approx. 52.5 mm ² /s at +100 °C
Drop melting point	+84 °C
Dropping point	+76 °C
Operating temperature	-5 °C to +70 °C

iwidur[®] New generation of food-grade wax lubrication with FDA-H1 classification

iwidur (EL-6) is a chain lubricating wax applied to the chain link in special hot immersion baths at iwis. This product was developed specifically for the initial lubrication of chains and consequently offers excellent wear resistance and good corrosion protection. Besides the food industry, iwidur is also used in many other applications such as the woodworking industry for example.

Technical data:

Structure	Paste
Colour	Beige
Viscosity	Approx. 125 mm ² /s at +100 °C
Density	Approx. 0.89
Operating temperature	-25 °C to approx. +80 °C (changes state)



Dodatkowe smary wysokiej jakości dla każdej aplikacji

Additional high-performance initial lubricants for every application

EL-1 Wysokiej jakości smar do pracy w temperaturach nawet do +250 °C

Smar EL-1 jest syntetycznym olejem zapewniającym bardzo dobre smarowanie nawet przy pracy w wysokich temperaturach. Smar ten charakteryzuje się bardzo dobrą odpornością na ściskanie oraz niskim stopniem odparowywania przy wysokich temperaturach.

Dane techniczne:

Olej	Syntetyczny
Kolor	Żółty
Lepkość	ok. 100 mm ² /s przy +40 °C
Gęstość	ok. 0,91
Zakres temperatur	0 °C do +250 °C

EL-1 High-performance lubricant for operating temperatures up to +250 °C

The EL-1 chain lubricant is a synthetic chain oil that provides reliable lubrication even at high operating temperatures. This lubricant is characterized by excellent pressure resistance and anti-wear properties, as well as by a low evaporation rate at high temperatures.

Technical data:

Base oil	Synthetic
Colour	Yellow
Viscosity	Approx. 100 mm ² /s at +40 °C
Density	Approx. 0.91
Operating temperature	0 °C to +250 °C

EL-2 Smar z atestem FDA H1 dla przemysłu spożywczego

Smar EL-2 został specjalnie zaprojektowany i wykonany, aby spełniać wysokie wymagania w przemyśle spożywczym. Oprócz bardzo wysokiej odporności na ściskanie, jest również wodoodporny, bezzapachowy, bezsmakowy i zapewnia celowaną ochronę przed korozją.

Dane techniczne:

Olej	Syntetyczny
Kolor	Bezbarwny
Lepkość	ok. 36 mm ² /s przy +40 °C
Gęstość	ok. 0.83
Zakres temperatur	-60 °C do +150 °C

EL-2 FDA H1-rated food-grade lubricant

The EL-2 lubricant has been developed specially to meet the particular needs of the food industry. As well as having a high pressure absorption capacity, it is water-resistant, odourless, tasteless and provides targeted protection against corrosion.

Technical data:

Base oil	Synthetic
Colour	Colourless
Viscosity	Approx. 36 mm ² /s at +40 °C
Density	Approx. 0.83
Operating temperature	-60 °C to +150 °C

EL-3 Smar długoterminowy na bazie oleju mineralnego

Smar EL-3 jest specjalnie opracowanym mineralnym smarem, którego dodatki poprawiają adhezję oraz znacząco redukują ryzyko rozpryskiwania czy skapywania oleju. Ponadto nasz smar EL-3 infiltruje wilgoć, co przekłada się na lepszą ochronę przed korozją.

Dane techniczne:

Olej	Mineralny
Kolor	Brazowy
Lepkość	ok. 460 mm ² /s przy +40 °C
Gęstość	ok. 0.89
Zakres temperatur	-5 °C do +120 °C

EL-3 Mineral oil-based long-life lubricant

EL-3 is a purpose-designed mineral lubricant with special additives that improve adhesion and significantly reduce the risk of oil drops or splashes. Chain lubricant EL-3 also infiltrates moisture, resulting in greatly improved corrosion protection.

Technical data:

Base oil	Mineral oil
Colour	Brown
Viscosity	Approx. 460 mm ² /s at +40 °C
Density	Approx. 0.89
Operating temperature	-5 °C to +120 °C

EL-4 Syntetyczny olej wysokotemperaturowy

EL-4 jest syntetycznym smarem wysokotemperaturowym. W krytycznych warunkach tarcia mieszanego smar EL-4 wykazuje swoje właściwości wydłużające żywotność łańcucha. Jedną z najważniejszych jego cech i zalet jest fakt, iż może być stosowany w bardzo szerokim zakresie temperatur pracy.

Dane techniczne:

Olej	Syntetyczny
Kolor	Brązowo-czerwony
Lepkość	ok. 225 mm ² /s przy +100 °C
Gęstość	ok. 0.94
Zakres temperatur	-25 °C do +250 °C

EL-5 Syntetyczny teflonowy smar długoterminowy dla aplikacji o wysokich temperaturach

Smar EL-5 zapewnia długotrwałe smarowanie w aplikacjach o wysokich temperaturach pracy i dużych obciążeniach. Nie zawiera rozpuszczalników, bardzo dobrze penetruje łańcuch przy wysokich temperaturach pracy i zapewnia odpowiednie smarowanie przy niskich temperaturach.

Dane techniczne:

Olej	Syntetyczny, teflonowy
Kolor	Mętny / żółto-zielony kolor
Lepkość	ok. 445 mm ² /s przy +40 °C
Gęstość	0,995
Zakres temperatur	-10 °C do +250 °C

EL-7 Smar klasy spożywczej FDA H1 o wyższej lepkości

Smar EL-7 | OFG-40 został opracowany specjalnie w celu zaspokojenia szczególnych potrzeb przemysłu spożywczego. Oprócz wysokiej absorpcji ciśnienia jest bezwonny i bezsmakowy.

Dane techniczne::

Struktura	Olej estrowy
Kolor	Bezbarwny
Lepkość	Około 144 mm ² /s przy +40 °C
Gęstość	0,85
Temperatura pracy	-40 °C do 200 °C

EL-4 Synthetic high-temperature oil

EL-4 is a synthetic high-temperature lubricating oil. EL-4 really comes into its own in the critical area of mixed friction, where it is an effective means of extending chain service life. One outstanding feature of lubricant EL-4 is that it can be used over an extremely broad temperature range.

Technical data:

Structure	Synthetic
Colour	Reddish-brown
Viscosity	Approx. 225 mm ² /s at +100 °C
Density	Approx. 0.94
Operating temperature	-25 °C to +250 °C

EL-5 Synthetic Teflon long-life lubricant for high-temperature applications

EL-5 ensures long-term lubrication at high temperatures and heavy loads. EL-5 contains no solvents, penetrates thoroughly into all chain joints and bearings at high temperatures and provides reliable lubrication even at low temperatures.

Technical data:

Structure	Synthetic with Teflon additives
Colour	Turbidity / yellowish-brown colour
Viscosity	Approx. 445 mm ² /s at +40 °C
Density	0,995
Operating temperature	-10 °C to +250 °C

EL-7 FDA H1 rated food grade lubricant with higher viscosity

The EL-7 | OFG-40 lubricant has been developed specially to meet the particular needs of the food industry. As well as having a high pressure absorption it is odour- and tasteless.

Technical data:

Structure	Ester oil
Colour	Colorless
Viscosity	Approx. 144 mm ² /s at +40 °C
Density	0.85
Operating temperature	-40 °C to +200 °C



Zalecany smary wtórny

Recommended re-lubricants

VP6 Spray iwis VP6 Kombi Superplus

Smar iwis VP6 Kombi Superplus to spray wysokotemperaturowy o wysokim współczynniku adhezji, do stosowania we wszystkich aplikacjach przemysłowych.

Korzyści:

- Znakomita stabilność temperaturowa
- Niski stopień parowania
- Bardzo dobre właściwości adhezyjne
- Dobra penetracja pomimo dużej gęstości
- Bardzo dobra ochrona przed zużyciem

Dane techniczne:

Olej	Syntetyczny węglowodorowy
Kolor	Zielony, przejrzysty
Lepkość	ok. 1800-2200 mm ² /s przy +40 °C
Zakres temperatur	0 °C do +250 °C

VP8 iwis VP8 FoodPlus Spray

VP8 FoodPlus Spray to środek do ponownego smarowania łańcuchów w zastosowaniach spożywczych.

Służy do szerokiego zakresu zastosowań w przemyśle spożywczym dzięki wyjątkowym właściwościom ochrony przed zużyciem w połączeniu z szerokim zakresem temperatur i certyfikatami spożywczymi.

Dane techniczne:

Olej bazowy	w pełni syntetyczny, wysokowydajny
Kolor	biały/beżowy
Lepkość	110 mm ² /s przy +40 °C
Gęstość	Około 0,85 g/cm ³
Temperatura pracy	-35 °C do +135 °C

VP6 iwis VP6 Kombi Superplus Spray

The iwis VP6 Kombi Superplus Spray is a high-adhesion, high temperature chain oil for diverse industrial chain applications.

Advantages:

- Very high temperature stability
- Low evaporation
- Very good adhesion properties
- Good penetration despite high viscosity
- Extremely high wear protection

Technical data:

Base oil	Synthetic hydrocarbon oil
Colour	Green, transparent
Viscosity	Approx. 1800-2200 mm ² /s at +40 °C
Operating temperature	0 °C to +250 °C

VP8 iwis VP8 FoodPlus Spray

VP8 FoodPlus Spray is a re-lubricant for chains in food applications. It serves a wide range of applications in the food industry thru outstanding wear protection properties, combined with a wide temperature range and food certificates.

Technical data:

Base oil	fully synthetic high-performance oil with PTFE
Colour	white/beige
Viscosity	110 mm ² /s at +40 °C
Density	Approx. 0.85 g/cm ³
Operating temperature	-35 °C to +135 °C

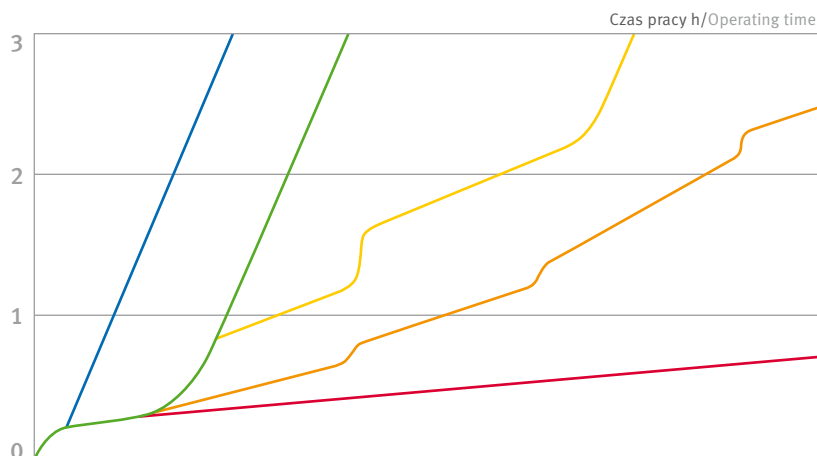

Praca na sucho: łańcuch bez smarowania wstępnego i wtórnego

Dry running: Chain without initial and re-lubrication

Zbyt długie smarowanie wtórne: okresowa praca na sucho

Re-lubrication interval too long: occasional dry-running

Optymalne smarowanie wtórne lub łańcuch bezobsługowy

Optimum re-lubrication or maintenance free chains

Smarowanie wstępne, bez smarowania wtórnego

Initial lubrication without re-lubrication

Typowe ręczne smarowanie wtórne

Typical manual re-lubrication



obsługa klienta iwis

Oddzwonimy do Ciebie +420 383 411811

salescz@iwis.com

iwis

wir bewegen die welt



High Precision Chains



Engineering Manual



MEGAlife Roller Chains



Transfer Chains



Spike Chains



Flat Top Chains



Drive and Conveyor Chains



Sprockets and Drive Components



Roller and Conveyor Chains



Agricultural Chains



All product catalogs and flyers, as well as our iwis Engineering Manual can be downloaded on our website: iwis.com/downloads

Nasze oddziały

Our subsidiaries

Niemcy

Germany

iwis antriebssysteme GmbH & Co. KG
Albert-Roßhaupter-Straße 53
81369 München
Tel. +49 89 76909-1600
Fax +49 89 76909-1198
sales@iwis.com

Niemcy

Germany

iwis antriebssysteme GmbH
Essener Straße 23
57234 Wilnsdorf
Tel. +49 2739 86-0
Fax +49 2739 86-22
sales-wilnsdorf@iwis.com

Niemcy

Germany

iwis agrisystems
Schützenweg 5
36205 Sontra
Tel. +49 5653 9778-0
Fax +49 5653 9778-26
agrisystems@iwis.com

Brazylia

Brazil

iwis Sistemas de Transmissão
de Energia Mecânica Ltda.
Rua Bento Rosa, nº 1816
Bairro Hidráulica
95.900-000 Lajeado, RS
Tel. +55 51 3748-7402
salesbrazil@iwis.com

Chiny

China

iwis drive systems (Suzhou) Co., Ltd.
No. 266 LvliangShan Road
215153 Suzhou SND
Tel. +86 512 8566-3020
Fax +86 512 8566-3009
sales-cn@iwis.com

Francja

France

iwis antriebssysteme GmbH
10 rue du Luxembourg
69330 Meyzieu
Tel. +33 4374515-70
Fax +33 4374515-71
sales-fr@iwis.com

Wielka Brytania

Great Britain

iwis drive systems Ltd.
Unit 8c Bloomfield Park
Bloomfield Road, Tipton
West Midlands, DY4 9AP
Tel. +44 12 15213600
Fax +44 12 15200822
salesuk@iwis.com

Indie

India

iwis drive systems India Pvt. Ltd.
„Anisha“, Unit No3, SR. No. 84/1
Regency Cosmos, Baner Mahalunge Road,
Opposite to Amruta Hotel
Baner, Pune, Maharashtra-411045
Tel. +91 20 67110305
salesin@iwis.com

Włochy

Italy

iwis drive systems Srl
Via Carlo Rota, 10
20090 Monza (MB)
Tel. +39 340 9296142
Fax +49 89 7690949-1726
italia@iwis.com

Kanada

Canada

iwis drive systems, Inc.
101-19097, 26th Avenue,
Surrey BC V3Z 3V7
Tel. +1 604 560-6395
Fax +1 604 560-6397
salesca@iwisusa.com

Korea Południowa

South Korea

iwis korea Co., Ltd.
Kyungki-do bucheon si yangjiro 237
ZIP 14786, Bucheon
Tel. +82 32-341-7542
Fax +82 32-341-7546
saleskor@iwis.com

Szwajcaria

Switzerland

iwis AG Kettentechnik
Bahnweg 4 (Postfach)
5504 Othmarsingen
Tel. +41 62 8898999
Fax +41 62 8898990
info@iwis-ketten.ch

Skandynawia

Scandinavia

iwis Scandinavia
Tel. +45 31 390819
salesscandic@iwis.com

Czechy

Czechia

iwis antriebssysteme spol. s r.o.
Přísecká 893
38601 Strakonice
Tel. +420 383 411811
Fax +420 383 321695
salescz@iwis.com

Turcja

Turkey

iwis tahrik sistemleri ltd. sti.
Aydınlı - BİRLİK Org. San. Bol.
5. Sokak No. 18/Z1
34953 Tuzla-Istanbul
Tel. +90 216 912 4947
salestr@iwis.com

USA

USA

iwis drive systems, LLC
3581 South 450 East
Whitestown, IN 46075
Tel. +1 317 821-3539
Fax +1 317 821-3569
sales-us@iwis.com

www.iwis.com

Państwa partner handlowy
Your sales representative

iwis
wir bewegen die welt