

iwis
wir bewegen die welt

Gesamtkatalog



**Präzisionskettensysteme
für Antriebs- und Förderzwecke**

www.iwis.com



Herzlich Will

iwis

© Copyright iwis antriebssysteme GmbH & Co. KG, München, Deutschland 2018

Der Inhalt dieses Katalogs ist urheberrechtlich durch den Herausgeber geschützt. Jede gesamtheitliche oder auszugsweise Verwertung des Inhalts ist ohne Zustimmung des Herausgebers unzulässig und strafbar. Bei der Erstellung des Katalogs wurde äußerste Sorgfalt angewandt, nichtsdestotrotz übernimmt der Herausgeber keine Haftung für eventuell auftretende Fehler und Auslassungen insbesondere im technischen Bereich.

Printed: SD DE 03/2018, 2.000

kommen bei antriebssysteme!

Der direkte Weg
zu Ihrer Bestellung!

Unser Customer Service Team
erreichen Sie werktags durchgehend
von 8:00–18:00 Uhr.

+49 89 76909-1500

Oder nutzen Sie unser Fax.

+49 89 76909-1198

Anfragen und Bestellungen werden
vom Customer Service Team
umgehend bearbeitet.

**sales-muenchen
@iwis.com**

Weitere Informationen zu unseren
Produkten finden Sie auch auf
unserer Unternehmens-Website:

www.iwis.com

Inhaltsverzeichnis **iwis**

Das Unternehmen

- 2 Herzlich Willkommen
- 4 Inhaltsverzeichnis
- 6 iwis antriebssysteme
- 8 **iwis** Die Marke für höchste Präzision
- 10 Highlights, Anwendungen und Kundennutzen
- 12 Unser Serviceangebot

Produktprogramm

- 14 **iwis** Rollenketten**
 - 16 nach ISO 606 (DIN 8187)
 - 18 nach ISO 606 (DIN 8188)
 - 19 Rollenketten langgliedrig
- 20 **iwis** Förderketten**
 - 22 mit Mitnehmerlaschen
 - 24 Exkurs: Spitzlaschenketten
 - 26 mit Winkellaschen
 - 28 Sondermitnehmerlaschen
 - 30 Sonderwinkellaschen
 - 31 mit verlängerten Bolzen
 - 32 Mehrfachsteckglieder
 - 33 Förderketten mit U-Bügel
- 34 **iwis** Rapid Service für Förderketten**
- 40 **iwis** MEGAlife – wartungsfreie Ketten**
 - 44 MEGAlife I Rollenketten
 - 45 Rollenketten mit geraden Laschen
 - 46 Förderketten mit Mitnehmerlaschen
 - 47 Förderketten mit Winkellaschen
 - 48 Förderketten mit verlängerten Bolzen
 - 49 MEGAlife II Rollenketten
 - 50 Sonderausführungen
 - 51 wartungsfreie Stauförderketten
- 54 **iwis** CF-Edelstahlketten**

Gesamtkatalog

Produktprogramm

62  **dry** wartungsfreie Edelstahlketten

66  **CR-Ketten:**
korrosionsbeständige Ketten

70  **Stauförderketten**

72 Produktübersicht

74 MEGAlife Stauförderketten

76 mit versetzten Stauförderrollen

78 Standard-Stauförderketten

80  **smart** Stauförderketten

80 mit Teile- und Fingerschutz

81 Seitenbogen-Stauförderketten

82 Hinweise

83 Zubehör

84  **Spezialförderketten**

86 Gripketten

91 Tubentransportketten

92 Dosentransportketten

94 Schubketten

96 Plattenketten

98 Transferketten

101 Hohlbolzenketten

102 Palettentransportketten

102 Seitenbogenketten

103 Flyerketten

Zubehör

104  **Chain Condition Monitoring**

108  **Kettenräder und**
Kettenradscheiben

112  **Werkzeuge**

124  **Automatische Spanner**

Kettenratgeber

138 **Effiziente Schmierung**

139 **Perfekte Wartung**

140 **Erstschmierstoffe**

143 **Nachschmierstoff**

144 **Kettentechnik**

145 **Kettenleitfaden**

iwis

iwis SE & Co. KG

Unternehmenszentrale, Dachgesellschaft der selbstständigen Tochterunternehmen,
Organisationsmanagement des international operierenden Unternehmens

iwis motorsysteme GmbH & Co. KG

Tochtergesellschaft für
Automobilanwendungen
wie Steuertriebs-,
Massenausgleichssysteme
sowie Ölpumpenantriebe
und Getriebeketten



München (DE)
Landsberg (DE)
Indianapolis (US)
Murray (US)
PingHu (CN)
Pune (IN)
São Paulo (BR)
Seoul (KR)
Shanghai (CN)
Tokio (JP)

iwis antriebssysteme GmbH & Co. KG

Tochtergesellschaft für
Industrieanwendungen,
Hochleistungsketten und
Antriebssysteme für eine
breite Anwendungspalette



München (DE)
Indianapolis (US)
Istanbul (TR)
Johannesburg (ZA)
Lajeado (BR)
Mezzieu (FR)
Othmarsingen (CH)
Pune (IN)
Strakonice (CZ)
Surrey (CA)
Suzhou (CN)
Tipton (UK)

iwis antriebssysteme GmbH

Handels-, Service- und
Dienstleistungsgesellschaft
der industriellen
Antriebstechnik



ecoplus

Wilnsdorf (DE)
Indianapolis (US)
Istanbul (TR)
Johannesburg (ZA)
Lajeado (BR)
Mezzieu (FR)
Othmarsingen (CH)
Surrey (CA)
Suzhou (CN)
Tipton (UK)

iwis agrisystems (Div.)

Kompetenzzentrum für
Landmaschinenketten



Sontra (DE)
Indianapolis (US)
Istanbul (TR)
Johannesburg (ZA)
Lajeado (BR)
Mezzieu (FR)
Othmarsingen (CH)
Suzhou (CN)
Surrey (CA)
Tipton (UK)



Die Reise der Vorwärtstrebenden

Ein Unternehmen, das auf eine **100-jährige** Entwicklung zurückblickt, hat eine Geschichte. Die Unternehmer-Familie Winklhofer steuert seit Jahrzehnten die Geschicke der Firma iwis und baute sie zu einer Unternehmensgruppe aus, die sich der Tradition, Präzision und der Innovation verpflichtet fühlt. Die Unternehmensgruppe produziert Rollenketten und -systeme im Hochleistungsbereich für die Automobilindustrie, den Maschinen- und Anlagenbau, die Verpackungs-, Druck- und Lebensmittelindustrie, die Landwirtschaft und für industrielle Anwendungen im Bereich Fördertechnik. Mehr als 1300 Mitarbeiter an den Standorten München, Landsberg am Lech, Wilnsdorf, Sontra und Strakonice (CZ) haben sich einem Qualitätsstandard auf höchstem Niveau verpflichtet.

Konsequente Kundenorientierung in allen Bereichen führt zu einer engen Zusammenarbeit mit unseren Kunden und Lieferanten bis hin zu gemeinsamen Entwicklungen – denn unser Ziel ist es, unseren Kunden stets eine Problemlösung von höchster Qualität und Nachhaltigkeit anbieten zu können. Forschung und Entwicklung sind dabei elementare Bestandteile unserer Unternehmensphilosophie: Neue Trends aufzuspüren, die Entwicklung neuer Werkstoffe und Fertigungstechnologien erfordern eine Innovationskraft und Motivation, auf die wir stolz sind und die unsere Spitzenposition am Markt rechtfertigt. So ist iwis antriebssysteme GmbH & Co. KG weltweit Antriebskraft für den allgemeinen Maschinenbau und liefert Präzisionsketten-Systeme, die rund um die Welt bewegen.



Die Marke für höchste Präzision.

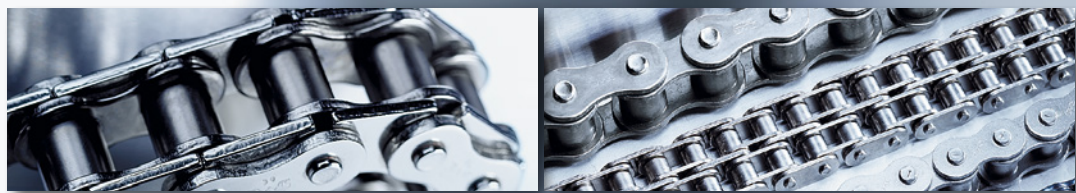

Technische Perfektion in höchster Qualität für einen maximalen Anwendernutzen – das ist unser Anspruch. Unser Leistungsstandard ist 100%ige Wiederholgenauigkeit bei mehr als 30 Mio. Einzelteilen pro Tag in der Fertigung – ein Qualitätsbenchmark, für den bei iwis ein einziger Ausdruck steht: höchste Präzision. Hierauf sind wir stolz, und zahlreiche Zertifizierungen und Auszeichnungen im Qualitätsbereich zeigen uns, dass wir den richtigen Weg gehen!





Präzision für Ihren Erfolg



Technische Perfektion

- Verwendung von hochwertigen Vergütungs- und Einsatzstählen
- Hohe Fertigungspräzision durch SPC (statistische Prozesskontrolle)
- Qualitätssicherung durch ISO 9001
- Optimierung der Qualitätsmerkmale durch spezielle Wärmebehandlung
- Ständige Kontrolle der Ketten auf Maßhaltigkeit und Gelenkigkeit
- Oberflächenbeschichtungen
- Sonderschmierungen
- Spezielle Werkstoffe (z.B. korrosionsbeständig)

Höchste Qualität

- Überdurchschnittliche Lebensdauer
- Hervorragende Verschleißfestigkeit
- Eingeschränkte Längentoleranzen bis 1/6 der DIN-Toleranz
- Eindeutig höhere Bruchkraft als die Norm
- Hohe Dauerfestigkeit
- iwis-Rollenketten sind vorgereckt
- Hochwirksame Erstschnierung

Anwendernutzen

- Längere Wartungsintervalle
- Wartungsfreundlich, leichtes und schnelles Zerlegen
- Weniger Stillstandzeiten
- Exakter Parallel- und Synchronlauf
- Größerer Spielraum bei der Dimensionierung
- Hochpräzise Positionierung
- Hohe Laufruhe
- Sicherheitsreserven bei Belastungsspitzen
- Verringerte Einlauflängung, kleinere Spannwege

Einige Anwendungsgebiete

- Druckmaschinen
- Papierherstellungs- und Bearbeitungsmaschinen
- Kopiergeräte
- Keramik- und Glasindustrie
- Verpackungsmaschinen
- Medizintechnik
- Textilmaschinen
- Werkzeugmaschinen
- Kunststoffverarbeitungsmaschinen
- Allgemeiner Maschinen- und Anlagenbau
- Holzbearbeitungsmaschinen
- Landmaschinen
- Büromaschinen
- Baustoffmaschinen
- Baumaschinen
- Fördermitteltechnik
- Chemie- und Verfahrenstechnik
- Tuben-Dosen-Industrie

Der perfekte Partner für Ihre Technik



Ein wissenschaftlich orientiertes Unternehmen

iwis verfügt mit mehr als 60 Entwicklungsingenieuren über die größte Forschung und Entwicklungsabteilung für Kettentriebssysteme in Europa. Neben Grundlagenentwicklung und Entwicklung von innovativen kundenspezifischen Lösungen, sind Berechnungen über Konstruktion von Versuch bis hin zu Verschleiß und Dauerfestigkeitsuntersuchungen Hauptbestandteile der Entwicklungsabteilung bei iwis.

- Fundiertes Spezialwissen in Lärmemissionsanalysen und Schwingungstechnik
- Möglichkeiten im Labor u.a. der Mikroskopie, Metallographie, Ermittlung mechanischer Eigenschaften, chem. Zusammensetzungen und Sonderanalytik
- Dynamische Schwingungs- und Belastungsanalysen von Kettentrieben
- Festigkeitsberechnungen mittels FEM und anderer Tools
- Auswertung von iwis- bzw. Kundenmessungen an Prüfständen zur Verifikation der Simulationsmodelle
- Ermittlung von Kennwerten auch bei unterschiedlichen Temperaturen in Klimakammern



Bruchkraftermittlung und Dehnungsaufnahmen bis 1000 kN



Dauerfestigkeits- und Zeitfestigkeitsüberprüfungen durch mehr als 25 Pulsatoren nach unterschiedlichen Prüfverfahren



Untersuchung des Verschleißverhaltens auf mehr als 20 Prüfständen



Problemlösung

Jedes Kundenproblem ist für uns eine Herausforderung. Ob Sie eine spezielle Förderkette benötigen oder etwa eine eigene Kettenkonfiguration mit Integration von Kettenrädern und Führungen in bestehende Module – als Systemhersteller bieten Ihnen unsere Spezialisten individuelle Lösungen an, die weit über die Kette hinaus auf die gesamte Anwendung fokussieren und Ihr Problem ganzheitlich lösen.

Unser Unternehmensbereich Forschung und Entwicklung steht für Kreativität und Innovation, aber auch partnerschaftliche Zusammenarbeit. In enger Kooperation mit unseren Lieferanten und Kunden werden ganzheitliche Lösungen entwickelt, geprüft und gefertigt. Sprechen Sie uns an, wenn Sie ein spezielles Problem haben!

Flexibilität bis zum Äußersten

Lösungen anzubieten, auch für individuelle Kundenprobleme, ist unsere Spezialität und Teil unserer Unternehmensphilosophie. Durch Machbarkeitsstudien im Dialog mit Kunden, die Konstruktion von Bauelementen und die Durchführung von Verformungs- und Spannungsanalysen können bestehende Konstruktionen den individuellen Kundenwünschen angepasst oder neue Kettentriebe entwickelt werden. Mit Schwingungs- und Spannungsanalysen der Komponenten werden dann die physikalischen Eigenschaften der Kettenkonstruktion überprüft. Auf Prüfständen, die die Kettentriebe extremen Belastungen weit über den realen Anforderungen hinaus aussetzen, werden die Prototypen erprobt und auf Haltbarkeit und Lebensdauer überprüft. Unsere Kunden können und müssen sicher sein, dass sie ein Produkt höchster Qualität erhalten – das ist unser Anspruch.

iwis – Ihr starker Partner auch

Die iwis-Gruppe ist weltweit aktiv. Mit eigenen Tochtergesellschaften in England und der Schweiz sowie Standorten in Brasilien, China, Frankreich und USA operiert die iwis-Gruppe international. In mehr als 30 Ländern und auf allen Kontinenten wird iwis über Handelspartner vertrieben.

außerhalb von Deutschland

iwis hat die Chancen der Globalisierung frühzeitig erkannt und durch gezielte Positionierung eine Handelsstruktur etabliert, die eine weltweite Versorgung garantiert. So werden nicht nur neue Märkte erschlossen, sondern unsere Kunden können auch bei ihren Auslandsaktivitäten vor Ort auf einen bekannten und zuverlässigen Partner zurückgreifen.

Sie sind uns wichtig, und deshalb unterstützen wir Sie gerne mit Rat und Tat. Lassen Sie sich durch unsere kompetenten Spezialisten im technischen Service Team und unseren engagierten Außendienst beraten. Gerne führen wir für Sie Berechnungen und Kettenauslegungen durch und beraten Sie bei der Wahl der richtigen Ketten für Ihre Anwendungen. Unser Customer Service Team ist jederzeit werktags von 08:00 bis 18:00 Uhr erreichbar. Übrigens: Wir betreuen Sie gerne auch während der Kettenlaufzeit als verlässlicher Partner in allen Fragen rund um die iwis-Kette.

Service für unsere Kunden



JWTS[®] Rollenketten

verfügen über eine überdurchschnittliche Lebensdauer durch hervorragende Verschleißfestigkeit, hohe Gleichmäßigkeit, beispiellose Präzision und eindeutig höhere Bruchkraft und Dauerfestigkeit als die Norm. Alle iwis-Ketten sind vorgereckt und mit einer hochwirksamen Erstschnierung versehen.

iwis-Ketten der SL-Baureihe (Super Longlife) haben Bolzen mit extrem hoher Oberflächenhärte. Diese besondere Ausführung ermöglicht hervorragende Eigenschaften: höchste Resistenz gegen Verschleiß, eine längere Lebensdauer, unverändert hohe Bruchkraft und Dauerfestigkeit, eine geringere Empfindlichkeit bei Mangelschnierung durch Notlaufeigenschaften und geringere Anfälligkeit gegen Korrosion und Passungsrostbildung in den Kettengelenken.

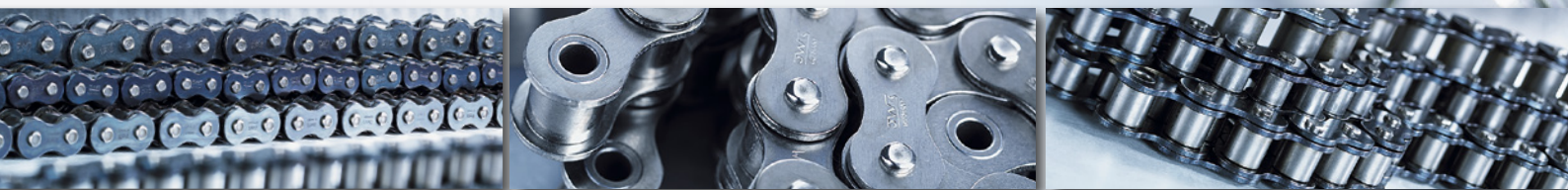



iwis® Rollenketten

nach ISO 606 (DIN 8187) und Werksnorm

ISO	iwis-Bezeichnung	Handelsbezeichnung Teilung x innere Breite	Teilung p (mm)	Bruchkraft F_B iwis mittel (N)	Bruchkraft F_U iwis min. (N)	Gelenkfläche f (cm ²)	Gewicht pro m q (kg/m)	b_1 (mm) min.	b_2 (mm) max.	g (mm) max.	Innenglied a_1 (mm) max. ²⁾	Außenglied a (mm) max. ²⁾	Rolle d_1 (mm) max.	Bolzen d_2 (mm) max.	
Einfach															
04	G 42	6 x 2,8 mm	6,00	3.200	3.000	0,07	0,12	2,80	4,10	5,00	6,70	7,60	4,00	1,85	
05 B-1	G 52	8 mm x 1/8"	8,00	6.000	4.400	0,11	0,18	3,16	4,85	7,10	8,10	9,20	5,00	2,31	
-	G 53 HZ ^{1) 3)}	8 mm x 3/16"	8,00	8.500	-	0,25	0,34	4,76	7,90	7,60	11,70	-	5,00	3,15	
06 B-1	G 67 ¹⁾	3/8 x 7/32"	9,525	10.500	8.900	0,28	0,41	5,72	8,53	8,20	12,90	14,10	6,35	3,31	
-	P 83 V	1/2 x 3/16"	12,70	15.500	-	0,29	0,44	4,88	7,97	10,20	13,20	14,10	7,75	3,68	
-	S 84 V	1/2 x 1/4"	12,70	18.000	-	0,38	0,58	6,40	9,65	12,00	15,00	16,00	7,75	3,97	
08 B-1	L 85 SL*	1/2 x 5/16"	12,70	22.000	17.800	0,50	0,70	7,75	11,30	11,80	16,90	18,50	8,51	4,45	
10 B-1	M 106 SL*	5/8 x 3/8"	15,875	27.000	22.200	0,67	0,95	9,65	13,28	14,40	19,50	20,90	10,16	5,08	
12 B-1	M 127 SL*	3/4 x 7/16"	19,05	32.700	28.900	0,89	1,25	11,75	15,62	16,40	22,70	23,60	12,07	5,72	
16 B-1	M 1611*	1" x 17 mm	25,40	75.000	60.000	2,10	2,70	17,02	25,45	21,10	36,10	36,90	15,88	8,28	
20 B-1	M 2012	1 1/4 x 3/4"	31,75	120.000	95.000	2,92	3,72	19,56	29,01	25,40	40,50	46,30	19,05	10,19	
24 B-1	M 2416	1 1/2 x 1"	38,10	211.000	160.000	5,50	7,05	25,40	37,92	33,50	53,10	60,00	25,40	14,63	
28 B-1	M 2819	1 3/4 x 31 mm	44,45	250.000	200.000	7,35	8,96	30,95	46,58	37,00	63,60	69,90	27,94	15,90	
32 B-1	M 3219	2" x 31 mm	50,80	315.000	250.000	8,05	10,00	30,95	45,57	42,30	65,10	70,10	29,21	17,81	

¹⁾ Laschenform gerade ²⁾ bei gekröpften Gliedern abweichende Maße ³⁾ Hülsenkette

* Rollenketten mit Ansatzbolzen „easy break“ – leichte Zerlegbarkeit der Ketten

Der Zusatz SL (super longlife) kennzeichnet Ketten mit besonders verschleißfesten Bolzen.

Bei Einbau von gekröpften Gliedern ist zu beachten, dass sich die Kettenbruchkraft um ca. 20 % vermindern kann.

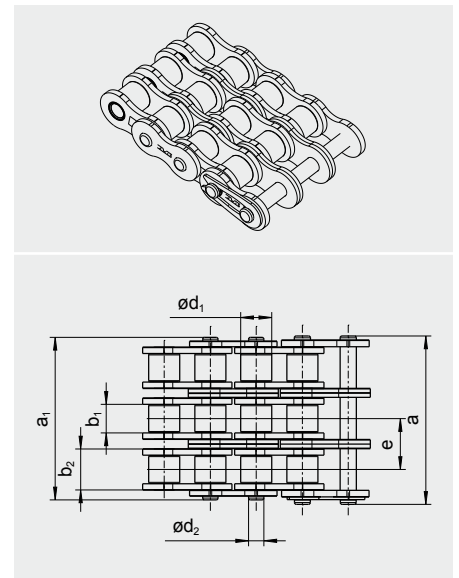
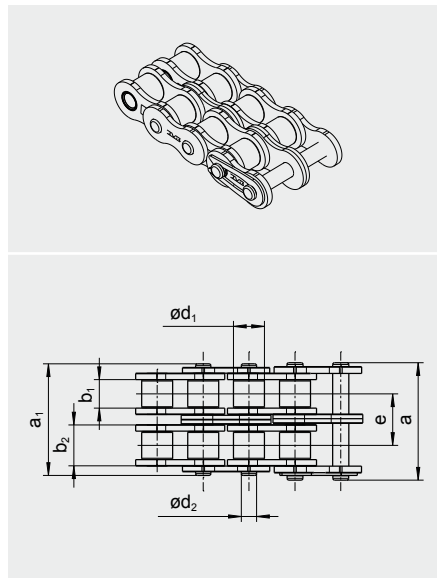
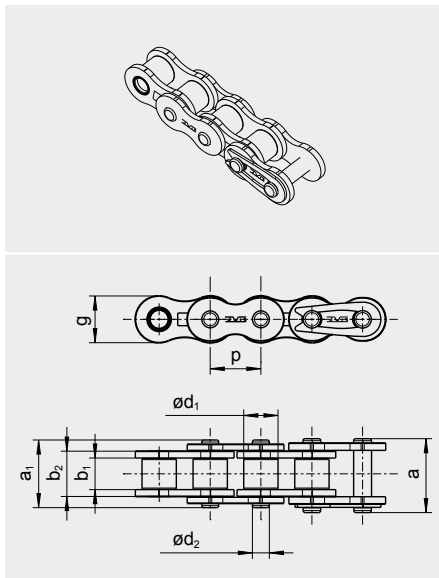

iwis® Rollenketten nach ISO 606 (DIN 8187) und Werksnorm

ISO	iwis-Bezeichnung	Handelsbezeichnung Teilung x innere Breite	Teilung p (mm)	Bruchkraft F _B iwis mittel (N)	Bruchkraft F _{1/2} iwis min. (N)	Gelenkfläche F (cm ²)	Gewicht pro m q (kg/m)	b ₁ (mm) min.	b ₂ (mm) max.	g (mm) max.	Innenglied a ₁ (mm) max. ²⁾	Außenglied a (mm) max. ²⁾	Rolle d ₁ (mm) max.	Bolzen d ₂ (mm) max.	Spurweite e (mm)
Zweifach															
05 B-2	D 52	8 mm x 1/8"	8,00	9.100	7.800	0,22	0,36	3,16	4,85	7,10	13,90	15,00	5,00	2,31	5,64
06 B-2	D 67 ¹⁾ *	3/8 x 7/32"	9,525	20.000	16.900	0,56	0,78	5,72	8,53	8,20	23,40	24,60	6,35	3,31	10,24
08 B-2	D 85 SL*	1/2 x 5/16"	12,70	40.000	31.100	1,00	1,35	7,75	11,30	11,80	30,80	32,40	8,51	4,45	13,92
10 B-2	D 106 SL*	5/8 x 3/8"	15,875	56.000	44.500	1,34	1,85	9,65	13,28	14,40	36,00	37,50	10,16	5,08	16,59
12 B-2	D 127*	3/4 x 7/16"	19,05	68.000	57.800	1,78	2,50	11,75	15,62	16,40	42,10	43,00	12,07	5,72	19,46
16 B-2	D 1611*	1" x 17 mm	25,40	150.000	106.000	4,21	5,40	17,02	25,45	21,10	68,00	68,80	15,88	8,28	31,88
20 B-2	D 2012	1 1/4 x 3/4"	31,75	210.000	170.000	5,84	7,36	19,56	29,01	25,40	79,70	82,90	19,05	10,19	36,45
24 B-2	D 2416	1 1/2 x 1"	38,10	370.000	280.000	11,00	13,85	25,40	37,92	33,50	101,80	106,50	25,40	14,63	48,36
28 B-2	D 2819	1 3/4" x 31 mm	44,45	500.000	360.000	14,70	18,80	30,95	46,58	37,00	124,70	129,20	27,94	15,90	59,56
32 B-2	D 3219	2" x 31 mm	50,80	530.000	450.000	16,10	19,80	30,95	45,57	42,30	126,00	128,30	29,21	17,81	58,55
Dreifach															
08 B-3	TR 85*	1/2 x 5/16"	12,70	58.000	44.500	1,50	2,00	7,75	11,30	11,80	44,70	46,30	8,51	4,45	13,92
10 B-3	TR 106*	5/8 x 3/8"	15,875	80.000	66.700	2,02	2,80	9,65	13,28	14,40	52,50	54,00	10,16	5,08	16,59
12 B-3	TR 127*	3/4 x 7/16"	19,05	100.000	86.700	2,68	3,80	11,75	15,62	16,40	61,50	62,50	12,07	5,72	19,46
16 B-3	TR 1611*	1" x 17 mm	25,40	220.000	160.000	6,32	8,00	17,02	25,45	21,10	99,20	100,70	15,88	8,28	31,88
20 B-3	TR 2012	1 1/4 x 3/4"	31,75	315.000	250.000	8,76	11,00	19,56	29,01	25,40	116,10	119,40	19,05	10,19	36,45
24 B-3	TR 2416	1 1/2 x 1"	38,10	560.000	425.000	16,50	20,31	25,40	37,92	33,50	150,20	155,40	25,40	14,63	48,36
28 B-3	TR 2819	1 3/4" x 31 mm	44,45	750.000	530.000	22,05	28,00	30,95	46,58	37,00	184,60	188,90	27,94	15,90	59,56
32 B-3	TR 3219	2" x 31 mm	50,80	795.000	670.000	24,15	29,60	30,95	45,57	42,30	184,50	186,50	29,21	17,81	58,55

¹⁾ Laschenform gerade ²⁾ bei gekröpften Gliedern abweichende Maße

* Rollenketten mit Ansatzbolzen „easy break“ – leichte Zerlegbarkeit der Ketten

Der Zusatz SL (super longlife) kennzeichnet Ketten mit besonders verschleißfesten Bolzen.

Bei Einbau von gekröpften Gliedern ist zu beachten, dass sich die Kettenbruchkraft um ca. 20 % vermindern kann.

INZELTEILE UND VERBINDUNGSGLIEDER

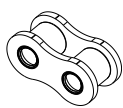

Normbezeichnung B
Innenglied

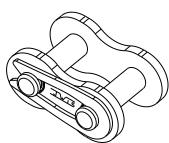

Normbezeichnung E
Steckglied mit
Federverschluss

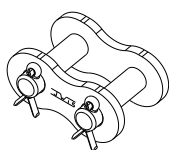

Normbezeichnung S
Steckglied mit
Splintverschluss

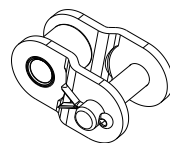

Normbezeichnung L
Gekröpftes Glied
mit Splintverschluss

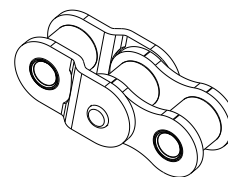

Normbezeichnung C
Gekröpftes
Doppelglied

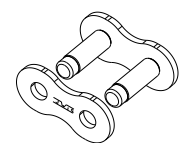

Normbezeichnung A
Außenglied

iwis® Rollenketten, ANSI-Standard nach ISO 606 (DIN 8188)

ISO	iwis-Bezeichnung	ANSI-Bezeichnung	Teilung p (Zoll)	Teilung p (mm)	Bruchkraft F_B iwis mittel (N)	Bruchkraft F_U iwis min. (N)	Gelenkfläche f (cm ²)	Gewicht pro m q (kg/m)	Innenglied			Außenglied			Rolle d_1 (mm) max.	Bolzen d_2 (mm) max.	Spurweite e (mm)
									b_1 (mm) min.	b_2 (mm) max.	g (mm) max.	a_1 (mm) max. ²⁾	a (mm) max. ²⁾				
Einfach																	
04 C-1	G 42 A	25-1	1/4	6,35	4.909	3.500	0,11	0,13	3,18	4,80	5,80	7,820	8,62	3,30	2,31	-	
06 A-1	G 67 A	35-1	3/8	9,55	10.983	7.900	0,27	0,32	4,78	7,46	9,04	11,96	12,93	5,08	3,60	-	
08 A-1	L 85 A	40-1	1/2	12,70	18.000	13.900	0,44	0,60	7,92	11,17	12,06	16,60	18,54	7,95	3,98	-	
10 A-1	M 106 A	50-1	5/8	15,875	29.000	21.800	0,70	1,01	9,53	13,84	15,08	20,40	22,55	10,16	5,09	-	
12 A-1	M 128 A SL ¹⁾	60-1	3/4	19,05	42.000	31.300	1,06	1,47	12,70	17,75	18,09	25,44	27,99	11,91	5,96	-	
16 A-1	M 1610 A	80-1	1	25,40	68.000	55.600	1,79	2,57	15,88	22,60	24,13	33,0	35,0	15,88	7,94	-	
20 A-1	M 2012 A	100-1	1 1/4	31,75	112.776	87.000	2,62	3,95	19,05	27,45	30,16	39,68	43,98	19,05	9,54	-	
24 A-1	M 2416 A	120-1	1 1/2	38,10	152.984	125.000	3,94	5,64	25,40	35,45	36,19	51,06	55,36	22,23	11,11	-	
28 A-1	M 2819 A	140-1	1 3/4	44,45	205.940	170.000	4,73	7,38	25,40	37,18	42,22	54,54	59,44	25,40	12,71	-	
32 A-1	M 3219 A	160-1	2	50,80	256.934	223.000	6,46	9,40	31,55	45,21	48,26	65,52	69,82	25,58	14,29	-	
36 A-1	M 3623 A	180-1	2 1/4	57,15	374.614	281.000	8,88	12,67	35,71	50,85	54,29	73,28	78,78	35,71	17,46	-	
40 A-1	M 4024 A	200-1	2 1/2	63,50	485.429	347.000	10,89	15,90	38,10	54,88	60,32	80,70	86,70	39,68	19,85	-	
48 A-1	M 4830 A	240-1	3	76,20	686.466	500.000	16,15	24,40	47,63	67,81	72,39	98,70	104,70	47,63	23,81	-	
Zweifach																	
04 C-2	D 42 A	25-2	1/4	6,35	9.218	7.000	0,22	0,25	3,18	4,80	5,80	14,22	15,02	3,30	2,31	6,40	
06 A-2	D 67 A	35-2	3/8	9,53	21.967	15.800	0,56	0,63	4,78	7,46	9,04	22,42	23,12	5,08	3,60	10,13	
08 A-2	D 85 A	40-2	1/2	12,70	36.000	27.800	0,88	1,22	7,92	11,17	12,06	31,00	32,98	7,95	3,98	14,38	
10 A-2	D 106 A	50-2	5/8	15,875	56.000	43.600	1,40	2,00	9,53	13,84	15,08	38,60	40,72	10,16	5,09	18,11	
12 A-2	D 128 A ¹⁾	60-2	3/4	19,05	84.000	62.600	2,12	2,90	12,70	17,75	18,09	48,20	50,83	11,91	5,96	22,78	
16 A-2	D 1610 A	80-2	1	25,40	145.000	111.200	3,58	5,05	15,88	22,60	24,13	62,20	64,30	15,88	7,92	29,29	
20 A-2	D 2012 A	100-2	1 1/4	31,75	225.553	174.000	5,24	7,86	19,05	27,45	30,16	76,28	79,18	19,05	9,54	35,76	
24 A-2	D 2416 A	120-2	1 1/2	38,10	305.967	250.000	7,88	11,20	25,40	35,45	36,19	96,26	100,46	22,23	11,11	45,44	
28 A-2	D 2819 A	140-2	1 3/4	44,45	411.879	340.000	9,46	14,66	25,40	37,18	42,22	103,14	108,54	25,40	12,71	48,87	
32 A-2	D 3219 A	160-2	2	50,80	249.089	446.000	12,92	18,64	31,55	45,21	48,26	124,82	127,62	25,58	14,29	58,55	
36 A-2	D 3623 A	180-2	2 1/4	57,15	749.228	562.000	17,76	25,14	35,71	50,85	54,29	139,12	144,62	35,71	17,46	65,84	
40 A-2	D 4024 A	200-2	2 1/2	63,50	970.858	694.000	21,78	31,60	38,10	54,88	60,32	152,30	158,30	39,68	19,85	71,55	
48 A-2	D 4830 A	240-2	3	76,20	1.372.931	1.000.000	32,30	48,40	47,63	67,81	72,39	186,60	192,50	47,63	23,81	87,83	
Dreifach																	
04 C-3	TR 42 A	25-3	1/4	6,35	13.827	10.500	0,33	0,37	3,18	4,80	5,80	21,06	21,86	3,30	2,31	6,40	
06 A-3	TR 67 A	35-3	3/8	9,53	32.950	23.700	0,81	0,94	4,78	7,46	9,04	32,18	33,28	5,08	3,60	10,13	
08 A-3	TR 85 A	40-3	1/2	12,70	50.000	41.700	1,32	1,82	7,92	11,17	12,06	45,40	47,36	7,95	3,98	14,38	
10 A-3	TR 106 A	50-3	5/8	15,875	80.000	65.400	2,10	2,89	9,53	13,84	15,08	56,70	58,93	10,16	5,09	18,11	
12 A-3	TR 128 A	60-3	3/4	19,05	125.000	93.900	3,18	4,28	12,70	17,75	18,09	71,10	73,71	11,91	5,96	22,78	
16 A-3	TR 1610 A	80-3	1	25,40	210.000	166.800	5,37	7,54	15,88	22,60	24,13	91,40	93,50	15,88	7,94	29,29	
20 A-3	TR 2012 A	100-3	1 1/4	31,75	338.329	261.000	7,86	11,75	19,05	27,45	30,16	112,98	115,88	19,05	9,54	35,76	
24 A-3	TR 2416 A	120-3	1 1/2	38,10	458.951	375.000	11,82	16,73	25,40	35,45	36,19	140,86	145,96	22,23	11,11	45,44	
28 A-3	TR 2819 A	140-3	1 3/4	44,45	617.819	510.000	14,19	21,93	25,40	37,18	42,22	152,24	157,24	25,40	12,71	48,87	
32 A-3	TR 3219 A	160-3	2	50,80	770.803	669.000	19,38	27,89	31,55	45,21	48,26	183,52	185,52	25,58	14,29	58,55	
36 A-3	TR 3623 A	180-3	2 1/4	57,15	1.123.842	843.000	26,64	37,60	35,71	50,85	54,29	210,45	210,46	35,71	17,46	65,84	
40 A-3	TR 4024 A	200-3	2 1/2	63,50	1.456.288	1.041.000	32,67	47,30	38,10	54,88	60,32	223,80	229,80	39,68	19,85	71,55	
48 A-3	TR 4830 A	240-3	3	76,20	2.059.397	1.500.000	48,45	72,40	47,63	67,81	72,39	274,40	280,40	47,63	23,81	87,83	

¹⁾ auch mit gerader Laschenform lieferbar

²⁾ bei gekröpften Gliedern abweichende Maße

iwis® Rollenketten, langgliedrig nach ISO 1275 (DIN 8181)

ISO	iwis-Bezeichnung	ANSI-Bezeichnung	Teilung p (Zoll)	Teilung p (mm)	Bruchkraft F_B iwis mittel (N)	Bruchkraft $F_{B_{min}}$ iwis min. (N)	Gelenkfläche F (cm ²)	Gewicht pro m q (kg/m)	b_1 (mm) min.	b_2 (mm) max.	g (mm) max.	a_1 (mm) max. ²⁾	a (mm) max. ²⁾	Rolle d_1 (mm) max.	Bolzen d_2 (mm) max.	Spurweite e (mm)
Rollenketten, langgliedrig																
208 B	LR 165 SL *	-	1	25,40	22.000	18.000	0,50	0,52	7,75	11,30	11,80	16,90	18,60	8,51	4,45	-
210 B	LR 206 SL *	-	1 1/4	31,75	28.000	22.400	0,67	0,63	9,65	13,28	15,10	19,50	20,80	10,16	5,08	-
212 B	LR 247 SL *	-	1 1/2	38,10	34.000	29.000	0,89	0,85	11,75	15,62	16,10	22,70	24,10	12,07	5,72	-
216 B	LR 3211	-	2	50,80	75.000	60.000	2,10	1,77	17,02	25,45	20,60	36,10	38,10	15,88	8,28	-

¹⁾ auch mit gerader Laschenform lieferbar
²⁾ bei gekröpften Gliedern abweichende Maße

* Rollenketten mit Ansatzbolzen „easy break“ – leichte Zerlegbarkeit der Ketten

Bei Einbau von gekröpften Gliedern ist zu beachten, dass sich die Kettenbruchkraft um ca. 20 % vermindern kann. Der Zusatz SL (super longlife) kennzeichnet Ketten mit besonders verschleißfesten Bolzen.

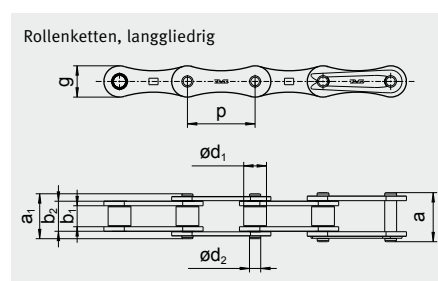

iwis® Hochleistungsketten Qualitätsprodukte von Weltruf

DER WEG ZUR HOHEN QUALITÄT – JEDES EINZELTEIL TECHNISCH PERFEKT

- Verwendung von ausschließlich hochwertigen Vergütungs- und Einsatzstählen mit Sondervorschriften für Werkstoffanalyse, Toleranzen und Oberflächengüte
- Jedes Kettenteil wird täglich millionenfach mit gleicher Präzision gefertigt und durch SPC (Statistische Prozesskontrolle) überwacht
- Alle Kettenteile sind wärmebehandelt, teilweise mit speziellen Verfahren zur Optimierung der Qualitätsmerkmale
- Gleichmäßige Geometrie und hohe Oberflächengüte durch Einsatz moderner Fertigungstechnologien
- Kontrolle der Ketten auf Maßhaltigkeit, Längengenauigkeit und Gelenkigkeit, Überprüfung der Presssitze der Fügstellen Bolzen – Außenlaschen und Hülse – Innenlasche
- Der hohe Standard der Qualitätssicherung erfüllt die Anforderungen der ISO 9001
- Für spezielle Anwendungen
 - Oberflächenbeschichtungen
 - Sonderschmierungen
 - spezielle Werkstoffe (z.B. korrosionsbeständig)

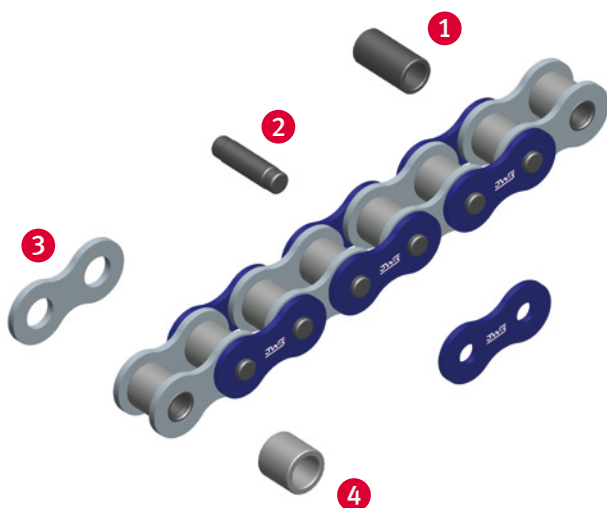

- 1** iwis-Hülse mit absolut zylindrischer Form, je nach Anwendung nahtlos oder gewickelt, als geschlossener Zylinder gefertigt mit extrem niedriger Oberflächenrauheit
- 2** iwis-Bolzen mit Ansatz (ISO 606), Ketten in SL-Ausführung haben Bolzen mit noch höherer Resistenz gegen Verschleiß
- 3** iwis-Lasche optimal dimensioniert, präzise geformt und auf Zähigkeit und Härte vergütet
- 4** iwis-Rolle nahtlos als geschlossener Zylinder gefertigt und speziell oberflächenbehandelt



JWIS[®] Förderketten

iwis-Förderketten können speziell auf Ihre Bedürfnisse angepasst werden um die Anforderungen Ihrer Anwendung zu erfüllen. iwis hat nicht nur ein breites Sortiment von speziellen Mitnehmer- und Winkellaschen, sondern wir unterstützen unsere Kunden auch bei der Entwicklung von Sonderanfertigungen.

iwis-Förderketten bieten dem Anwender die einwandfreie Funktion parallel bzw. synchron laufender Ketten, können die hochpräzise Positionierung unterstützen, bieten Leichtgängigkeit, eine hohe Laufruhe und eine eindeutig höhere Bruchkraft als die Norm. Weitere Ausführungen sind Förderketten mit verlängerten Bolzen, U-Bügel und Mehrfach-Steckgliedern.



iwis® Förderketten mit Mitnehmerlaschen

aufbauend auf iwis-Rollenketten nach ISO 606 (DIN 8187 und DIN 8188)
und ISO 1275 (DIN 8181)

ISO	iwis-Bezeichnung	Teilung ²⁾		a (mm)	b (mm)	d (mm)	Einfachketten e ₁ (mm)	Zweifachketten e ₂ (mm)	Dreifachketten e ₃ (mm)	g (mm)	i (mm)	l (mm)	s (mm)	M (mm)	Gewinde- einsatz m. max (mm)
		P (Zoll)	P (mm)												
Form 102.1															
-	P 83 V	1/2	12,7	13,0	19,0	4,2	8,1	-	-	4,5	-	18,0	1,5	-	-
-	S 84 V	1/2	12,7	13,0	19,0	4,2	9,8	-	-	4,5	-	18,0	1,5	-	-
08 B-1	L 85 SL ¹⁾	1/2	12,7	13,0	19,0	4,2	11,6	25,5	39,4	5,4	-	18,0	1,5	4	5,2
10 B-1	M 106 SL ¹⁾	5/8	15,875	16,3	24,3	5,2	13,6	30,1	46,6	6,8	-	24,0	1,6	5	5,3
12 B-1	M 127 SL ¹⁾	3/4	19,05	19,1	29,1	6,2	15,9	35,3	54,7	7,4	-	28,0	1,8	5	5,5
16 B-1	M 1611 ¹⁾	1	25,4	24,6	36,6	8,2	25,9	57,8	89,7	10,4	-	36,2	3,0	6	8,2
08 A-1 ANSI 40	L 85 A ¹⁾	1/2	12,7	13,0	19,0	4,2	11,4	25,8	40,2	4,5	-	18,0	1,5	-	-
10 A-1 ANSI 50	M 106 A ¹⁾	5/8	15,875	16,3	24,3	5,2	14,1	32,3	50,4	6,8	-	24,0	1,6	-	-
12 A-1 ANSI 60	M 128 A SL ¹⁾	3/4	19,05	19,1	29,1	6,2	18,1	40,8	63,6	7,4	-	28,0	2,4	-	-
16 A-1 ANSI 80	M 1610 A ¹⁾	1	25,4	24,6	36,6	8,2	23,0	52,2	81,5	10,4	-	36,2	3,0	-	-
Form 103.1 und 103.2															
-	P 83 V ²⁾	1/2	12,7	17,0	23,0	4,2	8,1	-	-	4,5	12,7	23,6	1,5	-	-
-	S 84 V	1/2	12,7	17,0	23,0	4,2	9,8	-	-	4,5	12,7	23,6	1,5	-	-
08 B-1	L 85 SL ¹⁾	1/2	12,7	17,0	23,0	4,2	11,6	25,5	39,4	5,4	12,7	23,6	1,5	4	5,2
10 B-1	M 106 SL ¹⁾	5/8	15,875	16,3	25,8	5,2	13,6	30,1	46,6	7,5	15,8	31,0	1,6	5	5,3
12 B-1	M 127 SL ¹⁾	3/4	19,05	18,3	29,0	6,2	15,9	35,3	54,7	9,0	19,0	37,2	1,8	5	5,5
16 B-1	M 1611 ¹⁾	1	25,4	28,45	41,55	8,2	25,9	57,8	89,7	10,35	25,4	47,2	3,0	6	8,2
08 A-1 ANSI 40	L 85 A ¹⁾	1/2	12,7	17,0	23,0	4,2	11,4	25,8	40,2	4,5	12,7	23,6	1,5	-	-
10 A-1 ANSI 50	M 106 A ¹⁾	5/8	15,875	16,3	25,8	5,2	14,1	32,3	50,4	7,5	15,8	31,0	1,6	-	-
12 A-1 ANSI 60	M 128 A SL ¹⁾	3/4	19,05	18,3	29,0	6,2	18,1	40,8	63,6	9,0	19,0	37,2	2,4	-	-
16 A-1 ANSI 80	M 1610 A ¹⁾	1	25,4	28,45	41,55	8,2	23,0	52,2	81,5	10,35	25,4	47,2	3,0	-	-
Form 101.1 und 101.2															
208 B	LR 165 SL	1	25,4	14,3	20,5	4,2	11,6	-	-	6,5	14,0	24,2	1,5	-	-
210 B	LR 206 SL	1 1/4	31,75	16,3	25,8	5,2	13,8	-	-	7,5	18,0	30,2	1,6	-	-
212 B	LR 247 SL	1 1/2	38,1	19,2	29,5	6,2	15,9	-	-	9,0	20,0	36,2	1,7	-	-
216 B	LR 3211	2	50,8	28,5	40,6	8,2	25,9	-	-	10,2	28,0	48,2	3,0	-	-

¹⁾ auch für die entsprechenden Zweifach- und Dreifachketten ²⁾ Nennteilung

iwis® Förderketten mit Mitnehmerlaschen

aufbauend auf iwis-Rollenketten nach ISO 606 (DIN 8187 und DIN 8188)
und ISO 1275 (DIN 8181)

MITNEHMERLASCHEN

Die abgebildeten Typen sind auch als Steckglieder und Außenglieder ein- und beidseitig verfügbar.

Mitnehmerlaschen mit abweichenden Gewindeinsätzen auf Anfrage.

Einfachketten

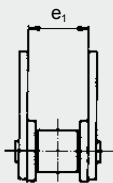

Zweifachketten

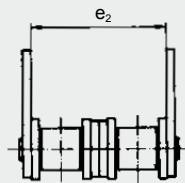

Dreifachketten

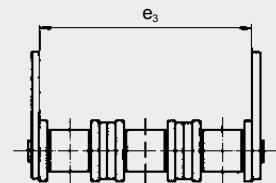

102.1

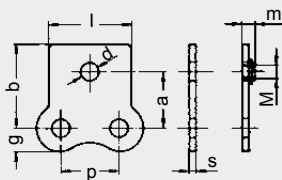

102.31 mit Gewindeeinsatz

103.1

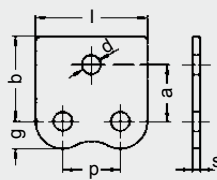

103.2

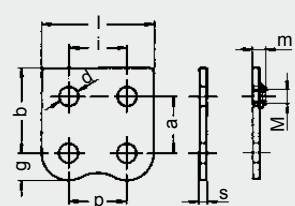

103.32 mit Gewindeeinsatz

101.1 für Langgliederketten

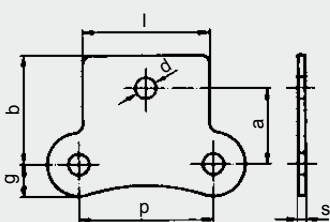

101.2 für Langgliederketten

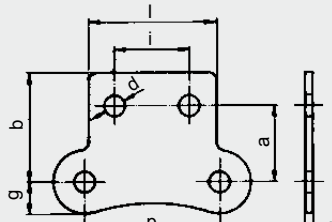

iwis® Spitzlaschenketten für die Thermoforming-Branche

EXKURS



SPEZIALPRÄZISIONSKETTEN

Unsere Förderketten werden kunden- und anwendungsspezifisch entwickelt und können entweder mit Standardkomponenten konstruiert oder aus eigens entwickelten Produkten zusammengestellt werden. Wir präsentieren vor diesem Hintergrund unsere weltweit eingesetzten und maßgeschneiderten Thermoformketten, die in allen Thermoformverpackungsanwendungen ein Höchstmaß an **Präzision, Qualität und Langlebigkeit** bieten.

INDIVIDUELLE FÖRDERKETTEN

iwis-Förderketten können den besonderen individuellen Anforderungen Ihrer Anwendung angepasst werden. Zusätzlich zur breiten Palette **spezieller gerader und gebogener Spitzlaschen** bietet iwis seinen Kunden auch Unterstützung bei der Entwicklung eigener Lösungen.

HIGHLIGHTS

- 1 Stützrollen und verschleißfeste speziell entwickelte fließgepresste Kopfbolzen für genaue Folienausrichtung.
- 2 SL (super longlife) wärmebehandelte easy break Ansatzbolzen für niedrigen Verschleiß und erhöhte Präzision.
- 3 Die optimierte Form der gehärteten Spitzlaschenprofile bietet die beste Lösung zur Verarbeitung Ihres Thermoformmaterials und optimale Lebensdauer der Kette.
- 4 Speziell entwickelte Mittelaschen reduzieren Transversalkräfte innerhalb der Kette und verhindern somit die Kettenstreckung bei gleichzeitiger Verlängerung der Lebensdauer.

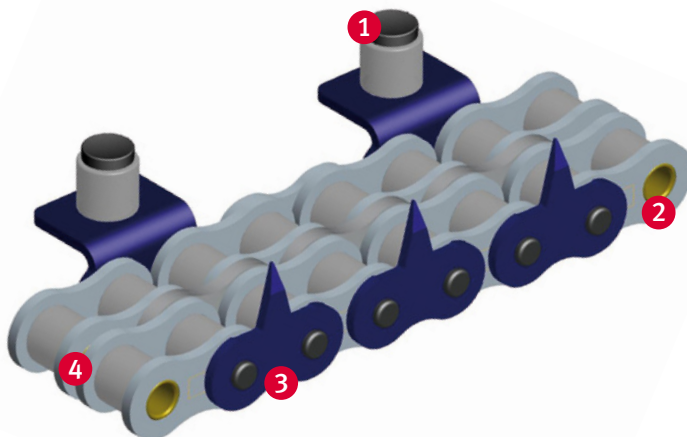

ISO	iwis-Bezeichnung	p (inch)	Teilung		Bruchkraft F _{iwis} mittel (N)	Bruchkraft F _{iwis} min. (N)	Gelenkfläche F (cm ²)	Gewicht/m q (kg/m)	Innenglied			Außenglied			Rolle d ₁ (mm) max.	Bolzen d ₂ (mm) max.	Spurweite e (mm)
			p (mm)	a					b ₁ (mm) min.	b ₂ (mm) max.	g (mm) max.	a ₁ (mm) max.	a (mm) max.				
Verfügbare Standard-Rollenketten																	
08 B-1	L 85 SL	1/2 x 5/16	12,7	22.000	17.800	0,5	0,7	7,75	11,3	11,8	16,9	18,5	8,51	4,45	-		
08 B-2	D 85 SL	1/2	12,7	40.000	31.100	1	1,4	7,75	11,3	11,8	30,8	32,4	8,51	4,45	13,92		

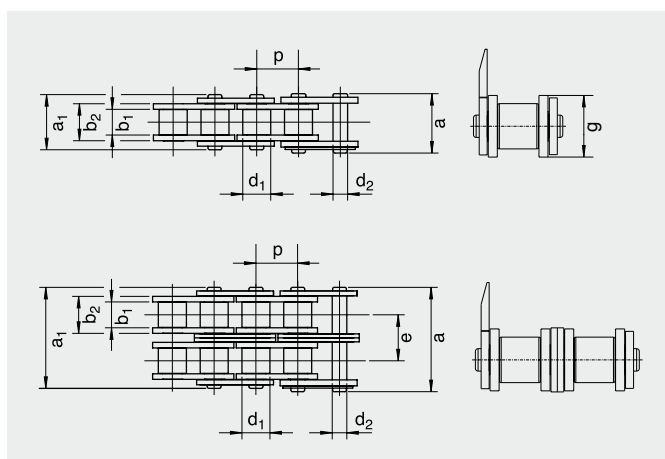

ÜBERSICHT VERFÜGBARER IWIS-SONDERMITNEHMERLASCHEN

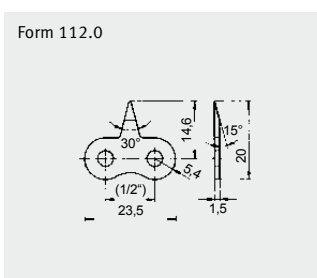

Form 112.0
FL85SL mit 112.0:
Art. 50002138

FD85SL mit 112.0:
Art. 50018836

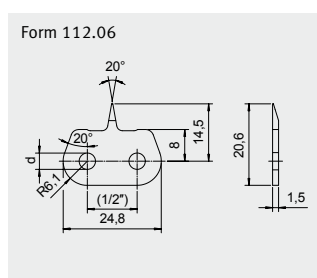

Form 112.06
FD85SL mit 112.06:
Art. 50019757

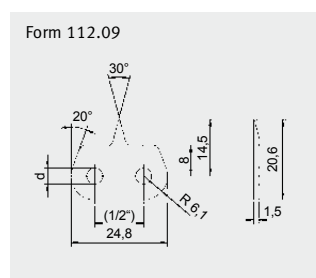

Form 112.09
FD85SL mit 112.09:
Art. 50028230

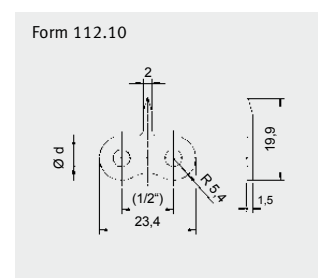

Form 112.10
Mehrere Varianten

WEITERE PRODUKTVORTEILE

- Sonderschmierungen für unterschiedlichste Applikationen verfügbar
- Eingeschränkte Längentoleranzen und/oder gepaarte Kettenausführung für maximalen Gleichlauf möglich
- Kundenindividuelle Sonderlösungen, mit oder ohne Stützrollen
- MEGAlife-, Seitenbogen- und ANSI-Versionen verfügbar
- Also MEGAlife maintenance-free, ANSI and side bow versions available

iwis® Förderketten mit Winkellaschen

aufbauend auf iwis-Rollenketten nach ISO 606 (DIN 8187 und DIN 8188)
und ISO 1275 (DIN 8181)

ISO	iwis-Bezeichnung	Teilung				Einfachketten		Zweifachketten		Dreifachketten			Gewinde-einsatz					
		p (Zoll)	p (mm)	c (mm)	d (mm)	e ₁ (mm)	f ₁ (mm)	e ₂ (mm)	f ₂ (mm)	e ₃ (mm)	f ₃ (mm)	g (mm)	h (mm)	i (mm)	l (mm)	s (mm)	M (mm)	m max. (mm)
Form 202.1																		
-	P 83 V	1/2	12,7	8,0	4,2	24,1	36,1	-	-	-	-	4,5	14,0	-	18,1	1,5	-	-
-	S 84 V	1/2	12,7	8,0	4,2	25,8	37,8	-	-	-	-	4,5	14,0	-	18,1	1,5	-	-
08 B-1	L 85 SL ¹⁾	1/2	12,7	8,0	4,2	27,6	39,6	41,5	53,5	55,4	67,4	5,4	14,0	-	18,1	1,5	4	5,2
10 B-1	M 106 SL ¹⁾	5/8	15,875	9,0	5,2	33,6	49,6	50,1	66,1	66,6	82,6	6,8	18,0	-	24,0	1,6	5	5,3
12 B-1	M 127 SL ¹⁾	3/4	19,05	10,0	6,2	41,1	61,1	60,5	80,5	79,9	99,9	7,4	22,6	-	28,0	1,8	5	5,5
16 B-1	M 1611 ^{1) 2)}	1	25,4	16,0	8,2	53,9	77,9	85,8	109,8	117,7	141,7	10,4	26,0	-	36,2	3,0	6	8,2
08 A-1 ANSI 40	L 85 A ¹⁾	1/2	12,7	8,0	4,2	27,4	39,4	41,8	53,8	56,2	68,2	4,5	14,0	-	18,1	1,5	-	-
10 A-1 ANSI 50	M 106 A ¹⁾	5/8	15,875	9,0	5,2	34,1	50,1	52,3	68,3	70,4	86,4	6,8	18,0	-	24,0	1,6	-	-
12 A-1 ANSI 60	M 128 A SL ¹⁾	3/4	19,05	13,0	6,2	38,9	58,9	61,6	81,6	84,4	104,4	7,4	20,4	-	28,0	2,4	-	-
16 A-1 ANSI 80	M 1610 A ^{1) 2)}	1	25,4	16,0	8,2	51,0	75,0	80,2	104,2	109,5	133,5	10,4	26,0	-	36,2	3,0	-	-
Form 203.1 und 203.2																		
-	P 83 V ²⁾	1/2	12,7	9,5	4,2	29,1	41,1	-	-	-	-	4,5	16,5	12,7	23,6	1,5	-	-
-	S 84 V ²⁾	1/2	12,7	9,5	4,2	30,8	42,8	-	-	-	-	4,5	16,5	12,7	23,6	1,5	-	-
08 B-1	L 85 SL ^{1) 2)}	1/2	12,7	9,5	4,2	32,6	44,6	46,5	58,5	60,4	72,4	5,4	16,5	12,7	23,6	1,5	4	5,2
10 B-1	M 106 SL ^{1) 2)}	5/8	15,875	11,0	5,2	30,6	49,6	47,1	66,1	63,6	82,6	7,5	18,0	15,8	31,0	1,6	5	5,3
12 B-1	M 127 SL ^{1) 2)}	3/4	19,05	12,0	6,2	35,5	56,9	54,9	76,3	74,3	95,7	9,0	20,5	19,0	37,2	1,8	5	5,5
16 B-1	M 1611 ^{1) 2)}	1	25,4	18,0	8,2	57,7	83,9	89,6	115,8	121,5	147,8	10,4	29,0	25,4	47,2	3,0	6	8,2
08 A-1 ANSI 40	L 85 A ^{1) 2)}	1/2	12,7	9,5	4,2	32,4	44,4	46,8	58,8	61,2	73,2	4,5	16,5	12,7	23,6	1,5	-	-
10 A-1 ANSI 50	M 106 A ^{1) 2)}	5/8	15,875	11,0	5,2	31,1	50,1	49,3	68,3	67,3	86,4	7,5	18,0	15,8	31,0	1,6	-	-
12 A-1 ANSI 60	M 128 A SL ^{1) 2)}	3/4	19,05	13,0	6,2	37,3	58,7	60,0	81,4	82,8	104,2	9,0	20,3	19,0	37,2	2,4	-	-
16 A-1 ANSI 80	M 1610 A ^{1) 2)}	1	25,4	18,0	8,2	54,8	81,0	84,0	110,2	113,3	139,5	10,4	29,0	25,4	47,2	3,0	-	-
Form 101.1 und 101.2																		
208 B	LR 165 SL ²⁾	1	25,4	10,0	4,2	26,2	38,6	-	-	-	-	6,5	13,5	14,0	24,2	1,5	-	-
210 B	LR 206 SL ²⁾	1 1/4	31,75	11,0	5,2	30,6	49,6	-	-	-	-	7,5	18,0	18,0	30,2	1,6	-	-
212 B	LR 247 SL ²⁾	1 1/2	38,1	13,0	6,2	34,9	55,5	-	-	-	-	9,0	19,8	20,0	36,2	1,7	-	-
216 B	LR 3211 ²⁾	2	50,8	18,0	8,2	57,7	81,9	-	-	-	-	10,2	28,0	28,0	48,2	3,0	-	-

¹⁾ auch für die entsprechenden Zweifach- und Dreifachketten ²⁾ Nennteilung

iwis® Förderketten mit Winkellaschen

aufbauend auf iwis-Rollenketten nach ISO 606 (DIN 8187 und DIN 8188)
 und ISO 1275 (DIN 8181)

WINKELLASCHEN

Die abgebildeten Typen sind auch als Steckglieder und Außenglieder ein- und beidseitig verfügbar.

Winkellaschen mit Gewindeinsatz können nicht über die Kette nach innen montiert werden.

Abweichende Gewindemaße auf Anfrage.

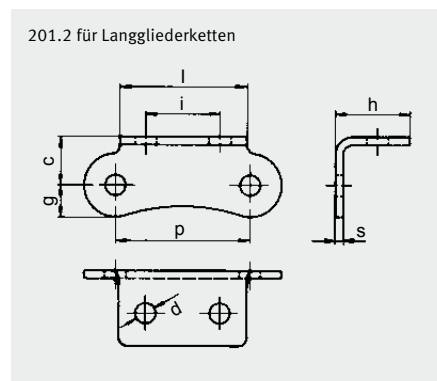
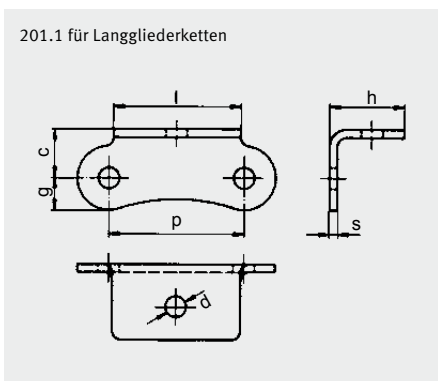
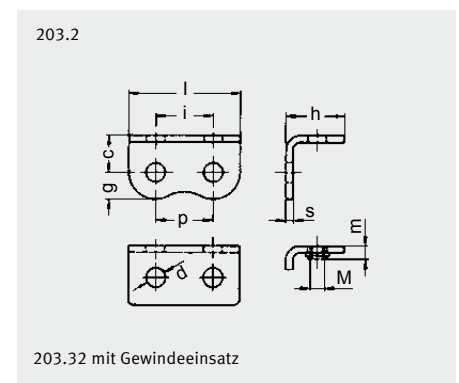
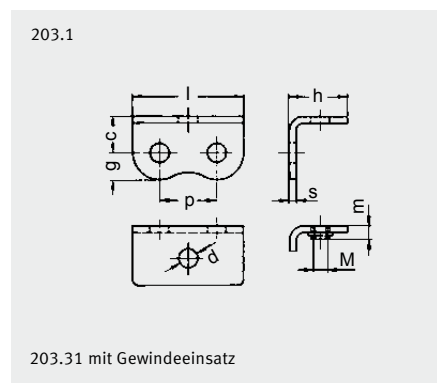
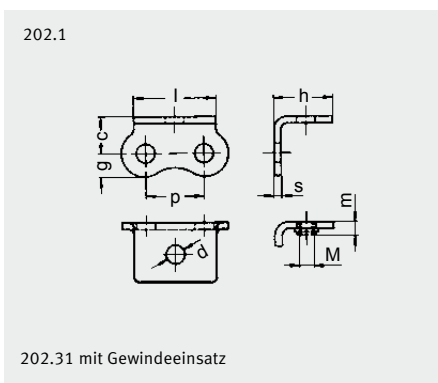
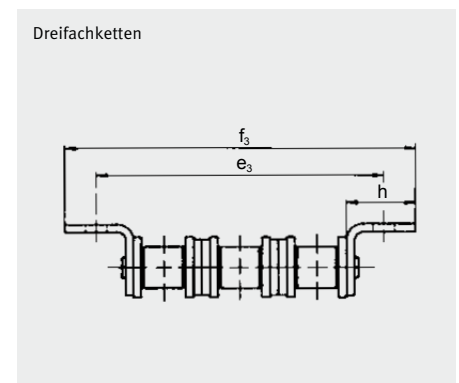
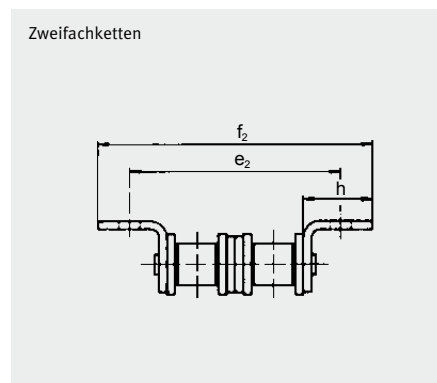
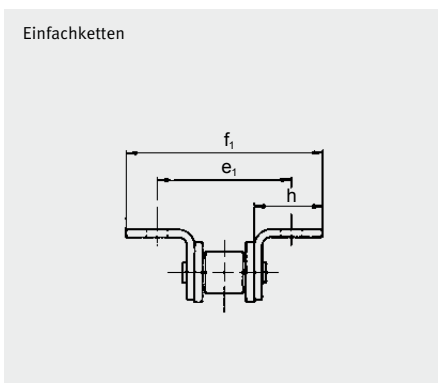

iwis® Förderketten

Sondermitnehmerlaschen – Beispiele

Für Kette G 52: Form 103.7

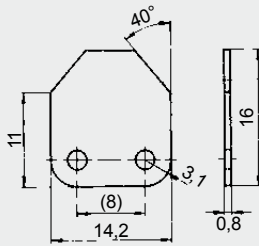

Für Kette G 52: Form 121.0

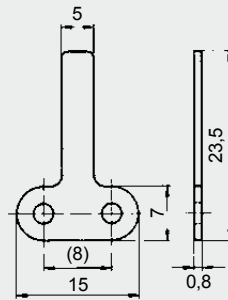

Für Kette L 85 SL: Form 103.62

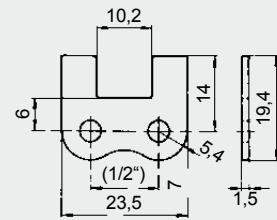

Für Kette L 85 SL: Form 110.0

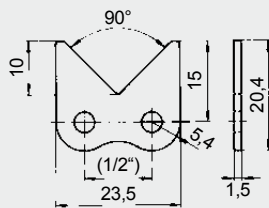

Für Kette L 85 SL: Form 103.65

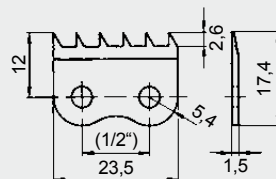

Für Kette L 85 SL: Form 106.0
Führungslasche für Innenglieder

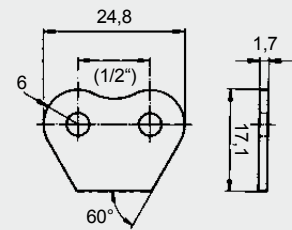

Für Kette L 85 SL: Form 110.0

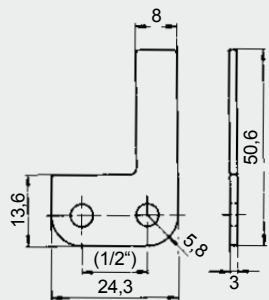

Für Kette L 85 SL: Form 112.0

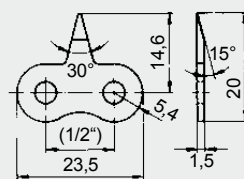

Für Kette L 85 SL: Form 120.11

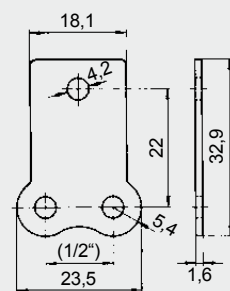

Für Kette L 85 SL: Schaltnocke

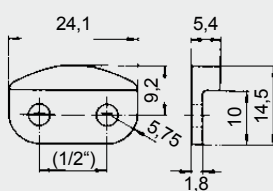

Für Kette M 106 SL: Form 102.71

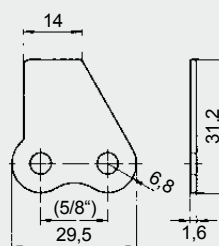

Für Kette M 127 SL: Form 102.61

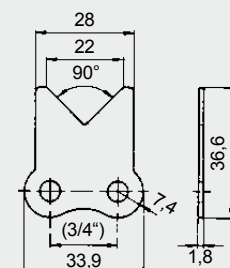

iwis® Förderketten

Sondermitnehmerlaschen – Beispiele

Für Kette M 127 SL: Form 122.21

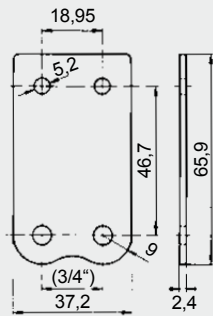

Für Kette M 128 A SL: Form 103.64

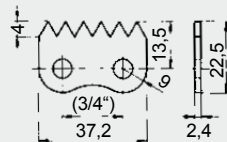

Für Kette M 128 A SL: Form 119.1

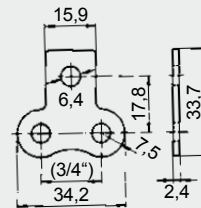

Für Kette M 127 SL: Form 102.65

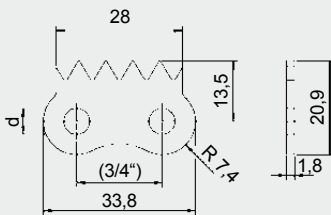

Für Kette L 85 SL: Form 103.52

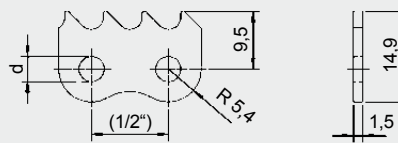

Für Kette M 127 A SL: Form 103.64

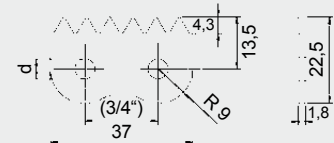

Für Kette M 128 A SL: Form 103.64

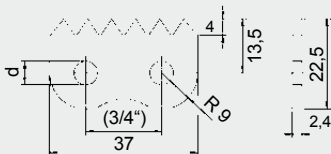

Für Kette L 85 SL: Form 103.67

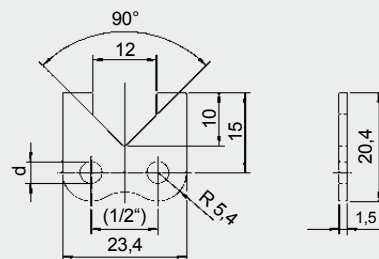

Für Kette L 85 SL: Form 112.10

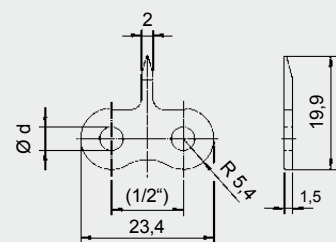

Für Kette L 85 SL: Form 131.12

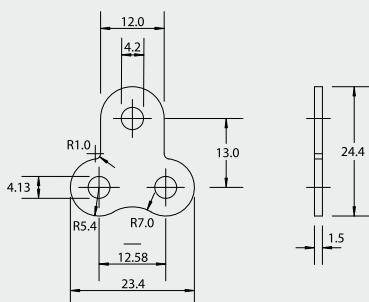

Für Kette L 85 SL: Form 112.09

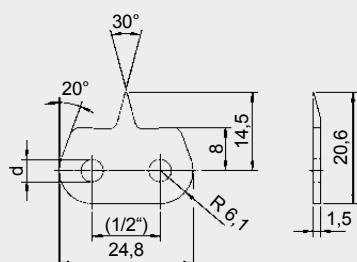

Für Kette L 85 SL: Form 132.0

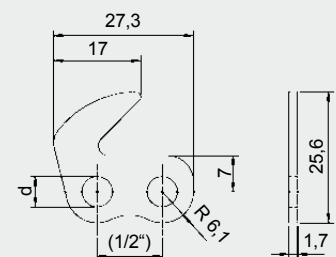

iwis Förderketten

Sonderwinkellaschen – Beispiele

Für Kette L 85 SL: Form 203.8

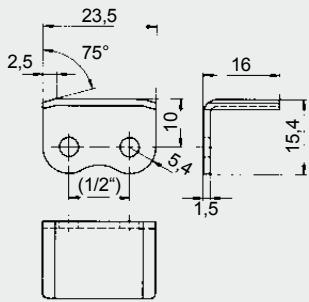

Für Kette L 85 SL: Form 220.11

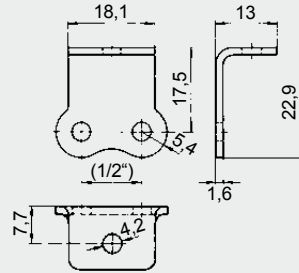

Für Kette M 106 SL: Form 220.13

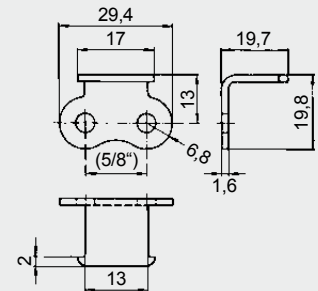

Für Kette M 106 SL: Form 202.6

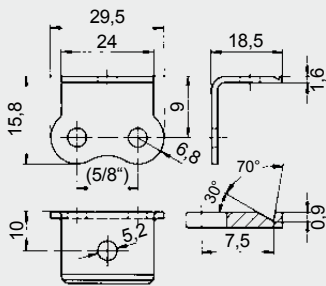

Für Kette M 127 SL: Form 203.8

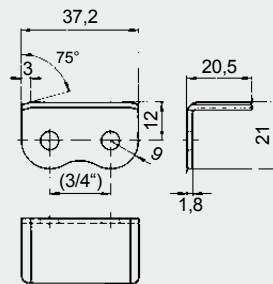

Für Ketten M 128 A SL/M 128 A SB, Form 222.2

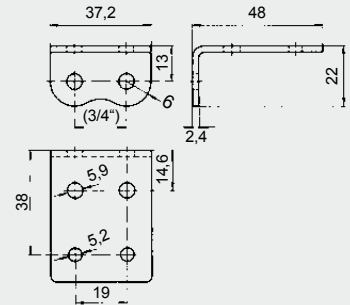

Für Kette M 128 A SL: Form 202.3

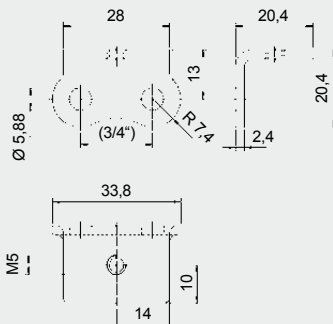

Für Kette M 128 A SL: Form 202.8

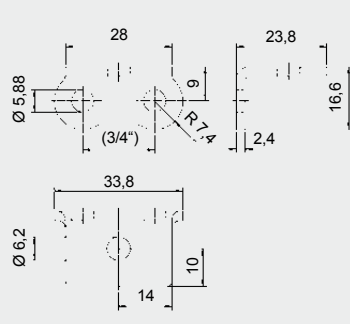

Für Ketten M 1610 A und M 1611 SL: Form 202.13

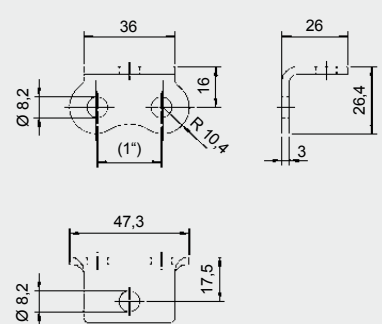

Für Kette M 127 SL: Form 203.12

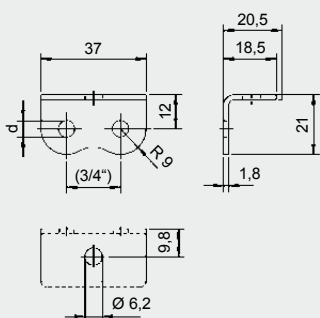

Für Kette P83V: Form 220.15

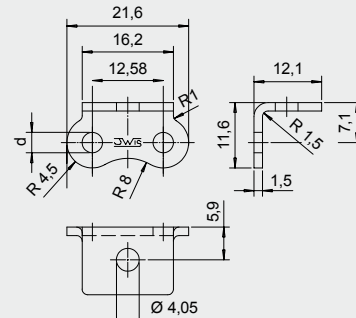

Ähnliche Laschenformen für andere Kettentypen sowie andere Laschenformen auf Anfrage. Mindestabnahmemengen bei einigen Sonderlaschen auf Anfrage.

iwis® Förderketten mit verlängerten Bolzen

aufbauend auf iwis-Rollenketten nach ISO 606 (DIN 8187 und DIN 8188)
und ISO 1275 (DIN 8181)

ISO	iwis-Bezeichnung	Teilung		Breite innen b_1 (mm)	Rollendurchmesser d_1 (mm)	Bolzendurchmesser d_2 (mm)	Ausführung A			Ausführung B und C		
		P (Zoll)	P (mm)				L_1 (mm)	l_1 (mm)	L_2 (mm)	l_2 (mm)	l_3 (mm)	
Bolzenform A, B, C												
05 B-1	G 52	-	8,0	3,16	5,0	2,31	17,5	10,0	27,5	20,0	10,5	
06 B-1	G 67	3/8	9,525	5,72	6,35	3,31	22,0	10,0	34,0	22,0	11,5	
-	P 83 V	1/2	12,7	4,88	7,75	3,68	22,0	10,0	37,0	25,0	13,0	
08 B-1	L 85 SL	1/2	12,7	7,75	8,51	4,45	25,5	10,0	40,5	25,0	13,0	
10 B-1	M 106 SL	5/8	15,875	9,65	10,16	5,08	30,0	12,0	48,0	30,0	15,5	
12 B-1	M 127 SL	3/4	19,05	11,75	12,07	5,72	36,0	15,0	51,0	30,0	15,5	
16 B-1	M 1611	1	25,4	17,02	15,88	8,28	53,5	20,0	68,5	35,0	18,0	
08 A-1 ANSI 40	L 85 A	1/2	12,7	7,94	7,95	3,96	25,5	10,0	45,3	30,0	15,5	
10 A-1 ANSI 50	M 106 A	5/8	15,875	9,53	10,16	5,08	31,5	12,0	48,0	29,0	15,0	
12 A-1 ANSI 60	M 128 A SL	3/4	19,05	12,70	11,91	5,96	38,0	14,0	48,0	24,0	12,5	
16 A-1 ANSI 80	M 1610 A	1	25,4	15,88	15,88	7,92	49,5	19,0	61,3	31,0	16,0	
208 B	LR 165 SL	1	25,4	7,75	8,51	4,45	25,5	10,0	40,5	25,0	13,0	
210 B	LR 206 SL	1 1/4	31,75	9,65	10,16	5,08	30,0	12,0	48,0	30,0	15,5	
212 B	LR 247 SL	1 1/2	38,1	11,75	12,07	5,72	36,0	15,0	51,0	30,0	15,5	
216 B	LR 3211	2	50,8	17,02	15,88	8,28	53,5	20,0	68,5	35,0	18,0	

¹⁾ Für Mehrfachketten auf Anfrage. Andere Bolzenlängen und Formen auf Anfrage. *Fertigungsbedingte Abweichungen möglich. Technische Details auf Anfrage erhältlich.

VERLÄNGERTE BOLZEN

Die abgebildeten Typen sind auch als Steck- und Außenglieder für Endmontage und Reparatur erhältlich (C nur als Außenglied).

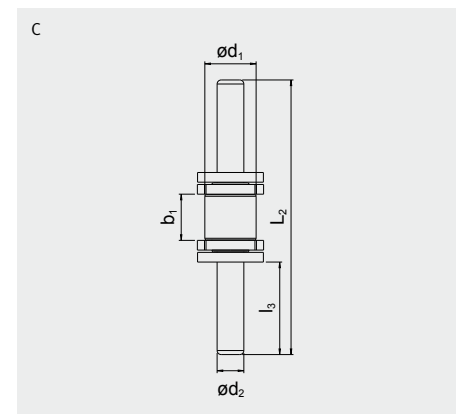
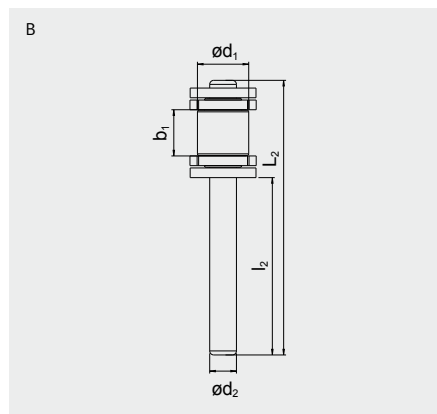
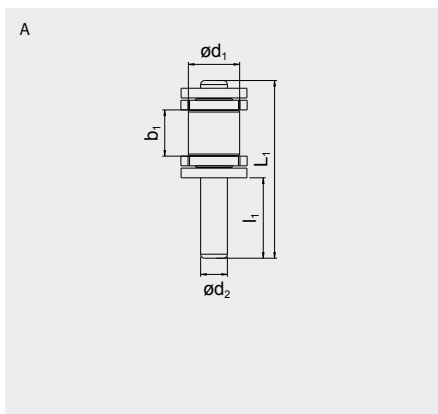

Jwis® Mehrfachsteckglieder zur Befestigung von Anbauteilen ¹⁾

ISO	iwis-Bezeichnung	Kerte p (Zoll)	Teilung Anbauteil p (mm)	Breite innen b_1 (mm)	Rollendurchmesser d_1 (mm)	Bolzendurchmesser d_2 (mm)	a_2 (mm)	Breite außen a_3 (mm)	A_2 (max. mm)	Blockbreite A_3 (max. mm)
Zweifach										
05B-1	G 52	8 mm	7,94	3,16	5,0	2,31	14,9	-	4,0	-
06B-1	G 67	3/8	9,42	5,72	6,35	3,31	24,5	34,6	7,0	17,5
Zweifach / Dreifach										
08B-1	L 85 SL	1/2	12,58	7,75	8,51	4,45	32,3	46,2	11,3	25,2
10B-1	M 106 SL	5/8	15,76	9,65	10,16	5,08	37,4	53,9	13,3	29,9
12B-1	M 127 SL	3/4	18,95	11,75	12,07	5,72	42,9	62,4	15,6	35,1
16B-1	M 1611	1	25,27	17,02	15,88	8,28	68,7	100,6	25,5	57,4
08 A-1 ANSI 40	L 85 A	1/2	12,58	7,94	7,95	3,96	31,8	46,2	11,2	25,5
10 A-1 ANSI 50	M 106 A	5/8	15,76	9,53	10,16	5,08	39,8	57,9	13,8	32,0
12 A-1 ANSI 60	M 128 A SL	3/4	18,95	12,70	11,91	5,96	49,4	72,2	17,8	40,6
16 A-1 ANSI 80	M 1610 A	1	25,27	15,88	15,88	7,92	63,2	92,6	22,6	51,9

¹⁾ Wichtig: Bei der Herstellung eines Anbauteils ist das genaue Teilungsmaß »p« zu berücksichtigen.

BEISPIELE

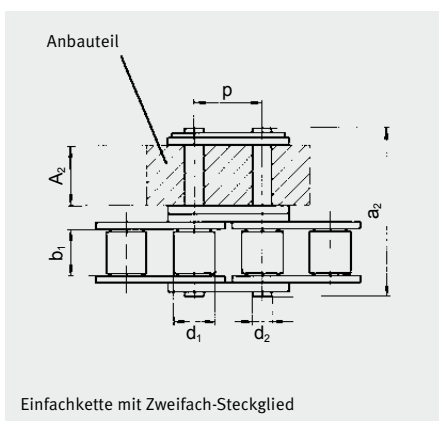

Mehrfachsteckglieder ermöglichen eine elegante und einfache Befestigung von Bauteilen an bestimmten Stellen in den Ketten.

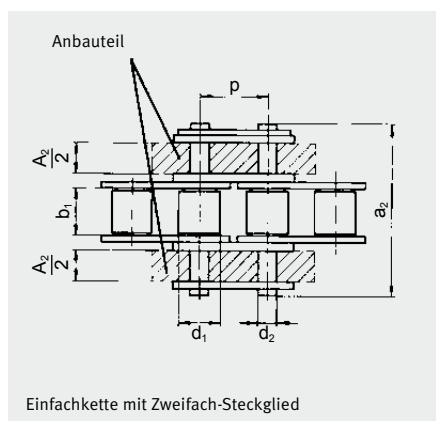

Die einfachste Variante bietet Mehrfachsteckglieder in Einfachketten wie in obigen Skizzen dargestellt.

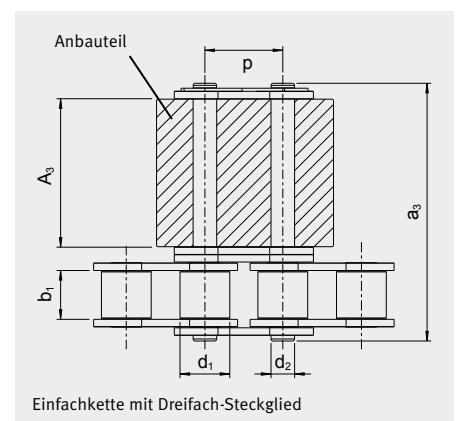

Mehrfachsteckglieder können mit Standardlaschen oder als Fördersteckglieder mit Mitnehmer- und Winkellaschen, ein- oder beidseitig bestückt, geliefert werden.

iwis® Förderketten mit U-Bügel

aufbauend auf iwis-Rollenketten nach ISO 606 (DIN 8187 und DIN 8188)

ISO	iwis-Bezeichnung	Teilung P (mm)	A (mm)	B (mm)	a (mm)	c (mm)	d (mm)	g (mm)	h (mm)	i (mm)	k (mm)	l (mm)	s (mm)	M (mm)	Gewinde- einsatz m max. (mm)
U-Bügelform 303.2 / 303.32 / 303.9															
08B-1	L 85 SL	12,7	17,8	19,8	21,5	9,5	4,1	6,3	14,6	12,6	3,0	24,2	1,5	4	5,2
08B-2	D 85 SL	12,7	31,8	33,9	35,5	9,5	4,1	6,3	28,5	13,9	3,0	24,2	1,5	4	5,2
10B-1	M 106 SL	15,875	20,0	22,0	24,0	12,0	4,73	7,5	16,6	15,8	3,0	31,0	1,5	5	5,2
16 A-1 ANSI 80	M 1610 A	25,4	33,7	36,5	38,4	16,2	8,7	10,5	27,3	25,3	5,0	49,2	2,1	6	7,3

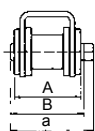

Kettenbreite:

U-Bügel werden zwischen Innen- und Außenlaschen montiert. Die Kettenbreite vergrößert sich gegenüber der Normkette. a = Bolzenlänge beim Steckglied

Form 303.2 mit Normalbohrung

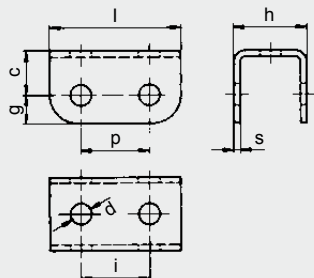

Form 303.32 mit Gewindeeinsatz

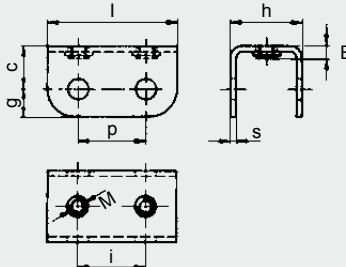

Bei D 85 SL Lage der Gewindeeinsätze quer zur Längsrichtung der Kette

Form 303.9 mit Gummiauflage

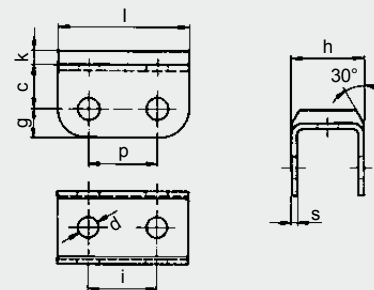

Material Auflage: Perbunan; Härte: 65 Shore
Temperatur: - 30 bis + 100°C

SONDERFORMEN

1"-Doppelstrangkette mit Sonder-U-Bügelaschen.
Basiskette: iwis M 1610 A

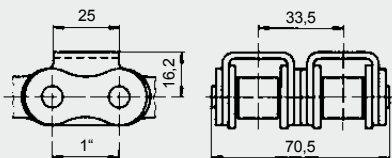

Form 303.94 für Kette D 85 SL

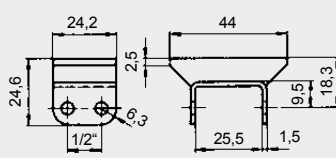

Form 303.97 für Kette L 85 SL

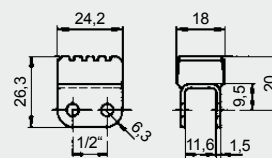

JWIS® Rapid Service für Förderketten

Der neue Rapid Service von iwis: Das schnelle und flexible Förderkettenprogramm für den kurzfristigen Bedarf ausgewählter Kettentypen. Auch in MEGALife wartungsfreier Ausführung. Förderketten mit kundenindividuellen Sonder-Anbauteilen können ab sofort auch in kleinen Mengen schnell und kurzfristig gefertigt werden. Und das in gewohnt hoher JWIS-Qualität! Das gibt es nur bei iwis.



JWIS® Rapid Service für Förderketten

NEU
von iwis



**Express-Fertigung
für eilige Ketten!**

RAPID SERVICE

Um Ihnen mehr Flexibilität für Ihren kurzfristigen Bedarf an Rollenketten mit Anbauteilen zu bieten, hat iwis neue Fertigungszeile eingeführt.

Die neuen Fertigungszeile ermöglichen schnellste Lieferzeiten und hohe Flexibilität für Mindermengen an Standard-Rollenketten mit Winkellaschen, mit Mitnehmerlaschen sowie Rollenketten mit verlängerten Bolzen. Alle Rapid Service Artikel sind auch in MEGAlife wartungsfreier Ausführung verfügbar.

HIGHLIGHTS

- **Schnellste Lieferzeit**
- **Höchste Flexibilität** für unser Rapid Service-Lieferprogramm
- **Kettentypen:** Förderketten mit Standard-Winkellaschen und -Mitnehmerlaschen sowie Förderketten mit verlängerten Bolzen
- Lieferumfang: Kettengrößen **08B-1 bis 16B-1**
- Auch in **MEGAlife wartungsfreier Ausführung** lieferbar
- Alle Anbauteile in **vernickelter Ausführung**
- Lieferzeit für Standardausführungen: **Kurzfristig nach Anforderung**

EXKLUSIV

Förderketten mit **kundenindividuellen Sonder-Anbauteilen** können ab sofort auch in kleinen Mengen schnell und kurzfristig gefertigt werden. Und das in gewohnt hoher JWIS-Qualität!

Das gibt es nur bei iwis.

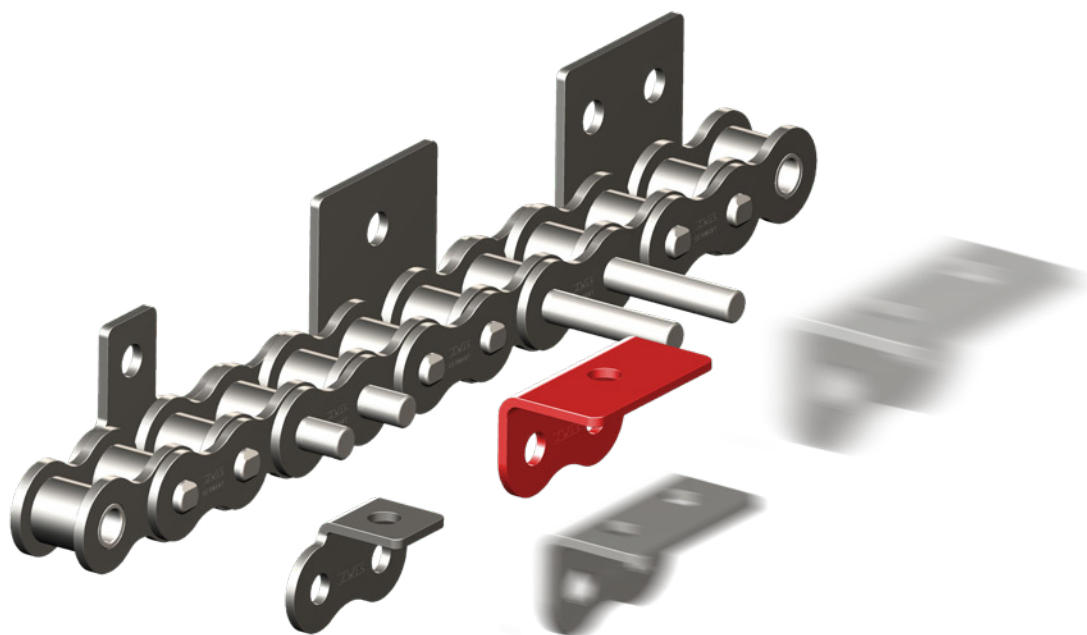

iwis® Förderketten mit Mitnehmerlaschen

aufbauend auf iwis-Rollenketten nach ISO 606 (DIN 8187)

DIN ISO	iwis-Standard	MEGAlife Ausführung	Teilung				e ₁ (mm)	e ₂ (mm)	e ₃ (mm)	g (mm)	i (mm)	l (mm)	s (mm)	M (mm)	Gewinde- einsatz	
			p (Zoll)	p (mm)	a (mm)	b (mm)									d (mm)	m
Form 102.1																
08 B-1	L 85 SL	L 85 ML	1/2	12,7	13,0	19,0	4,2	11,6	25,5	39,4	5,4	-	18,0	1,5	4	5,2
10 B-1	M 106 SL	M 106 ML	5/8	15,875	16,3	24,3	5,2	13,6	30,1	46,6	6,8	-	24,0	1,6	5	5,3
12 B-1	M 127 SL	M 127 ML	3/4	19,05	19,1	29,1	6,2	15,9	35,3	54,7	7,4	-	28,0	1,8	5	5,5
16 B-1	M 1611	M 1611 ML	1	25,4	24,6	36,6	8,2	25,9	57,8	89,7	10,4	-	36,2	3,0	6	8,2
Form 103.2																
08 B-1	L 85 SL	L 85 ML	1/2	12,7	17,0	23,0	4,2	11,6	25,5	39,4	5,4	12,7	23,6	1,5	4	5,2
10 B-1	M 106 SL	M 106 ML	5/8	15,875	16,3	25,8	5,2	13,6	30,1	46,6	7,5	15,8	31,0	1,6	5	5,3
12 B-1	M 127 SL	M 127 ML	3/4	19,05	18,3	29,0	6,2	15,9	35,3	54,7	9,0	19,0	37,2	1,8	5	5,5
16 B-1	M 1611	M 1611 ML	1	25,4	28,45	41,55	8,2	25,9	57,8	89,7	10,35	25,4	47,2	3,0	6	8,2

Der Zusatz SL (super longlife) kennzeichnet Ketten mit besonders verschleißfesten Bolzen.

Alle Typen auch als wartungsfreie
MEGAlife-Ausführung erhältlich.

www.iwis.de/MEGAlife



102.1

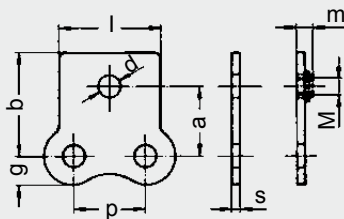

103.2

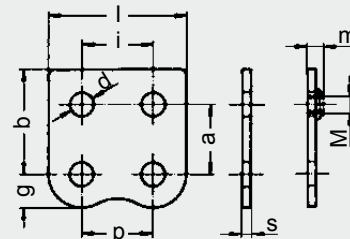

iwis® Förderketten mit Winkellaschen

aufbauend auf iwis-Rollenketten nach ISO 606 (DIN 8187)

DIN ISO	iwis Standard	MEGALife Ausführung	Teilung				Einfachketten		Zweifachketten		Dreifachketten		h (mm)	i (mm)	l (mm)	s (mm)	M (mm)	m max. (mm)	Gewindeinsatz
			p (Zoll)	p (mm)	c (mm)	d (mm)	e ₁ (mm)	f ₁ (mm)	e ₂ (mm)	f ₂ (mm)	e ₃ (mm)	f ₃ (mm)							
Form 202.1																			
08 B-1	L 85 SL	L 85 ML	1/2	12,7	8,0	4,2	27,6	39,6	41,5	53,5	55,4	67,4	5,4	14,0	-	18,1	1,5	4	5,2
10 B-1	M 106 SL	M 106 ML	5/8	15,875	9,0	5,2	33,6	49,6	50,1	66,1	66,6	82,6	6,8	18,0	-	24,0	1,6	5	5,3
12 B-1	M 127 SL	M 127 ML	3/4	19,05	10,0	6,2	41,1	61,1	60,5	80,5	79,9	99,9	7,4	22,6	-	28,0	1,8	5	5,5
16 B-1	M 1611	M 1611 ML	1	25,4	16,0	8,2	53,9	77,9	85,8	109,8	117,7	141,7	10,4	26,0	-	36,2	3,0	6	8,2
Form 203.1																			
08 B-1	L 85 SL	L 85 ML	1/2	12,7	9,5	4,2	32,6	44,6	46,5	58,5	60,4	72,4	5,4	16,5	12,7	23,6	1,5	4	5,2
10 B-1	M 106 SL	M 106 ML	5/8	15,875	11,0	5,2	30,6	49,6	47,1	66,1	63,6	82,6	7,5	18,0	15,8	31,0	1,6	5	5,3
12 B-1	M 127 SL	M 127 ML	3/4	19,05	12,0	6,2	35,5	56,9	54,9	76,3	74,3	95,7	9,0	20,5	19,0	37,2	1,8	5	5,5
16 B-1	M 1611	M 1611 ML	1	25,4	18,0	8,2	57,7	83,9	89,6	115,8	121,5	147,8	10,4	29,0	25,4	47,2	3,0	6	8,2
Form 203.2																			
08 B-1	L 85 SL	L 85 ML	1/2	12,7	9,5	4,2	32,6	44,6	46,5	58,5	60,4	72,4	5,4	16,5	12,7	23,6	1,5	4	5,2
10 B-1	M 106 SL	M 106 ML	5/8	15,875	11,0	5,2	30,6	49,6	47,1	66,1	63,6	82,6	7,5	18,0	15,8	31,0	1,6	5	5,3
12 B-1	M 127 SL	M 127 ML	3/4	19,05	12,0	6,2	35,5	56,9	54,9	76,3	74,3	95,7	9,0	20,5	19,0	37,2	1,8	5	5,5
16 B-1	M 1611	M 1611 ML	1	25,4	18,0	8,2	57,7	83,9	89,6	115,8	121,5	147,8	10,4	29,0	25,4	47,2	3,0	6	8,2

Der Zusatz SL (super longlife) kennzeichnet Ketten mit besonders verschleißfesten Bolzen.

Alle Typen auch als wartungsfreie
MEGALife-Ausführung erhältlich.

www.iwis.de/MEGALife



202.1

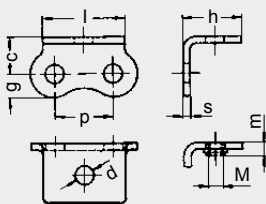

203.1

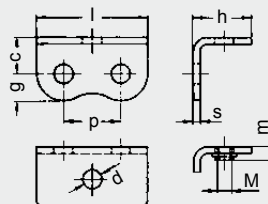

203.2

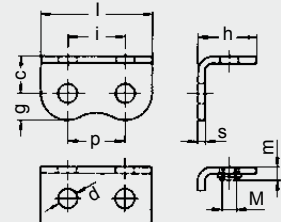

iwis® Förderketten mit verlängerten Bolzen aufbauend auf iwis-Rollenketten nach ISO 606 (DIN 8187)

DIN ISO	iwis Standard	MEGAlife Ausführung	Teilung p (Zoll)	Teilung				Ausführung A			Ausführung B		
				p (mm)	Breite innen b ₁ (mm)	Rollendurchmesser d ₁ (mm)	Bolzendurchmesser d ₂ (mm)	L ₁ (mm)	L ₁ (mm)	L ₂ (mm)	L ₂ (mm)	L ₃ (mm)	
Bolzenform A, B													
08 B-1	L 85 SL	L 85 ML	1/2	12,7	7,75	8,51	4,45	25,5	10,0	40,5	25,0	13,0	
10 B-1	M 106 SL	M 106 ML	5/8	15,875	9,65	10,16	5,08	30,0	12,0	48,0	30,0	15,5	
12 B-1	M 127 SL	M 127 ML	3/4	19,05	11,75	12,07	5,72	36,0	15,0	51,0	30,0	15,5	
16 B-1	M 1611	M 1611 ML	1	25,4	17,02	15,88	8,28	53,5	20,0	68,5	35,0	18,0	

Alle abgebildeten Kettentypen können auch alternativ mit Duplex- und Triplexbolzen gefertigt werden. Lieferzeit bitte abstimmen.
Der Zusatz SL (super longlife) kennzeichnet Ketten mit besonders verschleißfesten Bolzen.

Alle Typen auch als wartungsfreie
MEGAlife-Ausführung erhältlich.

www.iwis.de/MEGAlife

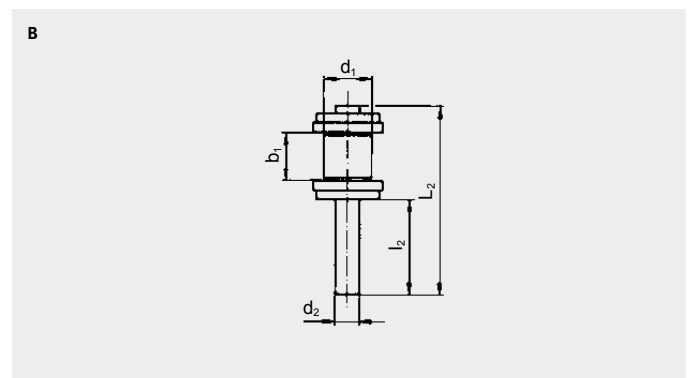
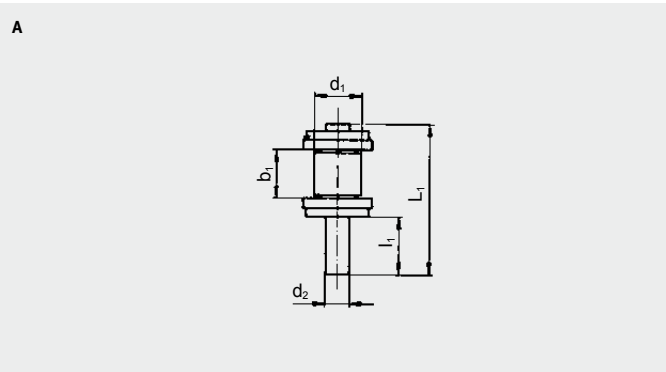

JWTS® MEGAlife

MEGAlife wartungsfreie Rollen- und Förderketten können überall dort eingesetzt werden, wo eine Nachschmierung nicht oder nur bedingt möglich ist. Dazu gehören trockene Umgebungsbedingungen und Anwendungen mit erschwertem Zugang für Wartungsarbeiten. MEGAlife-Ketten sind durch vernickelte Einzelteile korrosionsgeschützt und in einem Temperaturbereich von -40° bis $+150^{\circ}$ °C einsetzbar. Je nach Anwendung werden die wartungsfreien Ketten trocken oder mit zusätzlicher Spezialschmierung geliefert.

MEGAlife





JWTS

iwis® MEGAlife I und MEGAlife II

Die wartungsfreien iwis-Ketten für neue Anwendungen in der Fördertechnik

MEHR WERT



AUSGANGSLAGE

MEGAlife wartungsfreie Rollen- und Förderketten können überall dort eingesetzt werden, wo eine Nachschmierung nicht oder nur bedingt möglich ist.

UNSERE LÖSUNG

MEGAlife wartungsfreie Rollen- und Förderketten bieten eine **deutlich längere Lebensdauer als herkömmliche wartungsarme/-freie Rollenketten.**

Das bedeutet für Sie:

- ➔ Weniger Stillstandzeiten
- ➔ Längere Austauschintervalle in den Anlagen und Maschinen
- ➔ Deutlich reduzierte Wartungskosten

HIGHLIGHTS MEGALIFE I

- **Hervorragend geeignet für normale Kettenanwendungen ohne Nachschmierung bei Geschwindigkeiten bis max. 3 m/s**
- Unter bestimmten Bedingungen dauerhaft wartungsfrei
- Sehr leicht zerlegbar – easy break
- Auch in korrosiven Umgebungen einsetzbar; empfehlenswert mit Schmierung, wenn möglich
- 100 % Kompatibilität mit iwis-Standard-Förderketten durch Verwendung von gleichen original iwis-Anbauteilen
- MEGAlife I Rollenketten mit verlängerten Bolzen sind chemisch vernickelt
- Alle Rollenketten mit abgesetzten Bolzen
- Auch als Transferkette, Stauförderkette oder Gripkette verfügbar

HIGHLIGHTS MEGALIFE II

- **Die Lösung bei schnell laufenden Kettentrieben, $v > 3$ m/s und/oder hohen Belastungen**
- Deutlich verbesserte Verschleißbeständigkeit durch ein spezielles thermochemisches Verfahren der Bolzen, die zu einer sehr hohen Oberflächenhärte und optimalen Haftfestigkeit führt
- Deutlich längere Lebensdauer
- Bolzen und Sinterhülsen sind optimal aufeinander abgestimmt
- Nicht geeignet in Umgebungen, wo Korrosion auftreten kann
- Haupteinsatz der ML II ist als Antriebskette
- Für anspruchsvolle Anwendungen

MEHR QUALITÄT

- 1 Nahtlose Sinterhülse aus speziell für diese Anwendung entwickelten Werkstoff, gehärtet und für optimale tribologische Eigenschaften behandelt
- 2 Bolzen mit verschleißfester und reibungsoptimierter Oberflächenbeschichtung
- 3 Nahtlose Rolle mit korrosionsgeschützter Oberfläche und auf die Sinterhülse optimierte Geometrie

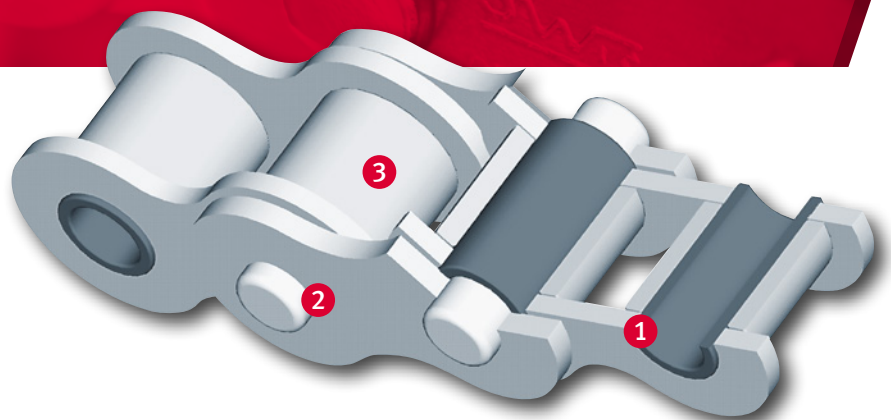



MEGAlife steht für eine **extrem hohe Dauer- und Bruchfestigkeit**. Zahlreiche Anwendungen bestätigen das.

WEITERE KUNDENNUTZEN

- Extrem hohe Dauer- und Bruchfestigkeit
- Optimiertes Verschleißverhalten – auch bei hohen Geschwindigkeiten und dort, wo sich selbst herkömmliche wartungsfreie Ketten längen
- Hochwertiger Korrosionsschutz durch vernickelte Einzelteile
- Temperaturbereich von -40 °C bis +150 °C
- Standard- und Förderketten können problemlos auf MEGAlife umgestellt werden: Dank des modularen Aufbaus der Ketten ist Kompatibilität in den Anlagen gegeben – **keine zusätzlichen Anpassungen sind notwendig!**
- MEGAlife-Ketten sind sauber, trocken und umweltfreundlich durch Entfall der Schmierung

ANWENDUNGSBRANCHEN

- Verpackungs- und Lebensmittelindustrie
- Druckindustrie
- Fördertechnik, Förderanlagen
- Textilmaschinen und Bekleidungsindustrie
- Papierverarbeitung und Buchbindereien
- Elektronikindustrie und Leiterplattenfertigung
- Holz-, Glas- und Keramikverarbeitung
- Medizintechnik
- Lampenherstellung

... und überall dort, wo eine Nachschmierung nur bedingt oder nicht möglich ist.

PRODUKTPROGRAMM

- Rollenketten nach ISO 606 (DIN 8187 und DIN 8188)
- Rollenketten mit diversen Anbauteilen
- Rollenketten mit geraden Laschen
- Stauförderketten
- Transferketten
- Grippketten
- Sonderketten

... fast das gesamte JWIS-Kettenprogramm kann in wartungsfreier ML-Ausführung gefertigt werden. Sprechen Sie uns an!

MEHR EFFIZIENZ

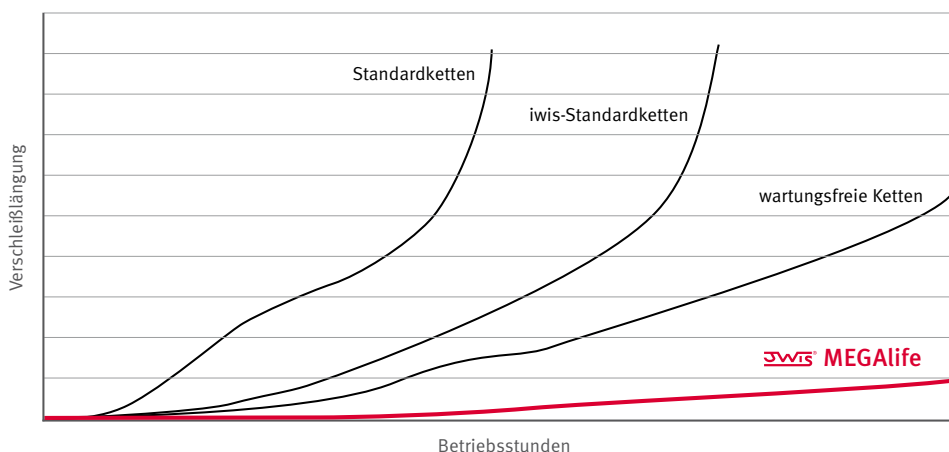

iwis® MEGAlife I Rollenketten

aufbauend auf iwis-Rollenketten nach ISO 606 (DIN 8187 und DIN 8188)

ISO	iwis-Bezeichnung	Teilung p (Zoll)	Teilung p (mm)	Bruchkraft F_B iwis mittel (N)	Bruchkraft F_U iwis min. (N)	Gelenkfläche f (cm ²)	Gewicht pro m q (kg/m)	b_1 (mm) min.	b_2 (mm) max.	g (mm) max.	Innenglied			Außenglied			Bestell-Nr. (5 m)
											a_1 (mm) max. ¹⁾	a (mm) max. ¹⁾	Rolle d_1 (mm) max.	Bolzen d_2 (mm) max.	Querteilung e (mm)		
Einfach																	
06 B-1	G 67 ML*	3/8	9,525	11.000	8.900	0,28	0,41	5,72	8,53	8,20	12,90	14,10	6,35	3,31	-	50033917	
08 B-1	L 85 ML	1/2	12,70	22.000	17.800	0,50	0,70	7,75	11,30	11,80	16,90	18,50	8,51	4,45	-	50026256	
08 A-1 ANSI 40	L 85 AML	1/2	12,70	17.500	13.900	0,44	0,60	7,94	11,15	12,00	16,60	17,50	7,95	3,96	-	50036841	
10 B-1	M 106 ML	5/8	15,875	25.000	22.200	0,67	0,95	9,65	13,28	14,40	19,50	20,90	10,16	5,08	-	50026257	
12 B-1	M 127 ML	3/4	19,05	30.000	28.900	0,89	1,25	11,75	15,62	16,20	22,70	23,60	12,07	5,72	-	50026258	
12 A-1 ANSI 60	M 128 AML	3/4	19,05	41.000	31.300	1,06	1,47	12,70	17,75	18,00	25,30	26,70	11,91	5,96	-	50038464	
16 B-1	M 1611 ML	1	25,4	75.000	60.000	2,10	2,70	17,02	25,45	21,10	36,10	36,90	15,88	8,28	-	50028923	
20 B-1	M 2012 ML	1 1/4	31,75	120.000	95.000	2,92	3,72	19,56	29,1	26,2	41,6	43,3	19,05	10,17	-	50037775	
Zweifach																	
06 B-2	D 67 ML	3/8	9,525	19.000	16.900	0,56	0,78	5,72	8,53	8,20	23,40	24,60	6,35	3,31	10,24	50033832	
08 B-2	D 85 ML	1/2	12,70	40.000	31.100	1,00	1,35	7,75	11,30	11,80	30,80	32,40	8,51	4,45	13,92	50027439	
10 B-2	D 106 ML	5/8	15,875	50.000	44.500	1,34	1,85	9,65	13,28	14,40	36,00	37,50	10,16	5,08	16,59	50027509	
12 B-2	D 127 ML	3/4	19,05	60.000	57.800	1,78	2,50	11,75	15,62	16,40	42,10	43,00	12,07	5,72	19,46	50027457	
16 B-2	D 1611 ML	1	25,40	150.000	106.000	4,21	5,40	17,02	29,45	21,10	68,00	68,80	15,85	8,28	31,88	50033161	
20 B-2	D 2012 ML	1 1/4	31,75	210.000	170.000	5,84	7,36	19,56	29,01	25,40	79,70	82,90	19,05	10,19	36,45	50033771	
Dreifach																	
08 B-3	TR 85 ML	1/2	12,70	58.000	44.500	1,50	2,00	7,75	11,30	11,80	44,70	46,30	8,51	4,45	13,92	50027510	
10 B-3	TR 106 ML	5/8	15,875	75.000	66.700	2,02	2,80	9,65	13,28	14,40	52,50	54,00	10,16	5,08	16,59	50027511	
12 B-3	TR 127 ML	3/4	19,05	89.000	86.700	2,68	3,80	11,75	15,62	16,40	61,50	62,50	12,07	5,72	19,46	50027512	
16 B-3	TR 1611 ML	1	25,40	219.000	160.000	6,32	8,00	17,02	25,45	21,10	99,20	100,70	15,88	8,28	31,88	50033628	

* Auch in 10 m lieferbar (Art. 50035181). Gerade Laschenform ¹⁾ bei gekröpften Gliedern abweichende Maße
Beim Einbau von gekröpften Gliedern ist zu beachten, dass sich die Kettenbruchkraft um ca. 20 % vermindern kann.

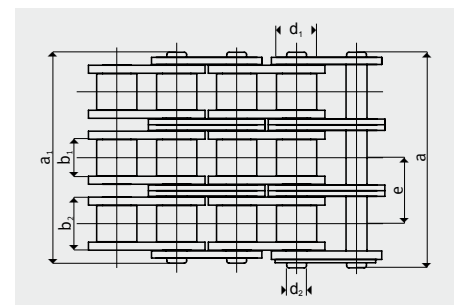
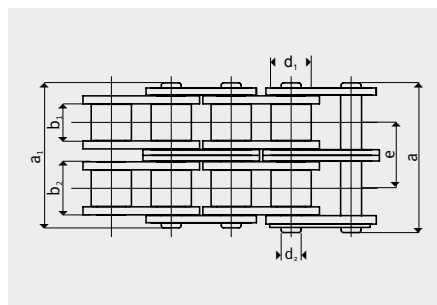
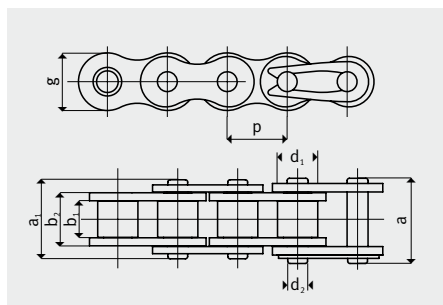

iwis® MEGAlife I Rollenketten mit geraden Laschen

aufbauend auf iwis-Rollenketten nach ISO 606 (DIN 8187 und DIN 8188)

ISO	iwis-Bezeichnung	Teilung p (Zoll)	Teilung p (mm)	Bruchkraft F_B iwis mittel (N)	Bruchkraft $F_{1/2}$ iwis min. (N)	Gelenkfläche f (cm ²)	Gewicht pro m q (kg/m)	b_1 (mm) min.	b_2 (mm) max.	g (mm) max.	Innenglied			Außenglied			Bestell-Nr. (5 m)
											a_1 (mm) max. ¹⁾	a (mm) max. ¹⁾	Rolle d_1 (mm) max.	Bolzen d_2 (mm) max.	Querteilung e (mm)		
Einfach/Zweifach – MEGAlife Rollenketten mit geraden Laschen																	
08B-1	L 85 ML-GL	1/2	12,7	-	17.800	0,5	0,7	7,75	11,3	12,2	16,9	18,5	8,51	4,45	-	50049011	
08B-2	D 85 ML-GL	1/2	12,7	-	31.100	1	1,35	7,75	11,3	12,2	30,8	32,4	8,51	4,45	13,92	50046481	
10 B-1	M 106 ML-GL	5/8	15,875	24.000	22.200	0,67	0,95	9,65	13,28	13,90	19,50	20,90	10,16	5,08	-	50035304	
10 B-2	D 106 ML-GL	5/8	15,875	47.500	44.500	1,34	1,85	9,65	13,28	13,90	36,00	37,50	10,16	5,08	16,59	50034083	
12 B-1	M 127 ML-GL	3/4	19,05	30.000	28.900	0,89	1,30	11,75	15,62	16,10	22,70	23,60	12,07	5,72	-	50037351	
12 B-2	D 127 ML-GL	3/4	19,05	63.000	57.800	1,78	2,50	11,75	15,62	16,10	42,10	43,00	12,07	5,72	19,46	50034084	
16B-1	M 1611 ML-G	1	25,4	77.000	60.000	2,1	2,7	17,02	25,45	20,65	36,1	36,9	15,88	8,28	-	50048583	
16B-2	D 1611 ML-GL	1	25,4	151.000	106.000	4,21	5,4	17,02	25,45	20,65	68	68,8	15,88	8,28	31,88	50048584	

¹⁾ bei gekröpften Gliedern abweichende Maße Beim Einbau von gekröpften Gliedern ist zu beachten, dass sich die Kettenbruchkraft um ca. 20 % vermindern kann.

HIGHLIGHTS

- Optimale Lösung für Förderanlagen und Transportsystemen
- Deutlich höhere Steifigkeit und geringere Längung über die gesamte Lebensdauer im Vergleich zu Wettbewerbsprodukten
- Sehr hohe Verfügbarkeit der Förderanlagen, bisher benötigte Wartungsintervalle können entfallen
- Garantierte Langlebigkeit und Sauberkeit von Anlagen in der Automobilindustrie, Logistik und anderen wartungsfreien Bereichen

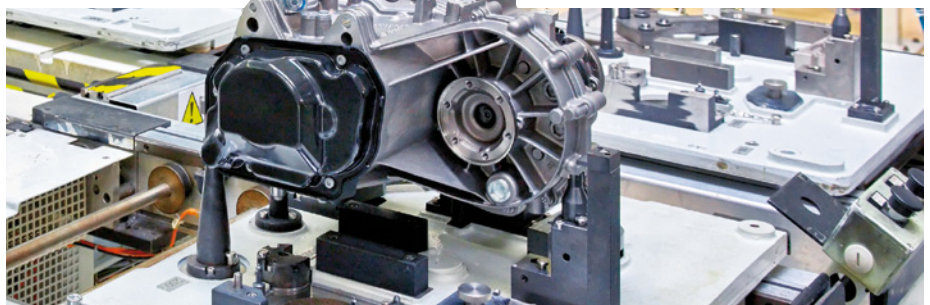
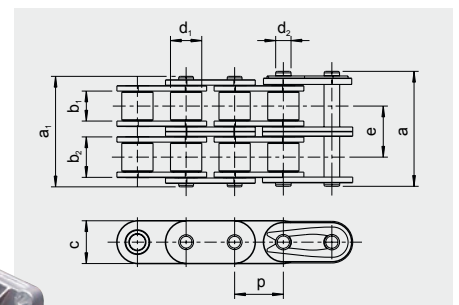
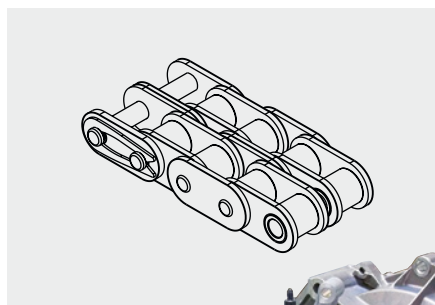
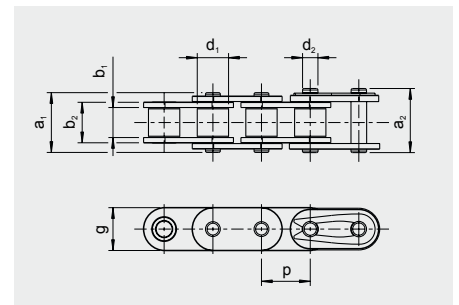
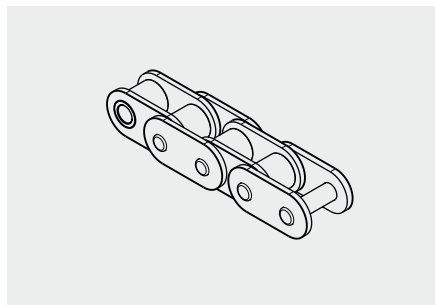

iwis® MEGAlife I Förderketten mit Mitnehmerlaschen aufbauend auf iwis-Rollenketten nach ISO 606 (DIN 8187)

ISO	iwis-Bezeichnung	Teilung p (Zoll) ²⁾	Teilung p (mm) ²⁾	a (mm)	b (mm)	d (mm)	Einfachketten e ₁ (mm)	Zweifachketten e ₂ (mm)	Dreifachketten e ₃ (mm)	g (mm)	i (mm)	l (mm)	s (mm)	M (mm)	Gewinde- einsatz m max. (mm)
Form 102.1															
08 B-1	L 85 ML ¹⁾	1/2	12,70	13,0	19,0	4,2	11,6	25,5	39,4	5,4	-	18,0	1,5	4	5,2
10 B-1	M 106 ML ¹⁾	5/8	15,875	16,3	24,3	5,2	13,6	30,1	46,6	6,8	-	24,0	1,6	5	5,3
12 B-1	M 127 ML ¹⁾	3/4	19,05	19,1	29,1	6,2	15,9	35,3	54,7	7,4	-	28,0	1,8	5	5,5
16 B-1	M 1611 ML	1	25,40	24,6	36,6	8,2	25,9	57,8	89,7	10,4	-	36,2	3,0	6	8,2
Form 103.1 und 103.2															
08 B-1	L 85 ML ¹⁾	1/2	12,70	17,0	23,0	4,2	11,6	25,5	39,4	5,4	12,7	23,6	1,5	4	5,2
10 B-1	M 106 ML ¹⁾	5/8	15,875	16,3	25,8	5,2	13,6	30,1	46,6	7,5	15,8	31,0	1,6	5	5,3
12 B-1	M 127 ML ¹⁾	3/4	19,05	18,3	29,0	6,2	15,9	35,3	54,7	9,0	19,0	37,2	1,8	5	5,5
16 B-1	M 1611 ML	1	25,40	28,45	41,55	8,2	25,9	57,8	89,7	10,35	25,4	47,2	3,0	6	8,2

¹⁾ auch für die entsprechenden Zweifach- und Dreifachketten ²⁾ Nennteilung

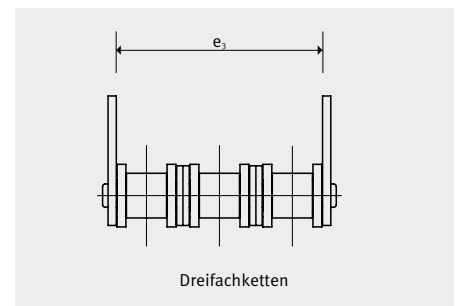
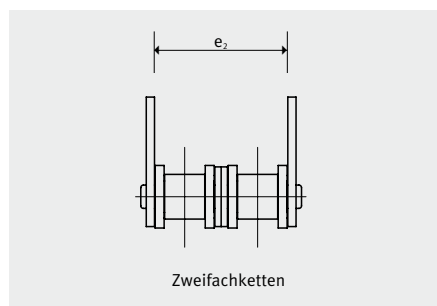
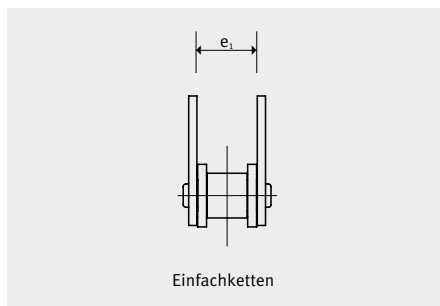

MITNEHMERLASCHEN

Die abgebildeten Typen sind auch als Steck- und Außenglieder für Endmontage und Reparatur erhältlich.

Bestückung mit Mitnehmerlaschen ein- und beidseitig an jedem Außenglied oder in größeren Abständen möglich.

Weitere Förderketten und Gewindeeinsätze auf Anfrage.

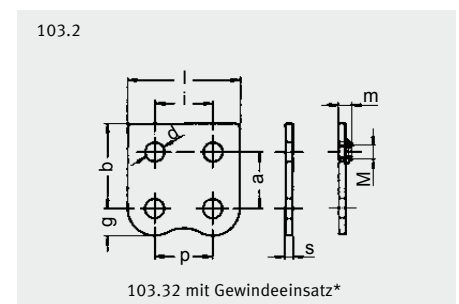
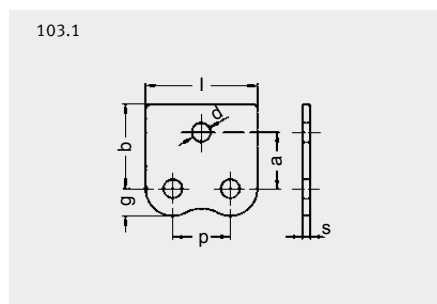
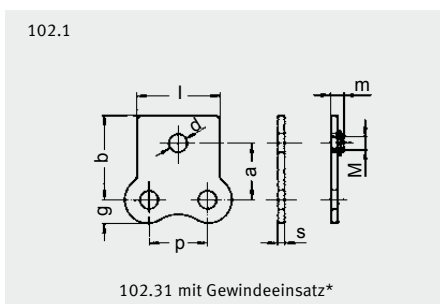

* Auf Anfrage

iwis® MEGAlife I Förderketten mit Winkellaschen aufbauend auf iwis-Rollenketten nach ISO 606 (DIN 8187)

ISO	iwis-Bezeichnung	Teilung p (Zoll) ²⁾		Teilung p (mm) ²⁾		c (mm)	d (mm)	e ₁ (mm)	Einfachketten			Zweifachketten			Dreifachketten			g (mm)	h (mm)	i (mm)	l (mm)	s (mm)	M (mm)	m max. (mm)	Gewindeeinsatz
		1/2	5/8	3/4	1				f ₁ (mm)	e ₂ (mm)	f ₂ (mm)	e ₃ (mm)	f ₃ (mm)												
Form 202.1																									
08 B-1	L 85 ML ¹⁾	1/2	12,70	8,0	4,2	27,6	39,6	41,5	53,5	55,4	67,4	5,4	14,0	-	18,1	1,5	4	5,2							
10 B-1	M 106 ML ¹⁾	5/8	15,875	9,0	5,2	33,6	49,6	50,1	66,1	66,6	82,6	6,8	18,0	-	24,0	1,6	5	5,3							
12 B-1	M 127 ML ¹⁾	3/4	19,05	10,0	6,2	41,1	61,1	60,5	80,5	79,9	99,9	7,4	22,6	-	28,0	1,8	5	5,5							
16 B-1	M 1611 ML	1	25,40	16,0	8,2	53,9	77,9	85,8	109,8	117,7	141,7	10,4	26,0	-	36,2	3,0	6	8,2							
Form 203.1 und 203.2																									
08 B-1	L 85 ML ^{1) 2)}	1/2	12,70	9,5	4,2	32,6	44,6	46,5	58,5	60,4	72,4	5,4	16,5	12,7	23,6	1,5	4	5,2							
10 B-1	M 106 ML ^{1) 2)}	5/8	15,875	11,0	5,2	30,6	49,6	47,1	66,1	63,6	82,6	7,5	18,0	15,8	31,0	1,6	5	5,3							
12 B-1	M 127 ML ^{1) 2)}	3/4	19,05	12,0	6,2	35,5	56,9	54,9	76,3	74,3	95,7	9,0	20,5	19,0	37,2	1,8	5	5,5							
16 B-1	M 1611 ML	1	25,40	18,0	8,2	57,7	83,9	89,6	115,8	121,5	147,8	10,4	29,0	25,4	47,2	3,0	6	8,2							

Förderkette D 1611 ML und TR 1611 ML auf Anfrage ¹⁾ auch für die entsprechenden Zweifach- und Dreifachketten ²⁾ Montage der Winkellaschen auch über die Kette nach innen möglich, außer bei beidseitiger Montage an D 85, D 106 und D 127 ³⁾ Nennteilung

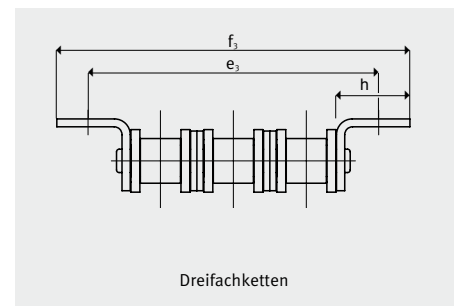
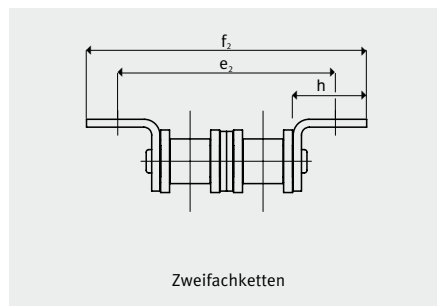
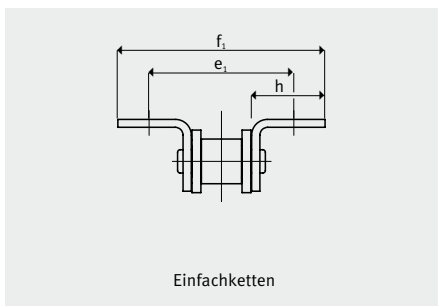

WINKELLASCHEN

Die abgebildeten Typen sind auch als Steck- und Außenglieder für Endmontage und Reparatur erhältlich.

Montage der Winkellaschen mit Gewindeeinsatz über die Kette nach innen nicht möglich. Bestückung mit Winkellaschen ein- und

beidseitig an jedem Außenglied oder in größeren Abständen möglich. Weitere Förderketten und Gewindeeinsätze auf Anfrage.

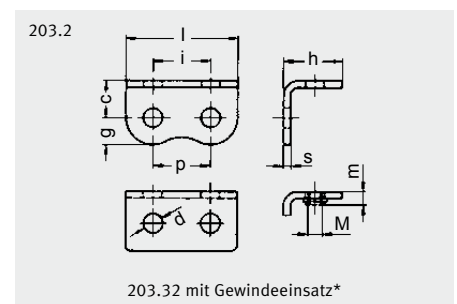
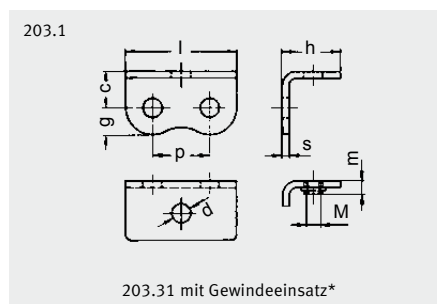
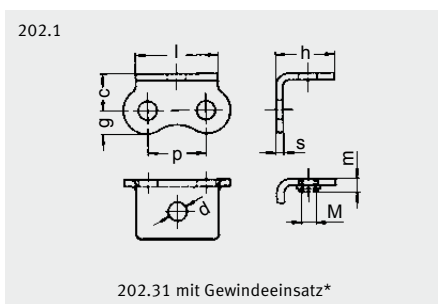

* Auf Anfrage

iwis® MEGAlife I Förderketten mit verlängerten Bolzen aufbauend auf iwis-Rollenketten nach ISO 606 (DIN 8187)

ISO	iwis-Bezeichnung ¹⁾	Teilung ²⁾ P (Zoll)	P (mm)	Breite innen b ₁ (mm)	Rollendurchmesser d ₁ (mm)	Bolzendurchmesser d ₂ (mm)	L ₁ (mm)	Ausführung A		Ausführung B und C		
								l ₁ (mm)	L ₂ (mm)	l ₂ (mm)	l ₃ (mm)	
Bolzenform A, B, C												
08 B-1	L 85 ML ¹⁾	1/2	12,7	7,75	8,51	4,45	25,5	10,0	40,5	25,0	13,0	
10 B-1	M 106 ML ¹⁾	5/8	15,875	9,65	10,16	5,08	30,0	12,0	48,0	30,0	15,5	
12 B-1	M 127 ML ¹⁾	3/4	19,05	11,75	12,07	5,72	36,0	15,0	51,0	30,0	15,5	
16 B-1	M 1611 ML	1	25,4	17,02	15,88	8,28	53,8	20,0	68,5	35,0	18,0	

¹⁾ für Mehrfachketten auf Anfrage ²⁾ Nennteilung Andere Bolzenlängen und Formen auf Anfrage

VERLÄNGERTE BOLZEN

Die abgebildeten Typen sind auch als Steck- und Außenglieder für Endmontage und Reparatur erhältlich (C nur als Außenglied).

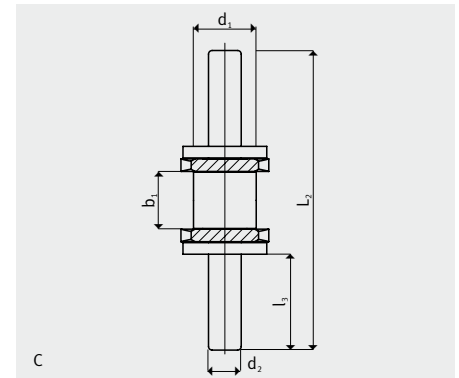
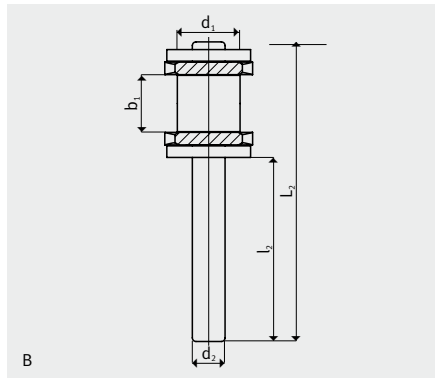
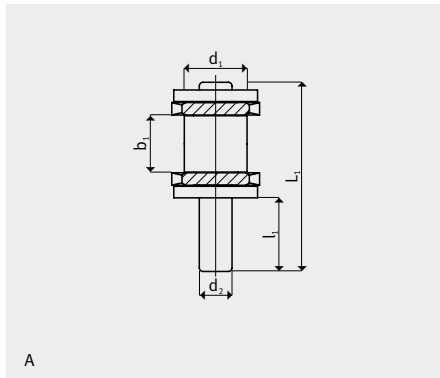

iwis® MEGAlife I Transferketten aufbauend auf iwis-Rollenketten nach ISO 606 (DIN 8187)

iwis-Bezeichnung	B ₁	b	h	H ₁	Bestell-Nr. (5 m)
M 106 TF ML-1	25	9,5	3,1	17,7	50036409
M 127 TF ML-1	30	11,3	2,9	20,0	50032663

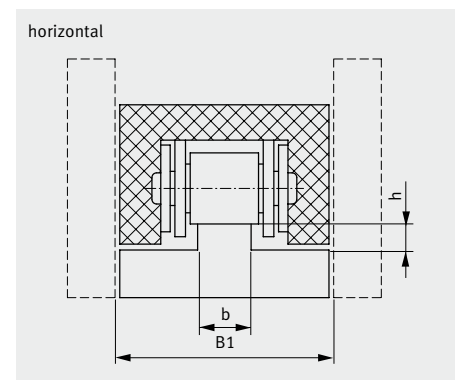
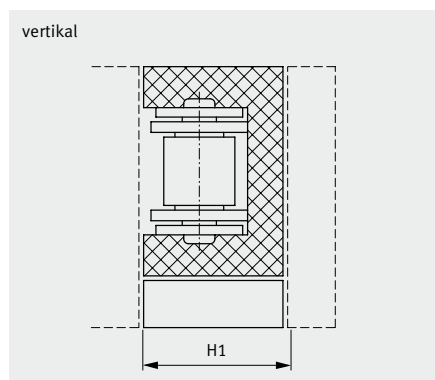

iwis® MEGAlife II – Rollenketten

aufbauend auf iwis-Rollenketten nach ISO 606 (DIN 8187 und DIN 8188)

ISO	iwis-Bezeichnung	Teilung p (Zoll)	Teilung p (mm)	Bruchkraft F_b iwis mittel (N)	Bruchkraft F_u iwis min. (N)	Gelenkfläche f (cm ²)	Gewicht pro m q (kg/m)	b_1 (mm) min.	b_2 (mm) max.	g (mm) max.	Innenglied	Außenglied	5 m Varianten			Bestell-Nr.
											a_1 (mm) max. ¹⁾	a (mm) max. ¹⁾	Rolle d_1 (mm) max.	Bolzen d_2 (mm) max.	e (mm)	
Einfach																
06 B-1	G 67 ML-2*	3/8	9,525	11.000	8.900	0,28	0,41	5,72	8,53	8,20	12,90	14,10	6,35	3,31	-	50030791
08 B-1	L 85 ML-2	1/2	12,70	22.000	17.800	0,50	0,70	7,75	11,30	12,20	16,90	18,50	8,51	4,45	-	50030461
10 B-1	M 106 ML-2	5/8	15,875	25.000	22.200	0,67	0,95	9,65	13,28	14,40	19,50	20,90	10,16	5,08	-	50030462
12 B-1	M 127 ML-2	3/4	19,05	30.000	28.900	0,89	1,25	11,75	15,62	16,40	22,70	23,60	12,07	5,72	-	50030463
16 B-1	M 1611 ML-2	1	25,40	75.000	60.000	2,10	2,72	17,02	25,45	21,10	36,10	36,90	15,88	8,28	-	50030464
20 B-1	M 2012 ML-2	1 1/4	31,75	120.000	95.000	5,84	3,72	19,56	29,10	26,60	77,00	79,70	19,05	10,17	36,45	50033036
Zweifach																
06 B-2	D 67 ML-2	3/8	9,525	19.000	16.900	0,56	0,78	5,72	8,53	8,20	23,40	24,60	6,35	3,31	10,24	50031074
08 B-2	D 85 ML-2	1/2	12,70	40.000	31.100	1,00	1,35	7,75	11,30	12,20	30,80	32,40	8,51	4,45	13,92	50030465
10 B-2	D 106 ML-2	5/8	15,875	49.000	44.500	1,34	1,85	9,65	13,28	14,40	36,00	37,50	10,16	5,08	16,59	50030466
12 B-2	D 127 ML-2	3/4	19,05	61.000	57.800	1,78	2,50	11,75	15,62	16,40	42,10	43,00	12,07	5,72	19,46	50030467
Dreifach-Ketten in ML II Ausführung: auf Anfrage																
Einfach-Ketten nach DIN ISO 606 (DIN 8188), amerikanische Bauart																
08 A-1 ANSI 40	L 85 AML-2	1/2	12,70	17.500	13.900	0,44	0,60	7,94	11,15	12,00	16,60	17,50	7,95	3,96	-	50033770
12 A-1 ANSI 60	M 128 AML-2	3/4	19,05	41.000	31.300	1,06	1,47	12,70	17,75	18,00	25,30	26,70	11,91	5,96	-	50031073
16 A-1 ANSI 80	M 1610 AML-2	1	25,40	68.000	55.600	1,79	2,57	15,88	22,40	22,80	32,00	33,90	15,88	7,94	-	50032667

Förderketten in ML II Ausführung auf Anfrage

¹⁾ Bei gekröpften Gliedern bestehen abweichende Maße. Bei Einbau von gekröpften Gliedern ist zu beachten, dass sich die Kettenbruchkraft um ca. 20 % vermindern kann. * gerade Laschenform

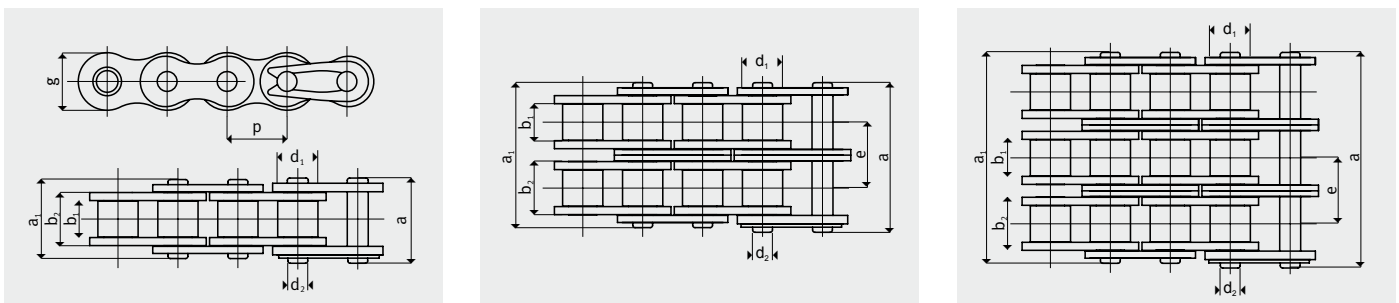

EINZELTEILE UND VERBINDUNGSGLIEDER

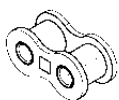

Normbezeichnung B
Innenglied

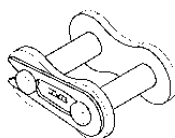

Normbezeichnung E
Steckglied mit Federverschluss

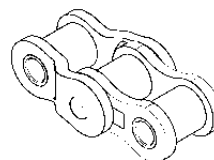

Normbezeichnung C
Gekröpftes Doppelglied

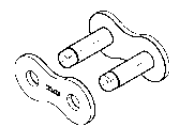

Normbezeichnung A
Außenglied

iwis® MEGAlife Förderketten

Beispiele einiger Sonderausführungen

MEGAlife-Förderkette mit Mitnehmerlaschen

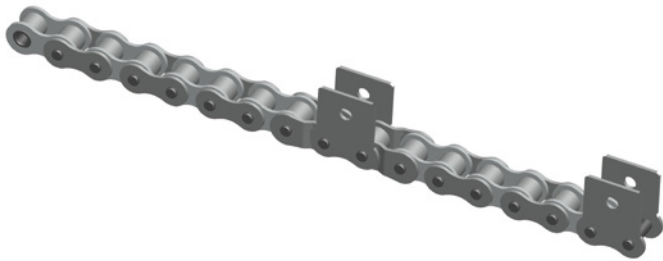

MEGAlife-Förderketten mit verlängerten Bolzen

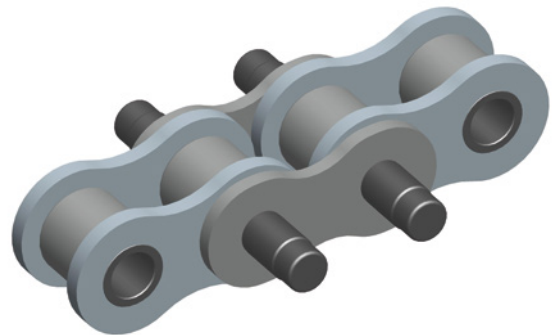

MEGAlife-Förderkette mit Winkellaschen

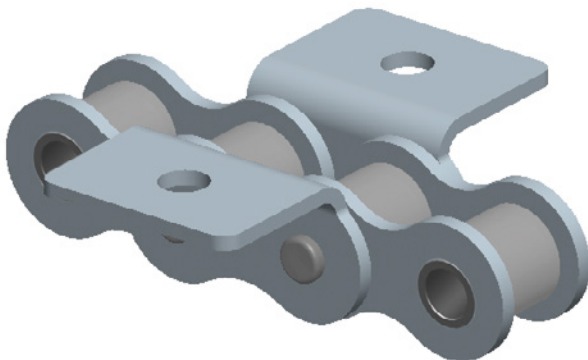

MEGAlife-Förderkette mit Sonderlasche

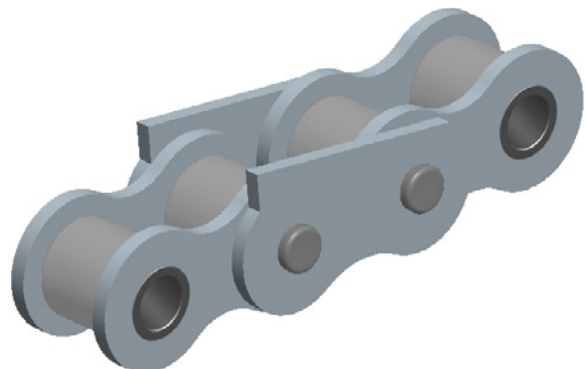

iwis® MEGAlife wartungsfreie Stauförderketten Mehr Effizienz und Nachhaltigkeit

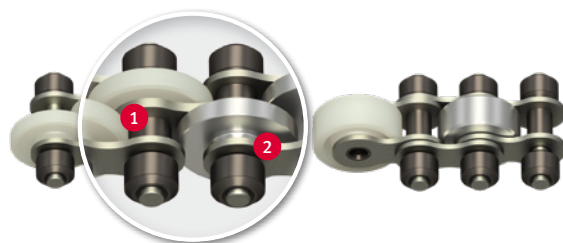

PROBLEM/AUSGANGSLAGE

- Nachschmierung nicht oder nur bedingt möglich
- Reine und trockene Umgebungsbedingungen
- Erschwerter Zugang für Wartungsarbeiten
- Verschmutzung der Anlage und des Fördergutes durch Kettenschmierstoff.

UNSERE LÖSUNG

iwis-Stauförderketten mit vernickelten Laschen und Bolzen, mit Leichtlaufrollen aus Sintermetall sowie einer speziellen Gelenkausführung – eine technische Innovation. **Die ersten echten wartungsfreien Stauförderketten mit Leichtlaufrollen am Markt.**

Bauformen:

- VR: mit versetzten Stauförderrollen
- OS: Standard-Ausführung ohne Scheiben
- M: Standard-Ausführung mit Scheiben

HIGHLIGHTS

- 1 **Spezielle Gelenkausführung mit Hülsen aus Sintermetall**
- 2 Vernickelte Laschen und Bolzen mit umweltfreundlicher, **schmiermittelfreier Oberfläche** sorgen für reduzierte Wartungskosten und weniger Stillstandzeiten Ihrer Anlage.

WEITERE HIGHLIGHTS

- Hervorragendes Verschleißverhalten – auch unter extremen Umgebungen
- Sehr leicht zerlegbar
- Umweltfreundlich, da Oberfläche schmiermittelfrei
- Für Reinraumbedingungen geeignet

TECHNISCHE MERKMALE

- Kettenoberfläche und Staurollen trocken
- Korrosionsgeschützt
- Staurollen wahlweise aus **Kunststoff** oder **Stahl (V2A oder vernickelt)**
- Temperaturbereich von -40 °C bis $+150\text{ °C}$ (bei Staurollen aus Stahl)
- Stauförderketten lieferbar in neuer iwis- oder klassischer Ausführung in den Größen $1/2''$ und $3/4''$
- Tragrollen aus Sintermetall verringern den Reibwert. Dadurch reduziert sich die Antriebsleistung und die Belastung auf die Kette.

ANWENDUNGSBRANCHEN

- Elektronikindustrie und Leiterplattenfertigung
- Verpackungs- und Lebensmittelindustrie
- Förderanlagen
- Holz-, Glas- und Keramikverarbeitung
- Medizintechnik

... und überall dort, wo eine Nachschmierung nur bedingt oder nicht möglich ist.

EFFIZIENT

Reibkraftvergleich

Kette mit iwis-Leichtlaufrollen

Kette mit klassischen Laufrollen

LANGLEBIG

Lebensdauervergleich (Stauförderketten ohne Nachschmierung)

iwis MEGAlife wartungsfreie Stauförderketten

Standard Wettbewerb

WIRTSCHAFTLICH

Reibwertvergleich

iwis MEGAlife-Ketten

Standardketten Wettbewerb



30% effizienter durch iwis-Leichtlaufrollen

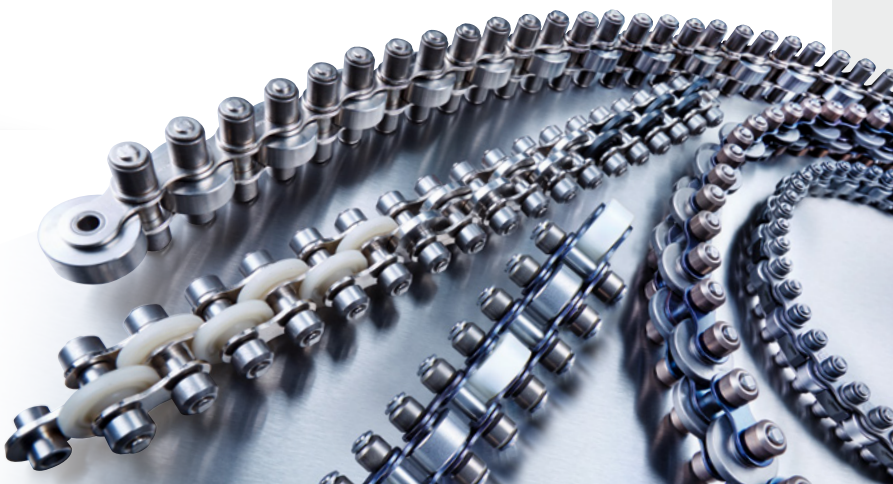

MEGAlife wartungsfreie Stauförderketten Produktprogramm

iwis-Bezeichnung / Teilung p (mm) / Kettenbreite B (mm) / b (mm) / b₄ (mm) / e (mm) / Durchmesser Förderrolle (mm) / Tragfähigkeit pro Rolle (kg) / Gewicht (kg/m)

Bauform VR: Ausführung mit versetzten Stauförderrollen*

iwis-Bezeichnung	Teilung p (mm)	Kettenbreite B (mm)	b (mm)	b ₄ (mm)	e (mm)	Durchmesser Förderrolle (mm)	Tragfähigkeit pro Rolle (kg)	Gewicht (kg/m)
L 88 SFK-ML	12,70	27	9,2	14,50	18,70	16,00	6	0,85
L 88 SFS-ML	12,70	27	9,2	14,50	18,70	16,00	8	1,40
M 120 SFK-ML	19,05	40	11,70	19,55	29,0	24,0 / 26,0 / 27,0 / 28,0	10	1,8
M 120 SFK-ML	19,05	45	11,70	19,55	31,5	24,0 / 26,0 / 27,0 / 28,0	10	1,8
M 120 SFS-ML	19,05	40	11,70	19,55	29,0	24,0 / 26,0 / 27,0 / 28,0	15	2,8
M 120 SFS-ML	19,05	45	11,70	19,55	31,5	24,0 / 26,0 / 27,0 / 28,0	15	2,8

Bauform VR mit versetzten Rollen

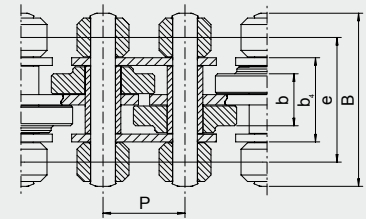

* Wahlweise auch mit V2A-Staurollen verfügbar

SFK – mit Förderrollen aus Kunststoff
SFS – mit Förderrollen aus gehärtetem Stahl

iwis-Bezeichnung / Teilung p (mm) / Kettenbreite B (mm) / e (mm) / b₁ (mm) / b₂ (mm) max. / b₃ (mm) max. / Breite b (mm) / Durchmesser Förderrolle (mm) / Tragfähigkeit pro Rolle (kg) / Durchmesser Laufrolle d₁ (mm) / Durchmesser Bolzen d₂ (mm) / Gewicht (kg/m)

Bauform OS: Standard-Ausführung ohne Scheiben

iwis-Bezeichnung	Teilung p (mm)	Kettenbreite B (mm)	e (mm)	b ₁ (mm)	b ₂ (mm) max.	b ₃ (mm) max.	Breite b (mm)	Durchmesser Förderrolle (mm)	Tragfähigkeit pro Rolle (kg)	Durchmesser Laufrolle d ₁ (mm)	Durchmesser Bolzen d ₂ (mm)	Gewicht (kg/m)		
L 85 SFK-ML	12,7	27	18,7	7,75	11,3	14,5	7,5	16,0	17,0	18,0	6	8,52	4,45	1,2
L 85 SFS-ML	12,7	27	18,7	7,75	11,3	14,5	7,5	16,0	17,0	-	8	8,52	4,45	1,8
M 127 SFK-ML	19,05	40	27,5	11,75	15,62	19,55	11,0	24,0	26,0	28,0	10	12,07	5,72	2,3
M 127 SFS-ML	19,05	40	27,5	11,75	15,62	19,55	11,0	24,0	26,0	28,0	15	12,07	5,72	3,1

Bauform M: Standard-Ausführung mit seitlichen Scheiben

M 127 SFK-ML	19,05	40	27,5	11,75	15,62	19,55	11,0	24,0	26,0	28,0	10	12,07	5,72	2,3
M 127 SFK-ML	19,05	43	29,0	11,75	15,62	19,55	11,0	24,0	26,0	28,0	10	12,07	5,72	2,3
M 127 SFK-ML	19,05	48	31,5	11,75	15,62	19,55	11,0	24,0	26,0	28,0	10	12,07	5,72	2,3
M 127 SFS-ML	19,05	40	27,5	11,75	15,62	19,55	11,0	24,0	26,0	28,0	15	12,07	5,72	3,1
M 127 SFS-ML	19,05	43	29,0	11,75	15,62	19,55	11,0	24,0	26,0	28,0	15	12,07	5,72	3,1
M 127 SFS-ML	19,05	48	31,5	11,75	15,62	19,55	11,0	24,0	26,0	28,0	15	12,07	5,72	3,1

Bauform OS ohne seitliche Scheiben

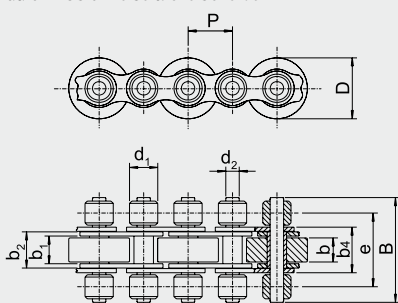

Bauform M mit seitlichen Scheiben

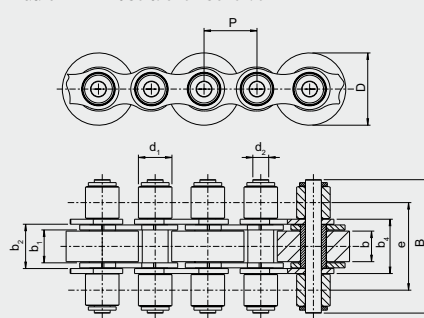

Steckglied

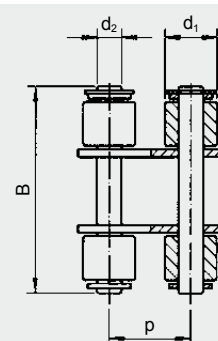

iwis® MEGAlife Rollen- und Förderketten Zusammenfassung der Vorteile

MEHR WARTUNGSFREIHEIT



MEGAlife wartungsfreie Rollen- und Förderketten bieten eine deutlich längere Lebensdauer als herkömmliche wartungsarme/-freie Rollenketten.

Das bedeutet für Sie:

- Weniger Stillstandzeiten
- Längere Austauschintervalle in den Anlagen und Maschinen
- Deutlich reduzierte Wartungskosten

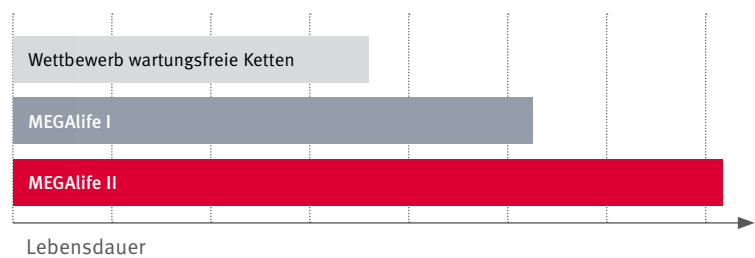

Standard- und Förderketten können problemlos auf MEGAlife umgestellt werden: Dank des modularen Aufbaus der Ketten ist Kompatibilität in den Anlagen gegeben – **keine zusätzlichen Anpassungen sind notwendig!**

MEHR NACHHALTIGKEIT

MEGAlife = schmiermittelfrei

MEGAlife wartungsfreie Rollen- und Förderketten sind sauber, trocken und **umweltfreundlich**.

Das bedeutet für Sie:

- Einsparungen bei der Nachschmierung von Ketten bis hin zum Entfall von Nachschmierungsvorrichtungen
- Weniger Energie- und Investitionskosten
- Einsparungen von fossilen Ressourcen

Unser iwis – Beitrag an die Umwelt!



iwis ist vom TÜV SÜD zertifiziert für den Bereich „Entwicklung, Herstellung und Vertrieb von Antriebs- und Förderketten“ nach **ISO 14001:2004** (Umweltmanagementsystem).



JWIS[®] CF-Edelstahlketten

Die neuen rostfreien CF-Edelstahlketten von iwis sind extrem zuverlässig, dauerfest und korrosionsbeständig und somit perfekt für den Einsatz u. a. im Lebensmittelbereich geeignet. Beste iwis-Qualität mit einem herausragenden Preis-Leistungs-Verhältnis.





**Rostfreie
Serie (CF)**

JWIS® CF-Edelstahlketten

Extrem korrosionsbeständig und rostfrei!

Perfekt für
den Einsatz im
Lebensmittel-
bereich



BESTE QUALITÄT

Die neuen rostfreien CF-Ketten aus austenitischen Edelstahl sind **extrem zuverlässig, dauerfest und korrosionsbeständig** und somit perfekt für den Einsatz u. a. im Lebensmittelbereich geeignet. Beste iwis-Qualität mit einem herausragenden Preis-Leistungs-Verhältnis.

ANWENDUNGSGEBIETE

- In aggressiven Umgebungen
- In Umgebungen mit Wasser- oder Dampfapplikationen und strengen Reinigungsvorschriften
- In Umgebungen mit extremen Temperaturen

HIGHLIGHTS

- Durch einen besseren Glattschnittanteil werden **höhere Dauer und Zeitfestigkeiten** erreicht und eine geringere Längung, was wiederum zu einer **verlängerten Einsatzdauer und Stabilität** führt.
- Alle **Rollen sind nahtlos** und somit **äußerst stoßresistent** bei höherer Geschwindigkeit. Ein ruhiger Lauf ist gewährleistet.
- Die nahtlosen Hülsen reduzieren die Anfangverschleißlänge und gewährleisten eine wesentliche **höhere Genauigkeit bei der Positionierung** als herkömmliche rostfreie Rollenketten im Betrieb. Ein wesentlicher Vorteil für den Einsatz in der Abfüll- und Fördertechnik sowie im Verpackungsbereich.
- **Eingeschränkte Längentoleranzen** für eine noch genauere Positionierung
- Temperaturbereich: -100 °C bis +150 °C
- Diverse **Sonderschmierungen** verfügbar u. a. Hochtemperatur- (bis max. 400 °C), Tieftemperatur- oder Lebensmittel-schmierung mit H1-Zulassung
- Förderketten mit **kundenspezifischen Anbauteilen** können kurzfristig ausgelegt und realisiert werden.
- Last-Dehnungs-Diagramme können erstellt werden

i Benötigt Ihre Anwendung eine korrosionsbeständige Kette mit einer höheren Bruchkraft und einer höheren Dauerfestigkeit als CF-Edelstahlketten, so empfehlen wir Ihnen die korrosionsbeständigen **iwis CR-Ketten**.

Mehr Informationen hierzu finden Sie im Kapitel CR-Ketten.

SALZSPRÜHNEBELTEST

Im genormten Salzsprühnebeltest erreichen unsere CF-Edelstahlketten eine höhere Korrosionsbeständigkeit als andere marktübliche rostfreie Ketten.

JWIS-Edelstahlketten

Marktübliche rostfreie Ketten

Kettentyp	DIN ISO	Teilung p (mm)	Innere Breite b1 min. (mm)	Rollen Ø d1 max. (mm)	Bolzen Ø d2 max. (mm)	Bolzenlänge a1 max. (mm)	Nutstiftlänge ** a max. (mm)	Laschenhöhe g (mm)	Querteilung e (mm)	Bruchkraft F ₀ min. (N)	Bestell-Nr.
CF-Edelstahlketten											
G 67 CF*	06 B-1	9,525	5,72	6,35	3,28	13,5	16,8	8,2	-	6.400	40008144
D 67 CF*	06 B-2	9,525	5,72	6,35	3,28	23,8	27,1	8,2	10,24	11.000	40008147
L 85 CF	08 B-1	12,70	7,75	8,51	4,45	17,0	20,7	11,8	-	12.500	40008216
D 85 CF	08 B-2	12,70	7,75	8,51	4,45	31,0	34,9	11,8	13,92	22.000	40008149
M 106 CF	10 B-1	15,875	9,65	10,16	5,08	19,6	23,7	14,7	-	16.000	40008152
D 106 CF	10 B-2	15,875	9,65	10,16	5,08	36,2	40,3	14,7	16,59	29.000	40008153
M 127 CF	12 B-1	19,05	11,68	12,07	5,72	22,7	27,3	16,1	-	20.000	40008154
D 127 CF	12 B-2	19,05	11,68	12,07	5,72	42,2	46,8	16,1	19,46	35.000	40008156
M 1611 CF	16 B-1	25,40	17,02	15,88	8,28	36,1	41,5	21,0	-	40.000	40008157
D 1611 CF	16 B-2	25,40	17,02	15,88	8,28	67,0	73,4	21,0	31,88	85.000	40008158

* mit geraden Laschen ** a = Verbindungsglied mit Feder CF = rostfrei

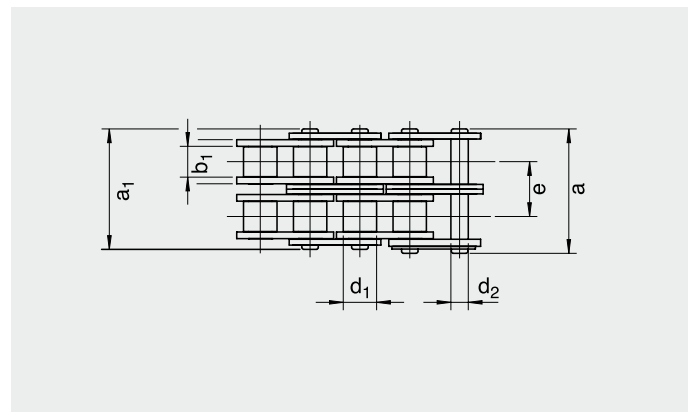
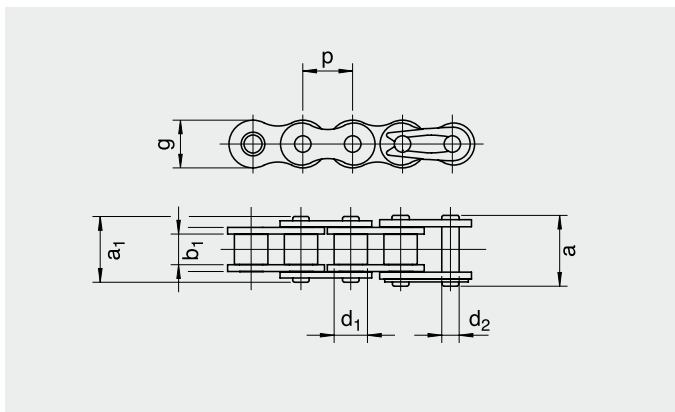

**CORROSION
FREE**



iwis® CF-Edelstahlketten mit schmalen Winkellaschen nach ISO 606 (DIN 8187)

Kettentyp	DIN/ISO	Innere Breite b_1 min. (mm)	Rollen Ø d_1 max. (mm)	Bolzen Ø d_2 max. (mm)	Bolzenlänge a_1 max. (mm)	Laschenhöhe g (mm)	Querteilung e (mm)	Bruchkraft F_b min. (N)	c (mm)	d (mm)	Maße Anbauteile **				
											e_1 (mm)	f (mm)	l (mm)	s (mm)	
CF-Edelstahlketten mit schmalen Winkellaschen															
G 67 CF *	06 B-1	5,72	6,35	3,28	13,5	8,2	-	6.400	6,5	3,5	9,5	13,5	8,0	1,1	
D 67 CF *	06 B-2	5,72	6,35	3,28	23,8	8,2	10,24	11.000	6,5	3,5	-	-	8,0	1,1	
L 85 CF	08 B-1	7,75	8,51	4,45	17,0	11,8	-	12.500	10,0	4,5	13,1	19,0	12,5	1,5	
D 85 CF	08 B-2	7,75	8,51	4,45	30,8	11,8	13,92	22.000	10,0	4,5	-	-	12,5	1,5	
M 106 CF	10 B-1	9,65	10,16	5,08	19,6	14,7	-	16.000	10,0	5,5	16,7	27,0	15,0	1,7	
D 106 CF	10 B-2	9,65	10,16	5,08	36,2	14,7	16,59	29.000	10,0	5,5	-	-	15,0	1,7	
M 127 CF	12 B-1	11,68	12,07	5,72	22,7	16,1	-	20.000	11,0	6,6	18,6	29,0	18,5	1,8	
D 127 CF	12 B-2	11,68	12,07	5,72	42,2	16,1	19,46	35.000	11,0	6,6	-	-	18,5	1,8	
M 1611 CF	16 B-1	17,02	15,88	8,28	36,1	21,0	-	40.000	18,0	9,0	28,9	41,8	25,0	3,0	
D 1611 CF	16 B-2	17,02	15,88	8,28	67,0	21,0	31,88	85.000	18,0	9,0	-	-	25,0	3,0	

* mit geraden Laschen ** auch andere Abmessungen sind auf Anfrage verfügbar CF = rostfrei

A
einseitige Winkellasche
2020.1

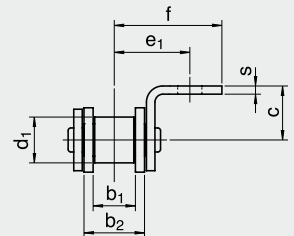
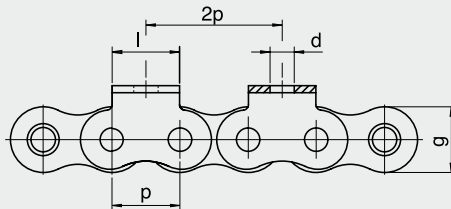

B
beidseitige Winkellasche
2020.1

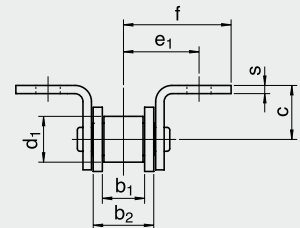
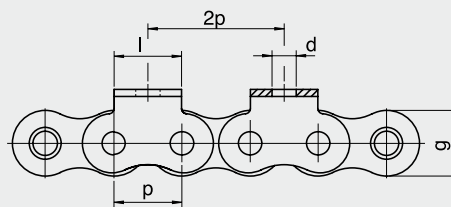

iwis® CF-Edelstahlketten mit breiten Winkellaschen nach ISO 606 (DIN 8187)

Kettentyp	DIN ISO	Innere Breite b1 min. (mm)	Rollen Ø d1 max. (mm)	Bolzen Ø d2 max. (mm)	Bolzenlänge a1 max. (mm)	Laschenhöhe g (mm)	Querteilung e (mm)	Bruchkraft F ₀ min. (N)	c (mm)	d (mm)	Maße Anbauteile **				
											e ₁ (mm)	f (mm)	i (mm)	l (mm)	s (mm)
CF-Edelstahlketten mit breiten Winkellaschen															
G 67 CF *	06 B-1	5,72	6,35	3,28	13,5	8,2	-	6.400	5,7	3,2	9,8	13,2	9,525	18,2	1,1
D 67 CF *	06 B-2	5,72	6,35	3,28	23,8	8,2	10,24	11.000	5,7	3,2	9,8	13,2	9,525	-	1,1
L 85 CF	08 B-1	7,75	8,51	4,45	17,0	11,8	-	12.500	10,0	4,5	13,1	19,0	12,7	23,2	1,5
D 85 CF	08 B-2	7,75	8,51	4,45	30,8	11,8	13,92	22.000	10,0	4,5	13,1	19,0	12,7	-	1,5
M 106 CF	10 B-1	9,65	10,16	5,08	19,6	14,7	-	16.000	10,0	5,5	16,7	27,0	15,9	28,5	1,7
D 106 CF	10 B-2	9,65	10,16	5,08	36,2	14,7	16,59	29.000	10,0	5,5	16,7	27,0	15,9	-	1,7
M 127 CF	12 B-1	11,68	12,07	5,72	22,7	16,1	-	20.000	11,0	6,6	18,6	29,0	19,1	34,8	1,8
D 127 CF	12 B-2	11,68	12,07	5,72	42,2	16,1	19,46	35.000	11,0	6,6	18,6	29,0	19,1	-	1,8
M 1611 CF	16 B-1	17,02	15,88	8,28	36,1	21,0	-	40.000	18,0	9,0	28,9	42,0	25,4	46,5	3,0
D 1611 CF	16 B-2	17,02	15,88	8,28	67,0	21,0	31,88	85.000	18,0	9,0	28,9	42,0	25,4	-	3,0

* mit geraden Laschen ** auch andere Abmessungen sind auf Anfrage verfügbar CF = rostfrei

A2
einseitige Winkellasche
2030.2

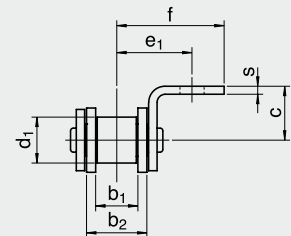
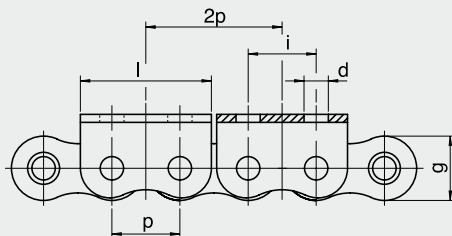

B2
beidseitige Winkellasche
2030.2

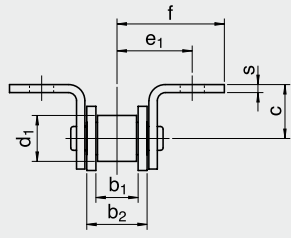
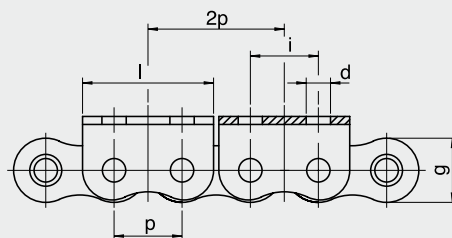

iwis® CF-Edelstahlketten mit verlängerten Bolzen nach ISO 606 (DIN 8187)

Kettentyp	DIN/ISO	Innere Breite b_1 min. (mm)	Rollen \emptyset d_1 max. (mm)	Bolzen \emptyset d_2 max. (mm)	Bolzenlänge a_1 max. (mm)	Förderierlänge max (mm)	Förderierlänge L_1 max (mm)	Förderierlänge L_2 max (mm)	Bolzenüberstand max.			Bruchkraft F_u min. (N)
									l_1 (mm)	l_2 (mm)	l_3 (mm)	
CF-Edelstahlketten mit verlängerten Bolzen												
G 67 CF *	06 B-1	5,72	6,35	3,28	13,5	23,2	33,5	10,9	21,2	11,2	6.400	
L 85 CF	08 B-1	7,75	8,51	4,45	17,0	30,9	44,9	15,2	29,2	15,2	12.500	
M 106 CF	10 B-1	9,65	10,16	5,08	19,6	36,2	52,8	17,9	34,5	17,9	16.000	
M 127 CF	12 B-1	11,68	12,07	5,72	22,7	42,8	61,3	20,7	40,2	20,9	20.000	
M 1611 CF	16 B-1	17,02	15,88	8,28	36,1	67,0	98,9	33,1	65,0	33,6	40.000	

* mit geraden Laschen CF = rostfrei Fehlende Maße siehe Standard CF-Ketten

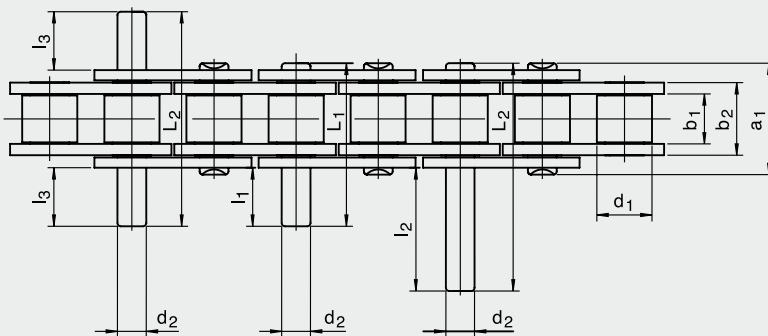
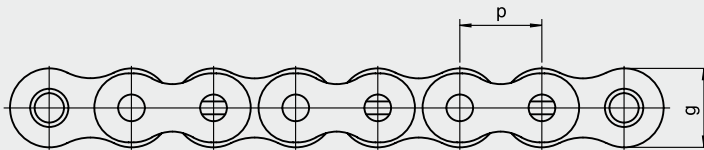

Notizen

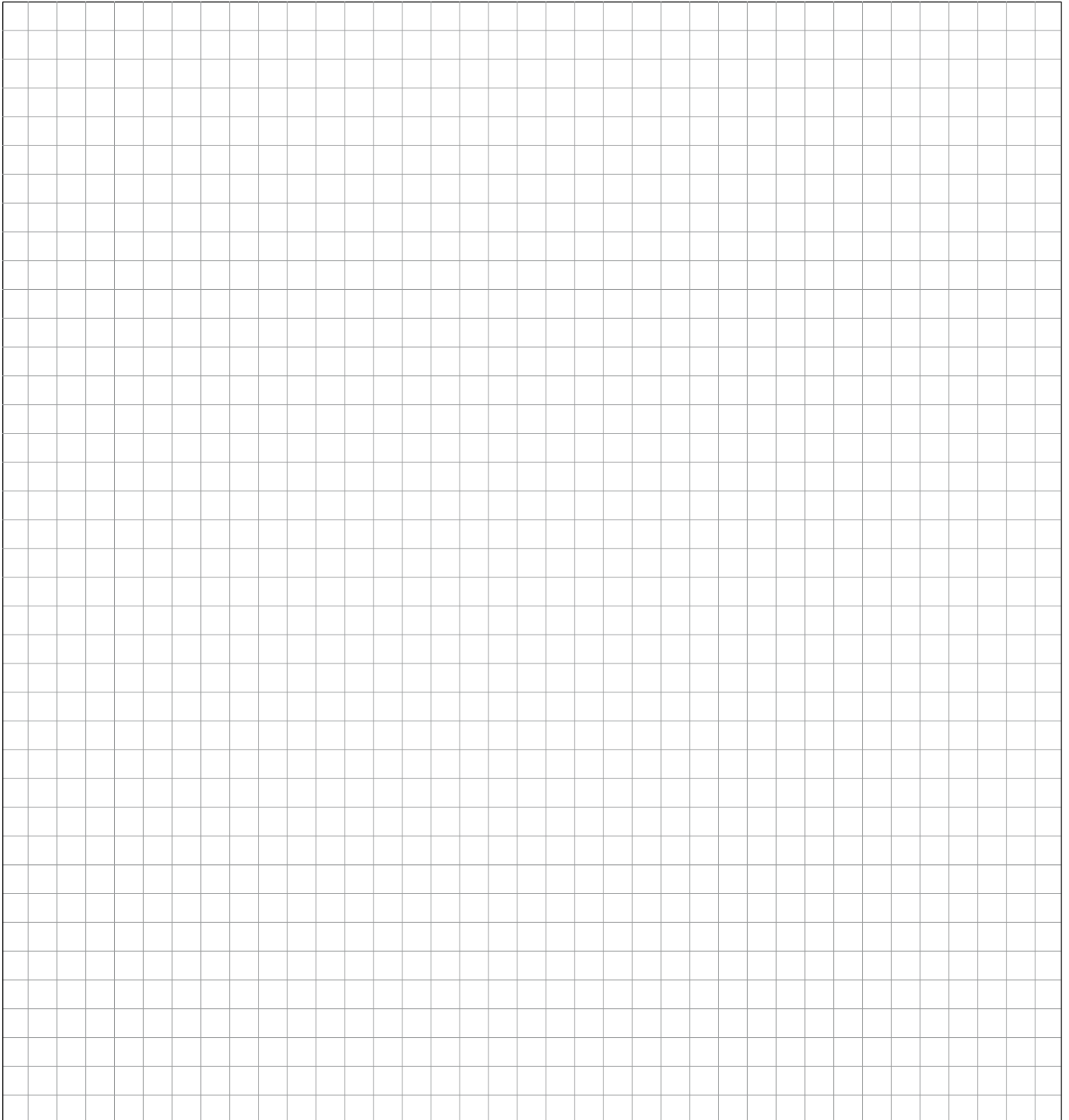
A large grid of graph paper for taking notes, consisting of 20 columns and 30 rows of small squares.



NEU
von iwis

JWTS[®] b.dry wartungsfreie Edelstahlketten

Edelstahl weiter gedacht! Für die **schmiermittelfreien Hülsen** der b.dry-Ketten wurde ein spezielles Hochleistungspolymer entwickelt, das eine enorm hohe Beständigkeit gegen aggressive Medien aufweist. Dank der Kombination von optimiertem Gelenk und rostfreiem CF-Edelstahl sind b.dry-Ketten **deutlich beständiger und verschleißfester** als vergleichbare Produkte. Und dazu absolut trocken.



iwis® b.dry wartungsfreie Edelstahlketten

Extrem verschleißbeständig, rostfrei und absolut trocken!

BESTE QUALITÄT

b.dry-Rollenketten bestehen aus **rost- und wartungsfreiem CF-Edelstahl mit einem optimierten Gelenk**: Letzteres ist ein Highlight in Sachen Präzision.

Das Geheimnis der b.dry-Serie: „Stahl auf Stahl“ ist Vergangenheit! Schmiermittelfreiheit ist ein Verdienst unserer b.dry-Hülsen, die aus einem speziellen Hochleistungspolymer bestehen.

Das Material ist bislang unbestreitbar einzigartig in seinen Fähigkeiten: b.dry-Produkte laufen komplett trocken und dabei trotzdem **verschleißfester, korrosionsbeständiger, bruchfester** und mit **deutlich längerer Lebensdauer** als vergleichbare Ketten.

Im trockenen Zustand zweimal besser, mit Initialschmierung, sogar vierfach. **Es macht sich in jeder Hinsicht bezahlt.**

HIGHLIGHTS

- Optimal aufeinander abgestimmte Einzelteileigenschaften verringern den Verschleiß der Ketten und erhöhen die Lebensdauer markant. b.dry-Ketten sind extrem zuverlässig, dynamisch hochbelastbar und korrosionsbeständig.
- b.dry-Ketten laufen komplett trocken, eine Schmierung ist nicht notwendig dank Hochleistungskunststoffgleitlager im Gelenk.
- Sehr hohe Medienbeständigkeit. Informationen zur chemischen Beständigkeit der b.dry-Kette und -Hülse auf Anfrage.
- Längentoleranzen nach ISO 606.
- Temperaturbereich: -100 °C bis +200 °C.
- Keine Nachschmierung erforderlich.
- Auch in Ausführungen als Rollenketten mit Anbauteilen oder verlängerten Bolzen sowie als kundenindividuelle Entwicklung möglich. ANSI-Ketten auf Anfrage.



b.dry

- Hochleistungspolymer-Hülsen **1** sind FDA-konform, hochbelastbar und reibungseffizient. Kontakt mit Lebensmitteln oder hygienischen Artikeln ist unbedenklich.
- Edelstahlträgerhülsen: **2** dünnwandig, nahtlos und kugelkalibriert. b.dry-Ketten erreichen dadurch eine höhere Festigkeit sowie eine erheblich größere Verschleißbeständigkeit.
- CF-Grundkette ist aus austenitischem Edelstahl. **3**

VERSCHLEISSLEBENSDAUER

Verschleißlebensdauer Kette **trocken**

Wettbewerber

iwis M 127CF **b.dry**

2x

besser als der Wettbewerb

Verschleißlebensdauer Kette **mit Initialschmierung** (auf Wunsch)

Wettbewerber

iwis D 127CF **b.dry**

4x

besser als der Wettbewerb

ANWENDUNGSGEBIETE

- In aggressiven Umgebungen
- In Umgebungen mit Wasser- oder Dampfapplikationen und strengen Reinigungsvorschriften wie z.B.:
- Pharmaindustrie
- Lackierstraßen
- Lebensmittelindustrie
- Reinraumanwendungen

Im trockenen Zustand **LABS-frei**

FLYER

Mehr Informationen finden Sie in unserem Produktflyer.



b.dry

Edelstahl weiter gedacht!



Kettentyp	DIN ISO	Teilung p (mm)	Innere Breite b1 min. (mm)	Rollen Ø d1 max. (mm)	Bolzen Ø d2 max. (mm)	Bolzenlänge a1 max. (mm)	Nutstiftlänge ** a max. (mm)	Laschenhöhe g (mm)	Querteilung e (mm)	Bruchkraft min. (N)	Bestell-Nr.
b.dry-Edelstahketten											
L 85 CF b.dry	08 B-1	12,70	7,75	8,51	4,45	17,0	20,7	11,8	-	12.500	40009443
D 85 CF b.dry	08 B-2	12,70	7,75	8,51	4,45	31,0	34,9	11,8	13,92	22.000	40009454
M 106 CF b.dry	10 B-1	15,875	9,65	10,16	5,08	19,6	23,7	14,7	-	16.000	40009451
D 106 CF b.dry	10 B-2	15,875	9,65	10,16	5,08	36,2	40,3	14,7	16,59	29.000	40009455
M 127 CF b.dry	12 B-1	19,05	11,68	12,07	5,72	22,7	27,3	16,1	-	20.000	40009452
D 127 CF b.dry	12 B-2	19,05	11,68	12,07	5,72	42,2	46,8	16,1	19,46	35.000	40009456
M 1611 CF b.dry	16 B-1	25,40	17,02	15,88	8,28	36,1	41,5	21,0	-	40.000	40009453

** a = Verbindungsglied mit Feder CF = rostfrei Rollenketten mit Standardanbauteilen sowie kundenspezifische Ausführungen können realisiert werden. ANSI-Rollenketten auf Anfrage.

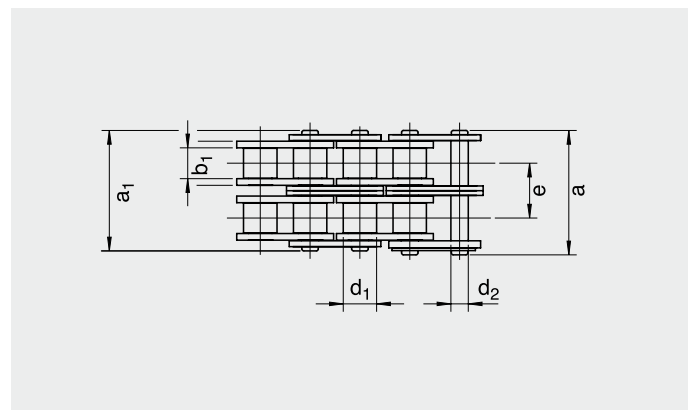
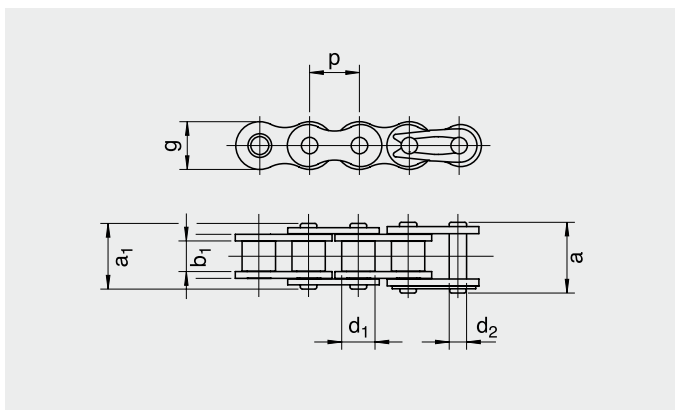

Verschleißverhalten der b.dry-Rollenkette mit und ohne Initialschmierung

Durch den Einsatz unserer für Lebensmittelkontakt zugelassenen Schmierung verbesserte sich die Leistung der Kette um ein Vielfaches.

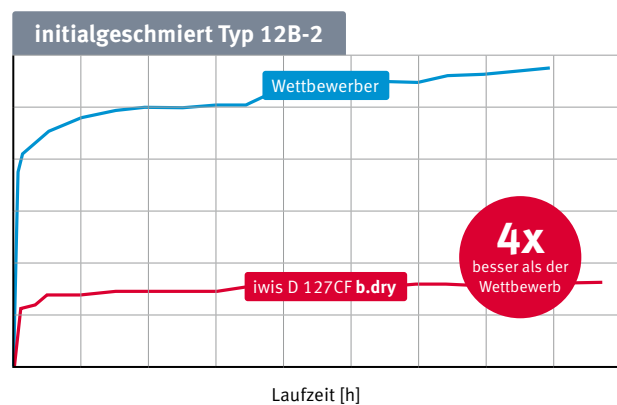
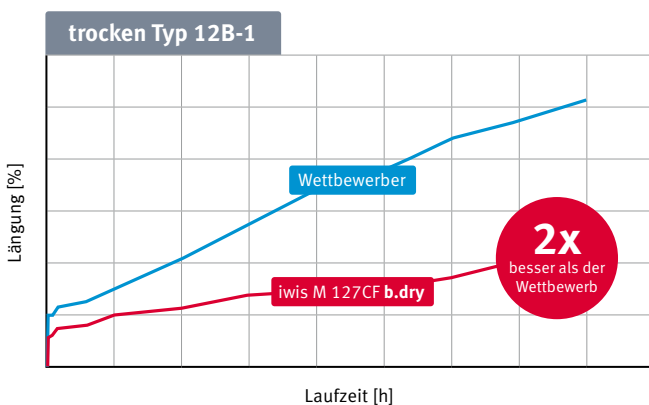

Abbildungen nicht maßstabsgetreu.

JWIS[®] CR-Ketten

Korrosionsbeständige iwis-Ketten bestehen aus gehärteten, hochlegierten Stählen mit guter Korrosionsbeständigkeit und wesentlich höheren Dauer- und Bruchfestigkeiten als bei rostfreien Ketten. CR-Ketten können überall dort eingesetzt werden, wo Ketten trotz erschwerten Bedingungen durch Korrosion gelenkig bleiben müssen und aus hygienischen und optischen Gründen nicht rosten dürfen. Eine Schmierung der CR-Ketten wird empfohlen.





iwis® CR-Ketten

Korrosionsbeständige Rollen- und Förderketten, Abmessungen nach ISO 606

PROBLEM/AUSGANGSLAGE

Ketten in korrosiven Medien müssen hohe Dauer- und Verschleißfestigkeiten aufweisen. Ketten aus normalen Stählen korrodieren schnell, während rostfreie Ketten aus V2-A-Stahl nur eingeschränkte Dauer- und Verschleißfestigkeitseigenschaften aufweisen. Vernickelte oder verzinkte Ketten bieten nur einen begrenzten Korrosionsschutz, da die Beschichtung durch Abrieb zerstört wird.

UNSERE LÖSUNG

iwis-Hochleistungsketten aus gehärteten hochlegierten Stählen mit guter Korrosionsbeständigkeit und wesentlich höheren Festigkeiten als bei rostfreien Ketten.

HIGHLIGHTS

- Hohe Verschleißfestigkeit bei regelmäßiger Nachschmierung
- Gute und dauerhafte Korrosionsbeständigkeit – im Vergleich zu oberflächenbeschichteten Ketten
- Wesentlich höhere Dauerfestigkeits- und Bruchkraftwerte als Edelstahlketten → kleinere Dimensionierung möglich

TECHNISCHE MERKMALE

	iwis CR	iwis Standard	rostfreie Kette
Einzelteile	gehärtet	gehärtet	nicht gehärtet
Kette vorgereckt	ja	ja	nicht üblich
Dauerfestigkeit	80 %	100 %	50 %
Verschleißfestigkeit	95 %	100 %	30 %

ANWENDUNGSBRANCHEN

- Nahrungs- und Genussmittelverarbeitung
 - Getränkeherstellung
 - Verpackungsmaschinen
 - Käserei- und Molkereitechnik
 - Bereiche mit feuchten oder aggressiven Bedingungen
 - Reinigungsanlagen
 - (Chemischer) Apparatebau
- ... und überall dort, wo Ketten trotz erschwerten Bedingungen durch Korrosion gelenkig bleiben müssen und aus hygienischen oder optischen Gründen nicht rosten dürfen.

KORROSIONSBESTÄNDIGKEIT

Alle CR-Ketten werden mit einer hochwirksamen Erstschröpfung geliefert.

Korrosionsbeständigkeit ist nur gegeben bei hinreichender Nachschmierung.

ISO	iwis-Bezeichnung	Handelsbezeichnung Teilung x innere Breite	a_1 (mm)	Breite außen a (mm)	d_1 (mm)	Durchmesser d_2 (mm)	Laschenhöhe (mm)	Bruchkraft F_B iwis CR (N)	Gelenkfläche f (cm ²)	Gewicht q (kg/m)
08 B-1	L 85 CR	1/2 x 5/16"	16,9	18,5	8,51	4,45	12,2	15.000	0,50	0,70
10 B-1	M 106 CR	5/8 x 3/8"	19,5	20,9	10,16	5,08	14,4	18.000	0,67	0,95
12 B-1	M 127 CR	3/4 x 7/16"	22,7	23,6	12,07	5,72	16,4	22.000	0,89	1,25

ROST- UND SÄUREBESTÄNDIGKEIT

Abhängig von:

- Dauer
- Konzentration
- Temperatur
- Mischungsvarianten der einzelnen Medien

Zur Prüfung der Betriebstauglichkeit empfehlen wir Feldversuche.

KETTENRÄDER

Je nach Umfeld können Kettenräder aus

- rostfreiem Material
- geeigneten Kunststoffen
- oder aus Stahl verwendet werden.

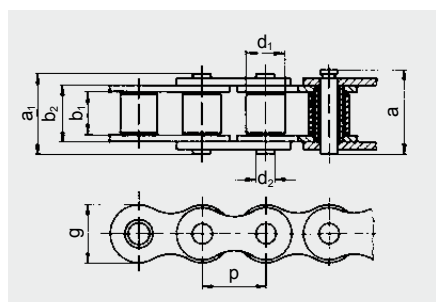

Korrosionseinflussgrößen

Technische Kurzdarstellung: Welches sind die Hauptfaktoren der Korrosion?

DIE HAUPTPARAMETER DER KORROSION

Man unterscheidet vier Hauptfaktoren, die die Korrosion beeinflussen:

- Das Medium, in der sich die Kette bewegt
- Verwendeter Kettenwerkstoff
- Konstruktion der Anlage
- Die Dauer und Art der Verwendung (kontinuierlich, zyklisch, saisonal)

KORROSIONSFAKTOREN

Alle CR-Ketten werden mit einer hochwirksamen Erstschrmerung geliefert. Korrosionsbeständigkeit ist nur gegeben bei hinreichender Nachschmierung.

KONSTRUKTION	WERKSTOFF	MEDIUM	ZEITINFLUSS
<ul style="list-style-type: none"> • Oberflächenzustand • Nähe anderer Werkstoffe • Zusammenbau (Schweißung und Nietungen) • Mechanische Beanspruchung • Gestalt • Schutzmaßnahmen • Kontakt mit dem Medium (partielle oder totale Tauchung) 	<ul style="list-style-type: none"> • Stahlerzeugung • Legierungszusätze • Metallurgischer Zustand (Wärmebehandlung und mechanische Bearbeitung) • Unreinheiten • Zusammensetzung 	<ul style="list-style-type: none"> • Bewegung des Mediums • Chemische Beschaffenheit • Viskosität • Unreinheiten • pH-Wert (Säuregrad) • Temperatur • Druck • Konzentration • Feststoffablagerungen 	<ul style="list-style-type: none"> • Wartungsfrequenzen • Nachschmierungsintervall • Nachschmiermedium • Alterungsverhalten der Struktur • Spannungsentwicklung • Veränderung der Passivschicht • Temperaturwechsel

Alle Korrosionsfaktoren sind als gleichwertig zur Korrosionsbeständigkeit zu betrachten.
Bitte wenden Sie sich für eine kompetente Beratung an unser Technisches Service Team.

iwis® Stauförderketten

Die neue Stauförderkettengeneration L88SF und M120SF von iwis bietet eine optimierte Lastverteilung und sorgt durch versetzt angeordnete Förderrollen für eine bessere Auflage und ruhigeren Lauf des Fördergutes. Zusätzlich hierzu reduzieren versetzt angeordnete Staurollen die Belastung auf Kunststoff-Führungen um 50 %. Dadurch können Kunststoff-Führungen bis zu einer doppelten Gewichtsbelastung eingesetzt werden.

iwis-Stauförderketten gewährleisten das problemlose Positionieren des Transportgutes durch einfache Haltepunkte und vermeiden ein ruckartiges Anfahren und Stoppen der Kette. Die normale Geschwindigkeit der Ketten beträgt 0,1 bis 0,5 m/s. Mittels einer einfachen Beschleunigungsschiene ist eine doppelte Transportgeschwindigkeit bei gleich bleibender Kettengeschwindigkeit an Stellen, bei denen nicht gestaut wird, möglich.

Die Ketten sind durch eine spezielle Wachsschmierung in den Gelenkstellen wartungsarm und sauber. Dieses Schmiermittel wird vor der Kettenmontage gezielt auf die Einzelteile aufgetragen, wodurch die Staurollen, auf denen das Fördergut transportiert wird, fettfrei bleiben. Für Sonderanwendungen ist eine Spezialerstschmierung möglich. Die Förderrollen sind in gehärtetem Stahl, Edelstahl, vernickelt oder Kunststoff (auch antistatisch) erhältlich.





iwis® Stauförderketten

für effizientere Förderanlagen. Wirtschaftlich und langlebig.

PRODUKTÜBERSICHT

PREMIUM
Qualität

MEGAlife-Stauförderketten

Wartungsfreie iwis-Stauförderketten mit vernickelten Laschen und Bolzen, Leichtlaufrollen aus Sintermetall sowie einer speziellen Gelenkausführung werden hauptsächlich in der Elektronikindustrie, in der Lebensmittelindustrie, bei der Holz-, Glas- und Keramikverarbeitung, in der Medizintechnik, in Förderanlagen der Automobilindustrie und überall dort, wo eine Nachschmierung nur bedingt oder gar nicht möglich ist, eingesetzt.

Hervorragendes Verschleißverhalten –
auch unter extremen Bedingungen!

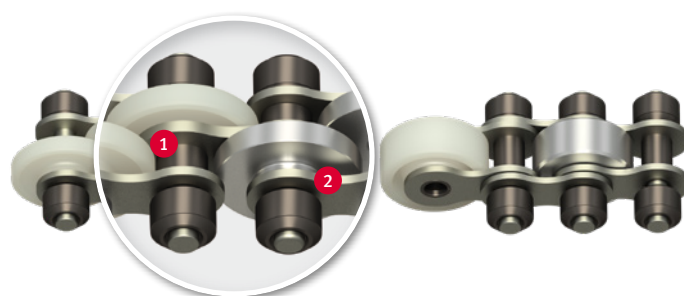

- 1 Spezielle Gelenkausführung mit Hülsen aus Sintermetall
- 2 Vernickelte Laschen und Bolzen mit umweltfreundlicher, schmiermittelfreier Oberfläche sorgen für reduzierte Wartungskosten und weniger Stillstandzeiten Ihrer Anlage.

TOP
Produkt

iwis-Stauförderketten mit versetzten Rollen

Bei der exklusiven iwis-Stauförderkettengeneration werden die Staurollen versetzt auf jedem Bolzen eingebaut und nicht als eine breite Rolle auf jedem zweiten Bolzen. Somit wird jeder Bolzen zum Übernehmen der Transportlast herangezogen und übergibt diese Last auf die doppelte Anzahl von Laufrollen, was einen sehr positiven Einfluss auf die Kettenführung hat.



- 1 Die versetzt angeordneten Stauförderrollen sorgen für eine optimierte Lastverteilung und eine bessere Auflage sowie einen ruhigeren Lauf des Förderguts.
- 2 Versetzt angeordnete Staurollen reduzieren die lokale Belastung auf die Kettenführung um **50%**. Dadurch können z.B. Kunststoffführungen bis zu einer doppelten Gewichtsbelastung eingesetzt werden.
- 3 Leichtlaufrollen aus Sintermetall
- 4 Spezielle Gelenkausführung

iwis-Stauförderketten

iwis-Stauförderketten haben beidseitig außenliegende Laufrollen, die einerseits zur Kraftübertragung in die Verzahnung des Kettenrades eingreifen, andererseits die Abstützung der Kette im Profil übernehmen.

Ihre Besonderheit besteht darin, dass die Buchsen im Innenglied leicht überstehen **1** und somit Kontaktkorrosion zwischen Innenglied und Außenlasche vermieden wird.

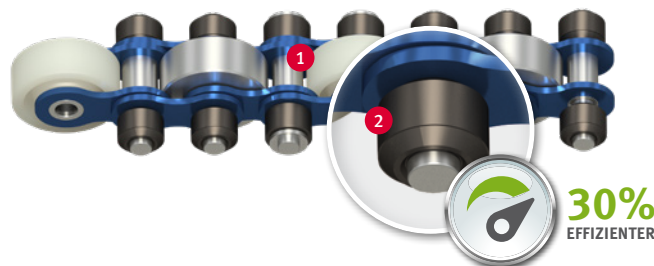

Alle 1/2" und 3/4" iwis-Stauförderketten sind mit Leichtlaufrollen aus Sintermetall **2** ausgestattet die immer **extrem leicht laufen** und nicht durch Schmierstoff gebremst werden. Dadurch kann Ihre Anlage um **30% länger** gebaut werden, ohne die Antriebsmotoren zu verändern bzw. bei gleicher Förderlänge können kleinere Antriebseinheiten verwendet werden. Zusätzlich werden Kette und Antrieb geschont und sorgen damit für eine **längere Lebensdauer der kompletten Anlage**.

JETZT NEU
von iwis

b.smart Stauförderkette

Know-how trifft Effizienz – die neue **b.smart** Stauförderkette von iwis. Ausgelegt für die meisten Anwendungen im Bereich der Fördertechnik – entwickelt für den optimalen Transport von Fördergut.

Profitieren Sie von robusten und langlebigen **b.smart** Stauförderketten – bewährte **DWVS**® Qualität auf einem attraktiven Preisniveau!

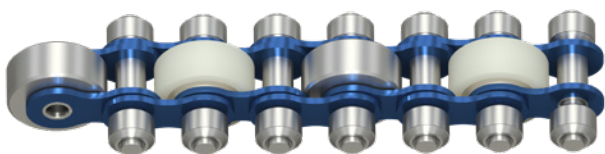

Optimale Nachschmierung

Die Lebensdauer einer Kette hängt entscheidend von der richtigen und ausreichenden Nachschmierung ab. Durch die oszillierenden Bewegungen des Kettengelenkes verbraucht sich der Erstschrmerstoff je nach Betriebsbedingungen im Laufe der Zeit. Fehlende Schmierung verursacht Grenzreibung, was zu Passungsrostbildung und erhöhtem Kettenverschleiß führt. Daher ist die Auswahl des Schmierstoffes und die richtige Schmiertechnik entscheidend für eine wirkungsvolle Nachschmierung.

ABSOLUT
sicher

Teile- und Fingerschutz

Bei den Stauförderketten mit Finger- und Teileschutz wird der Zwischenraum von einer Stauförderrolle zur nächsten optimal abgedeckt. Das Eindringen von Kleinteilen, die zum Verklemmen der Rollen bzw. des Kettengliedes führen würden, wird verhindert. Ebenfalls schützt die Abdeckung vor einem beabsichtigten oder unbeabsichtigten Eingreifen der Finger während des Förderbetriebes und dient somit als aktive Prävention hinsichtlich der zunehmenden Auflagen des Arbeitsschutzes.

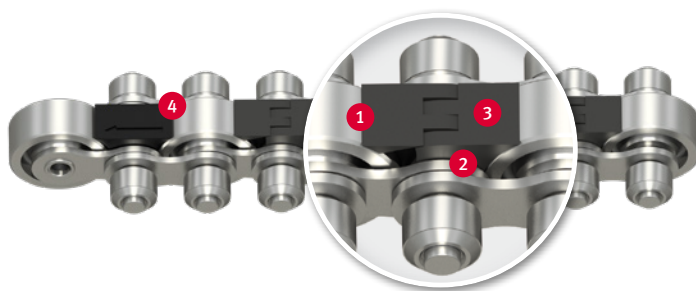

Sicherheit für Mensch und Maschine

- 1 100%ige Abdeckung des Stauförderrollen-Zwischenraums in Abstimmung des Kettentyps zu den geforderten Umlenkradien
- 2 Feste Montage des Kunststoffclips im Innenglied
- 3 Keine abrasive Beanspruchung des Transportgutes bzw. Werkstückträgers und der Stauförderrollen
- 4 Zwei verschiedene Fingerschutz-Varianten: Mit und ohne Gelenk



EXTREM
flexibel

Seitenbogen-Stauförderketten

Seitenbogen-Stauförderketten mit versetzten Staurollen 1: Die Lösung für flexible Umlenkungen bei Fördersystemen mit extrem kleinen Kurvenradien (**ab 350 mm**). Durch die im Kurvenbereich flächige Anlage 2 im Kettengelenk wird die Last optimal verteilt und dadurch der Verschleiß reduziert.

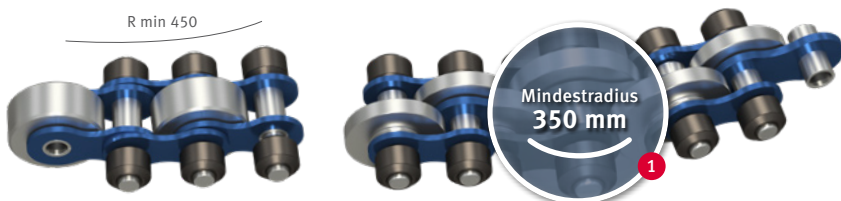

Standard Lösung

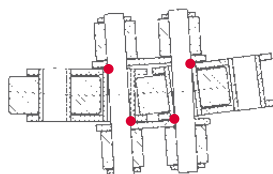

● Kontaktpunkte

Unsere Lösung



— Kontaktlinien

iwis® MEGAlife Stauförderketten

Die wartungsfreien iwis-Stauförderketten

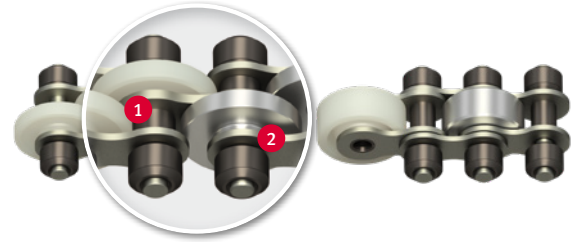

PROBLEM/AUSGANGSLAGE

- Nachschmierung nicht oder nur bedingt möglich
- Reine und trockene Umgebungsbedingungen
- Erschwerter Zugang für Wartungsarbeiten
- Verschmutzung der Anlage und des Fördergutes durch Kettenschmierstoff.

UNSERE LÖSUNG

iwis-Stauförderketten mit vernickelten Laschen und Bolzen, mit Leichtlaufrollen aus Sintermetall sowie einer speziellen Gelenkausführung – eine technische Innovation – **die ersten echten wartungsfreien Stauförderketten mit Leichtlaufrollen am Markt.**

Bauformen:

- VR: mit versetzten Stauförderrollen
- OS: Standard-Ausführung ohne Scheiben
- M: Standard-Ausführung mit Scheiben

HIGHLIGHTS

- 1 **Spezielle Gelenkausführung mit Hülsen aus Sintermetall**
- 2 Vernickelte Laschen und Bolzen mit umweltfreundlicher, **schmiermittelfreier Oberfläche** sorgen für reduzierte Wartungskosten und weniger Stillstandzeiten Ihrer Anlage.

WEITERE HIGHLIGHTS

- Hervorragendes Verschleißverhalten – auch in extremen Umgebungen
- Sehr leicht zerlegbar
- Umweltfreundlich, da Oberfläche schmiermittelfrei
- Für Reinraumbedingungen geeignet

TECHNISCHE MERKMALE

- Kettenoberfläche und Staurollen trocken
- Korrosionsgeschützt
- Staurollen wahlweise aus Kunststoff oder Stahl (V2A oder vernickelt)
- Temperaturbereich von –40 °C bis +150 °C (bei Staurollen aus Stahl)
- Stauförderketten lieferbar in VR oder klassischer Ausführung in den Größen 1/2" und 3/4"
- Tragrollen aus Sintermetall verringern den Reibwert. Dadurch reduziert sich die Antriebsleistung und die Belastung auf die Kette.
- Kunststoffstaurollen naturfarben und antistatisch: kein Verschmutzen des Fördergutes

ANWENDUNGSBRANCHEN

- Elektronikindustrie und Leiterplattenfertigung
- Verpackungs- und Lebensmittelindustrie
- Förderanlagen
- Holz-, Glas- und Keramikverarbeitung
- Medizintechnik

... und überall dort, wo eine Nachschmierung nur bedingt oder nicht möglich ist.

EFFIZIENT

Reibkraftvergleich

Kette mit iwis-Leichtlaufrollen

Kette mit klassischen Laufrollen

LANGLEBIG

Lebensdauervergleich (Stauförderketten ohne Nachschmierung)

iwis MEGAlife wartungsfreie Stauförderketten

Standard Wettbewerb

WIRTSCHAFTLICH

Reibwertvergleich

iwis MEGAlife-Ketten

Standardketten Wettbewerb



30% effizienter durch iwis-Leichtlaufrollen



iwis-Bezeichnung	Teilung p (mm)	Kettenbreite				Förderrollen		
		B (mm)	b (mm)	b ₄ (mm)	e (mm)	Durchmesser (mm)	Tragfähigkeit pro Rolle (kg)	Gewicht Kette (kg/m)
Bauform VR: Ausführung mit versetzten Stauförderrollen								
L 88 SFK-ML	12,70	27	9,2	14,50	18,70	16,00	6	0,85
L 88 SFS-ML	12,70	27	9,2	14,50	18,70	16,00	8	1,40
M 120 SFK-ML	19,05	40	11,70	19,55	29,0	24,0 / 26,0 / 27,0 / 28,0	10	1,8
M 120 SFK-ML	19,05	45	11,70	19,55	31,5	24,0 / 26,0 / 27,0 / 28,0	10	1,8
M 120 SFS-ML	19,05	40	11,70	19,55	29,0	24,0 / 26,0 / 27,0 / 28,0	15	2,8
M 120 SFS-ML	19,05	45	11,70	19,55	31,5	24,0 / 26,0 / 27,0 / 28,0	15	2,8

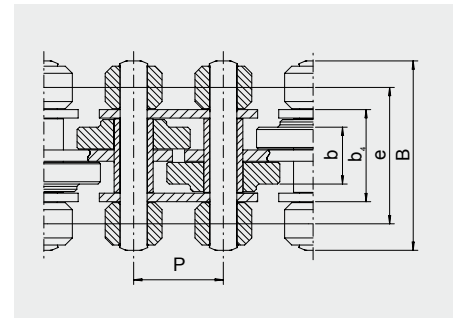

SFK – mit Förderrollen aus Kunststoff SFS – mit Förderrollen aus gehärtetem Stahl oder – wahlweise auch mit V2A-Staurollen

iwis-Bezeichnung	Teilung p (mm)	Kettenbreite B (mm)	e (mm)	b ₁ (mm)	b ₂ (mm) max.	b ₃ (mm) max.	Breite b (mm)	Förderrollen			Durchmesser			
								Durchmesser	Tragfähigkeit pro Rolle (kg)	Laufrolle d ₁ (mm)	Bolzen d ₂ (mm)	Gewicht (kg/m)		
Bauform OS: Standard-Ausführung ohne Scheiben														
L85 SFK-ML	12,7	27	18,7	7,75	11,3	14,5	7,55	–	16	17	6	8,51	4,45	0,802
L85 SFS-ML	12,7	27	18,7	7,75	11,3	14,5	7,55	–	16	17	8	8,51	4,45	1,223
M 127 SFK-ML	19,05	40	27,5	11,75	15,62	19,55	11,0	24,0	26,0	28,0	10	12,07	5,72	2,3
M 127 SFS-ML	19,05	40	27,5	11,75	15,62	19,55	11,0	24,0	26,0	28,0	15	12,07	5,72	3,1

Bauform M: Standard-Ausführung mit Scheiben														
M 127 SFK-ML	19,05	40	27,5	11,75	15,62	19,55	11,0	24,0	26,0	28,0	10	12,07	5,72	2,3
M 127 SFK-ML	19,05	43	29,0	11,75	15,62	19,55	11,0	24,0	26,0	28,0	10	12,07	5,72	2,3
M 127 SFK-ML	19,05	48	31,5	11,75	15,62	19,55	11,0	24,0	26,0	28,0	10	12,07	5,72	2,3
M 127 SFS-ML	19,05	40	27,5	11,75	15,62	19,55	11,0	24,0	26,0	28,0	15	12,07	5,72	3,1
M 127 SFS-ML	19,05	43	29,0	11,75	15,62	19,55	11,0	24,0	26,0	28,0	15	12,07	5,72	3,1
M 127 SFS-ML	19,05	48	31,5	11,75	15,62	19,55	11,0	24,0	26,0	28,0	15	12,07	5,72	3,1

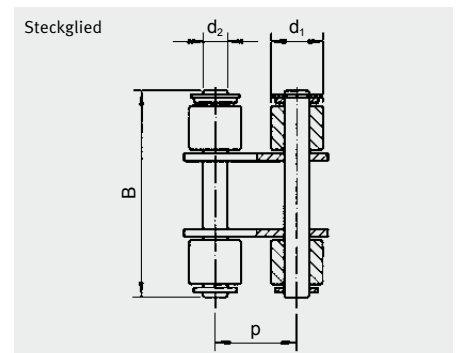
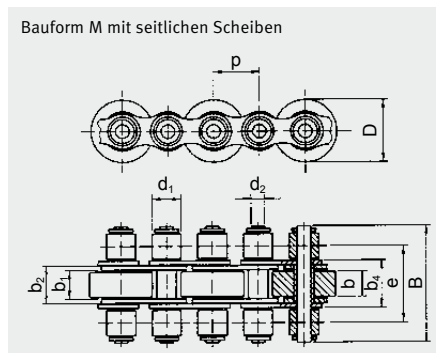
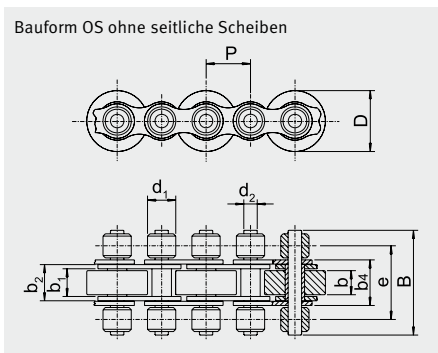

iwis® Stauförderketten mit versetzten Stauförderrollen

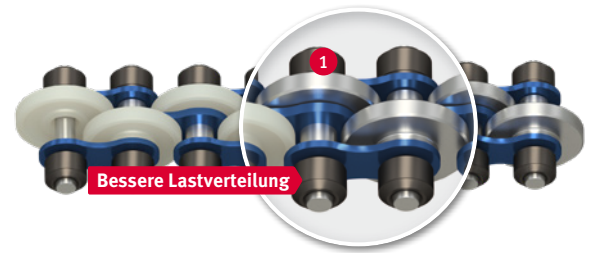

PROBLEM/AUSGANGSLAGE

- Einfacher und zuverlässiger Transport unterschiedlichster Werkstücke und Werkstückträger
- Kontinuierliches Fördern, Stauen, Vereinzeln und Beschleunigen

UNSERE LÖSUNG

Bei der exklusiven iwis-Stauförderkettengeneration werden die Staurollen versetzt auf jedem Bolzen eingebaut und nicht als eine breite Rolle auf jedem zweiten Bolzen. Somit wird jeder Bolzen zum Übernehmen der Transportlast herangezogen und übergibt diese Last auf die doppelte Anzahl von Laufrollen, was einen sehr positiven Einfluss auf die Kettenführung hat.

HIGHLIGHTS

- 1 Die versetzt angeordneten Stauförderrollen sorgen für eine **optimierte Lastverteilung** und eine **bessere Auflage** sowie einen **ruhigeren Lauf des Förderguts**.
- 2 versetzt angeordnete Staurollen **reduzieren die lokale Belastung** auf die Kettenführung um **50%**. Dadurch können z.B. Kunststoffführungen bis zu einer doppelten Gewichtsbelastung eingesetzt werden.

HIGHLIGHTS

- Schonender Transport und optimale Auflage des Fördergutes
- Auch im Staubetrieb nur Rollreibung (siehe Bild unten)

- Stark verminderte Antriebsleistung aufgrund der neu entwickelten **Leichtlaufrolle**

REIBKRAFTVERGLEICH

Kette mit:

iwis-Leichtlaufrollen

klassischen Laufrollen

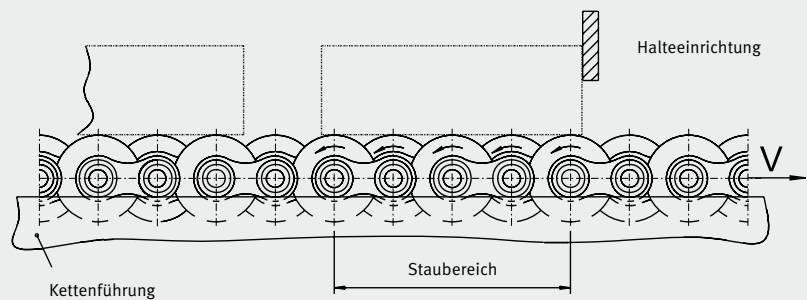
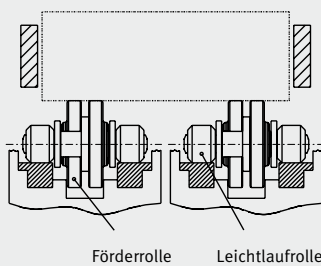

- Problemloses Positionieren des Transportgutes durch einfache Haltepunkte
- Ruckweises Anfahren und Stoppen der Kette entfällt
- Mittels einfacher Beschleunigungsschiene ist eine doppelte Transportgeschwindigkeit möglich (siehe Bild unten)

- Förderrollen wahlweise aus gehärtetem Stahl, Edelstahl, vernickelt oder Kunststoff (auch antistatisch)
- Kette äußerlich sauber, da nur die Gelenkstellen gezielt geschmiert sind

- Voll kompatibel mit vorhandenen Führungen, Umlenkeinheiten und Kettenrädern
- Wartungsarm durch spezielle Wachsschmierung (Standard)
- Spezielle Erstschröierung für Sonderanwendungen auf Anfrage

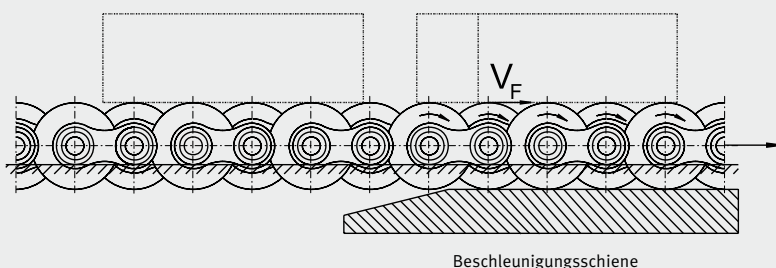

ZUSÄTZLICHE VORTEILE

- Optimale Lastverteilung, da jeder Bolzen trägt → Bild ① und ②
- Bessere Auflage und dadurch ruhigerer Lauf des Fördergutes durch versetzt angeordnete Förderrollen → Bild ③ und ④

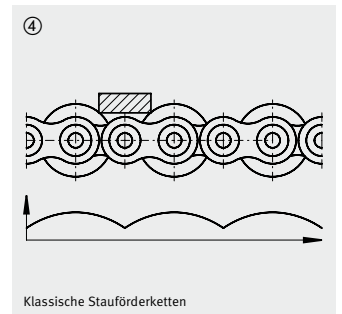
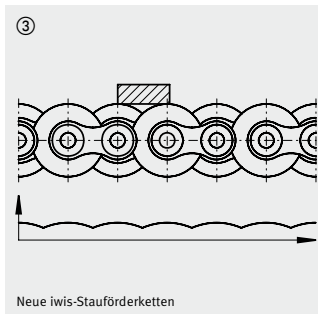
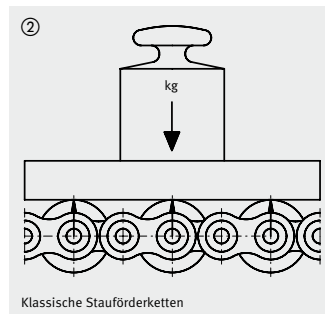
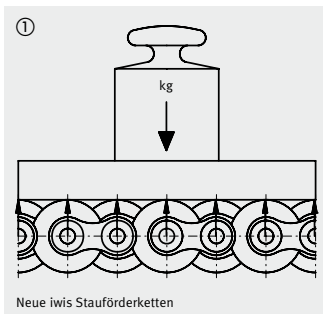

iwis-Bezeichnung	Teilung p (mm)	Kettenbreite				Förderrollen		
		B (mm)	b (mm)	b _{1/2} (mm)	e (mm)	Durchmesser (mm)	Tragfähigkeit pro Rolle (kg)	Gewicht Kette (kg/m)
Stauförderketten mit versetzten Stauförderrollen								
L 88 SFK	12,70	27	9,2	14,50	18,70	16,00 ¹⁾	6	0,85
L 88 SFS	12,70	27	9,2	14,50	18,70	16,00 ¹⁾	8	1,40
M 120 SFK	19,05	40	11,70	19,55	29,0	24,0 ¹⁾ / 26,0 / 27,0 ¹⁾ / 28,0	10	1,8
M 120 SFK	19,05	45	11,70	19,55	31,5	24,0 / 26,0 / 27,0 / 28,0	10	1,8
M 120 SFS	19,05	40	11,70	19,55	29,0	24,0 ¹⁾ / 26,0 / 27,0 ¹⁾ / 28,0	15	2,8
M 120 SFS	19,05	45	11,70	19,55	31,5	24,0 / 26,0 / 27,0 / 28,0	15	2,8

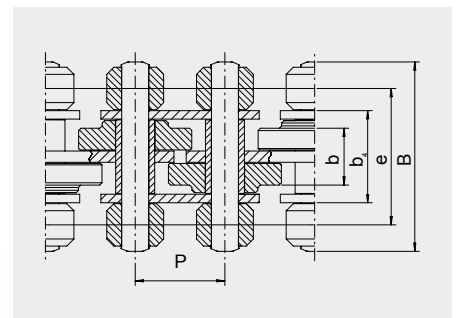

¹⁾ Lagerhaltig
SFK – mit Förderrollen aus Kunststoff SFS – mit Förderrollen aus gehärtetem Stahl



30% effizienter durch iwis-Leichtlaufrollen

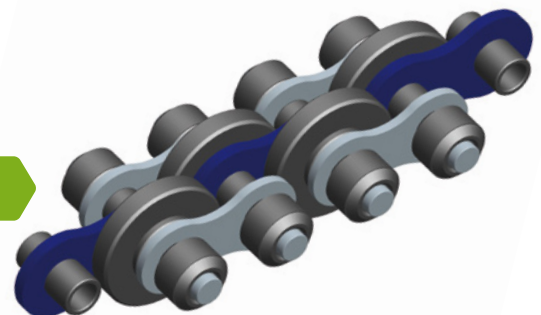

JWIS® Standard-Stauförderketten

Einfacher und zuverlässiger Transport von Werkstückträgern



PROBLEM/AUSGANGSLAGE

- Einfacher und zuverlässiger Transport unterschiedlichster Werkstücke und Werkstückträger
- Kontinuierliches Fördern, Stauen, Vereinzeln und Beschleunigen

UNSERE LÖSUNG

Stauförderketten der Marke JWIS haben beidseitig außenliegende Laufrollen, die einerseits zur Kraftübertragung in die Verzahnung des Kettenrades eingreifen, andererseits die Abstützung der Kette im Profil übernehmen.

Ihre Besonderheit besteht darin, dass die Buchsen im Innenglied leicht überstehen **1** und somit Kontaktkorrosion zwischen Innenglied & Außenlasche vermieden wird.

++ EXKLUSIV ++

Alle 1/2" und 3/4" JWIS-Stauförderketten sind mit Leichtlaufrollen aus Sintermetall **2** ausgestattet die immer **extrem leicht laufen** und nicht durch Schmierstoff gebremst werden. Dadurch kann Ihre Anlage um **30% länger** gebaut werden, ohne die Antriebsmotoren zu verändern bzw. bei gleicher Förderlänge können kleinere Antriebseinheiten verwendet werden. Zusätzlich werden Kette und Antrieb geschont und sorgen damit für eine **längere Lebensdauer der kompletten Anlage**.

HIGHLIGHTS

- Schonender Transport und optimale Auflage des Fördergutes
- Auch im Staubetrieb nur Rollreibung (siehe Bild unten)

- Stark verminderte Antriebsleistung aufgrund der neu entwickelten **Leichtlaufrolle**

REIBKRAFTVERGLEICH

Kette mit:

iwis-Leichtlaufrollen

klassischen Laufrollen



IPW-GESCHMIERTE JWIS-STAU FÖRDERKETTEN

HIGHLIGHTS

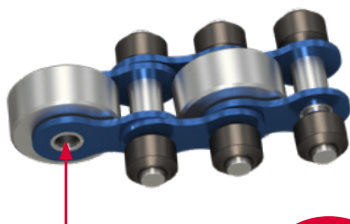

Gezielte Beölung der Hülse sowohl innen als auch außen

WUSSTEN SIE SCHON?

Das Besondere an unseren IPW-geschmierten JWIS Stauförderketten:

Die Schmierung der Stauförderketten erfolgt während der Fertigung durch ein Inline-Verfahren. In jedes Kettengelenk wird punktuell die exakt optimierte Schmierstoffmenge aufgetragen. JWIS-Stauförderketten werden nicht wie sonst am Markt üblich getaucht. Das hat folgende Vorteile:

- JWIS-Stauförderketten sind äußerlich trocken
- Das Fördergut kommt nicht mit dem Schmierstoff im Kontakt
- Keine Übersmierung und somit kein „Abtropfen“ in anwendungsnahen Bereichen
- Eine saubere Umgebung ist gewährleistet
- Die Kette nimmt keine Verschmutzungen/Partikel/Fasern/Stäube auf.

iwis-Bezeichnung	Teilung p (mm)	Kettenbreite B (mm)	e (mm)	b ₁ (mm)	b ₂ (mm)	b ₄ (mm)	Breite b (mm)	Förderrollen			Durchmesser			
								Durchmesser	Tragfähigkeit pro Rolle (kg)	Laufrolle d ₁ (mm)	Bolzen d ₂ (mm)	Gewicht (kg/m)		
Bauform OS: Standard-Ausführung ohne Scheiben														
L85 SFK	12,7	27	18,7	7,75	11,35	14,5	7,55	-	16	-	6	8,51	4,45	0,802
L85 SFS	12,7	27	18,7	7,75	11,35	14,5	7,55	-	16	-	8	8,51	4,45	1,220
M 127 SFK	19,05	40	27,5	11,75	15,62	19,55	11,0	24,0	26,0	28,0	10	12,07	5,72	1,550
M 127 SFS	19,05	40	27,5	11,75	15,62	19,55	11,0	24,0	26,0	28,0 ¹⁾	15	12,07	5,72	2,592
Bauform M: Standard-Ausführung														
M 127 SFK ²⁾	19,05	40	27,5	11,75	15,62	19,55	11,0	24,0	26,0	28,0	10	12,07	5,72	1,742
M 127 SFK	19,05	43	29,0	11,75	15,62	19,55	11,0	24,0	26,0 ¹⁾	28,0	10	12,07	5,72	1,646
M 127 SFK	19,05	48	31,5	11,75	15,62	19,55	11,0	24,0	26,0	28,0	10	12,07	5,72	1,920
M 127 SFS ²⁾	19,05	40	27,5	11,75	15,62	19,55	11,0	24,0	26,0	28,0	15	12,07	5,72	2,688
M 127 SFS	19,05	43	29,0	11,75	15,62	19,55	11,0	24,0	26,0 ¹⁾	28,0	15	12,07	5,72	2,688
M 127 SFS	19,05	48	31,5	11,75	15,62	19,55	11,0	24,0 ¹⁾	26,0	28,0	15	12,07	5,72	2,880
M 1611 SFK ²⁾	25,4	65	44,9	17,02	25,45	32,0	16,5	38,5	-	-	25	15,88	8,28	4,104
M 1611 SFS ²⁾	25,4	65	44,9	17,02	25,45	32,0	16,5	38,5	-	-	30	15,88	8,28	6,552
D 1611 SFS ²⁾	25,4	99	76,9	17,02	25,45	63,4	16,5	38,5	-	-	30	15,88	8,28	11,584
Bauform LR: Version langgliedrig														
LR 165 SFK ²⁾	25,4	30,7	20,0	7,75	11,30	14,65	7,5	24,0	-	-	6	8,52	4,45	0,792
LR 247 SFK	38,1	48	31,5	11,75	15,62	19,55	11,0	24,0	35	-	10	12,07	5,72	1,200
LR 247 SFS	38,1	48	31,5	11,75	15,62	19,55	11,0	24,0	35	-	15	12,07	5,72	2,016
LR 3211 SFK ²⁾	50,8	67,9	44,9	17,02	25,45	32,0	16,5	50,0	38,5	-	25	15,88	8,28	2,764
LR 3211 SFS ²⁾	50,8	67,9	44,9	17,02	25,45	32,0	16,5	50,0	38,5	-	30	15,88	8,28	5,236

¹⁾ Lagerhaltig ²⁾ Ketten ohne Leichtlaufrollen
SFK – mit Förderrollen aus Kunststoff SFS – mit Förderrollen aus gehärtetem Stahl

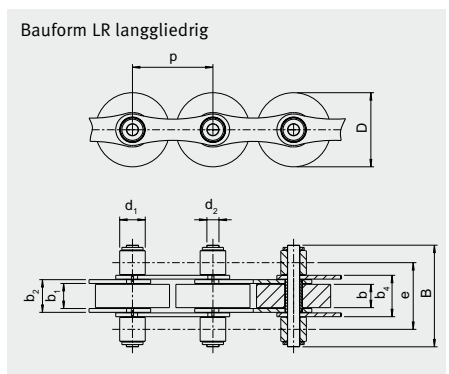
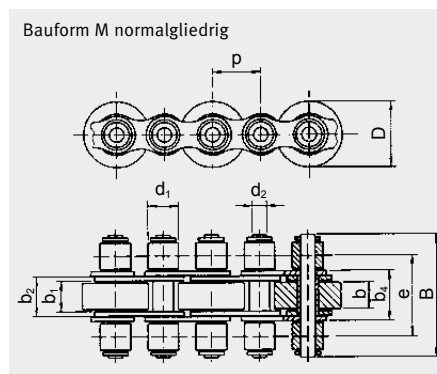
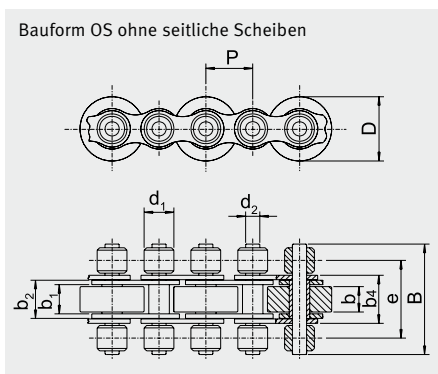
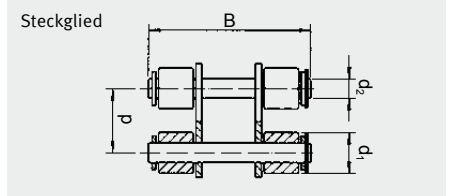

iwis® b.smart Stauförderketten

Optimaler Transport von Fördergut

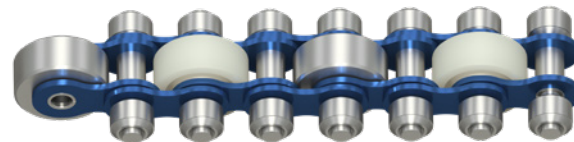

PROBLEM/AUSGANGSLAGE

- Einfacher und zuverlässiger Transport unterschiedlichster Werkstücke und Werkstückträger
- Kontinuierliches Fördern, Stauen, Vereinzeln und Beschleunigen

KNOW-HOW TRIFFT EFFIZIENZ

Profitieren Sie von robusten und langlebigen **b.smart** Stauförderketten – bewährte **iwis®** Qualität auf einem attraktiven Preisniveau!

Ausgelegt für kostenoptimierte Anwendungen im Bereich der Fördertechnik – entwickelt für den optimalen Transport von Fördergut.

OPTIMALE NACHSCHMIERUNG

Die Lebensdauer einer Kette hängt entscheidend von der richtigen und ausreichenden Nachschmierung ab. Durch die oszillierenden Bewegungen des Kettengelenkes verbraucht sich der Erstschrmerstoff je nach Betriebsbedingungen im Laufe der Zeit. Fehlende Schmierung verursacht Grenzreibung, was zu Passungsrostbildung und erhöhtem Kettenverschleiß führt. Daher ist die Auswahl des Schmierstoffes und die richtige Schmiertechnik entscheidend für eine wirkungsvolle Nachschmierung.

iwis® Stauförderketten mit Teile- und Fingerschutz

Absolut sicher

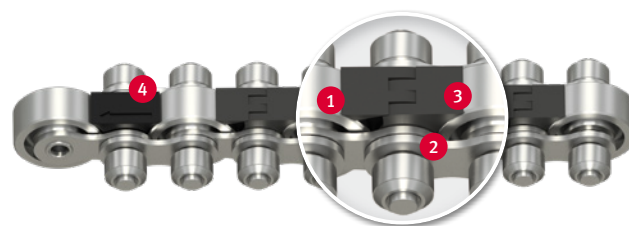

PROBLEM/AUSGANGSLAGE

- Einfacher und zuverlässiger Transport unterschiedlichster Werkstücke und Werkstückträger
- Kontinuierliches Fördern, Stauen, Vereinzeln und Beschleunigen

UNSERE LÖSUNG

Bei den Stauförderketten mit Finger- und Teileschutz wird der Zwischenraum von einer Stauförderrolle zur nächsten optimal abgedeckt. Das Eindringen von Kleinteilen, die zum Verklemmen der Rollen bzw. des Kettengliedes führen würden, wird verhindert. Ebenfalls schützt die Abdeckung vor einem beabsichtigten oder unbeabsichtigten Eingreifen der Finger während des Förderbetriebes und dient somit als aktive Prävention hinsichtlich der zunehmenden Auflagen des Arbeitsschutzes.

SICHER FÜR MENSCH & MASCHINE

- 1 100%ige Abdeckung des Stauförderrollen-Zwischenraums in Abstimmung des Kettentyps zu den geforderten Umlenkradien
- 2 Feste Montage des Kunststoffclips im Innenglied
- 3 Keine abrasive Beanspruchung des Transportgutes bzw. Werkstückträgers und der Stauförderrollen
- 4 Zwei verschiedene Fingerschutz-Varianten: Mit und ohne Gelenk



iwis® Seitenbogen-Stauförderketten

Ideal für Fördersystemen mit extrem kleinen Kurvenradien



UNSERE LÖSUNG

Typ L 88 SF-SB und M 120 SF-SB neue Ausführung – **Die Lösung** für modulare Umlenkung bei Fördersystemen

HIGHLIGHTS

Seitenbogen-Stauförderketten mit versetzten Staurollen **1**: Die Lösung für flexible Umlenkungen bei Fördersystemen mit extrem kleinen Kurvenradien (**ab 350 mm**).

Durch die im Kurvenbereich flächige Anlage **2** im Kettengelenk wird die Last optimal verteilt und dadurch der Verschleiß reduziert.

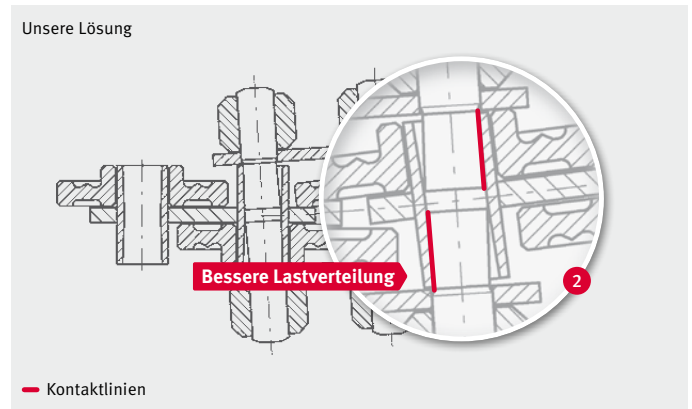
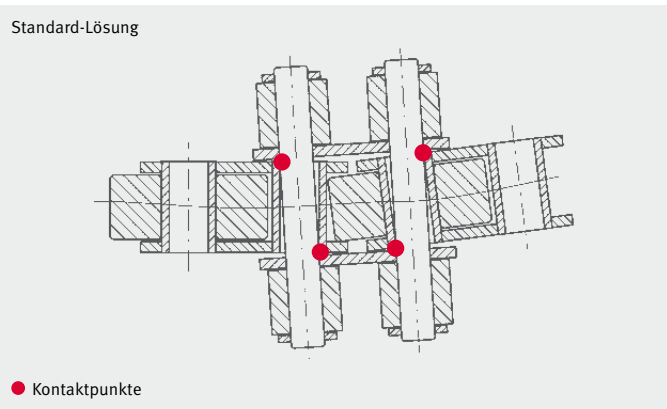

iwis-Bezeichnung	Teilung p (mm)	Kettenbreite				e (mm)	Förderrollen		
		B (mm)	b (mm)	b ₄ (mm)	Durchmesser D (mm)		Tragfähigkeit pro Rolle (kg)	Gewicht (kg/m)	
Seitenbogen-Stauförderketten									
L 88 SFS-SB	12,70	27	9,2	15,0	18,70	16,00	8	1,10	
L 88 SFK-SB	12,70	27	9,2	15,0	18,70	16,00	8	0,80	
M 120 SFK-SB	19,05	40	11,70	20,10	29,0	24,0 / 26,0 / 27,0 / 28,0	10	1,8	
M 120 SFS-SB	19,05	40	11,70	20,10	29,0	24,0 / 26,0 / 27,0 / 28,0	15	2,8	

Steckgliedmaße weichen ab

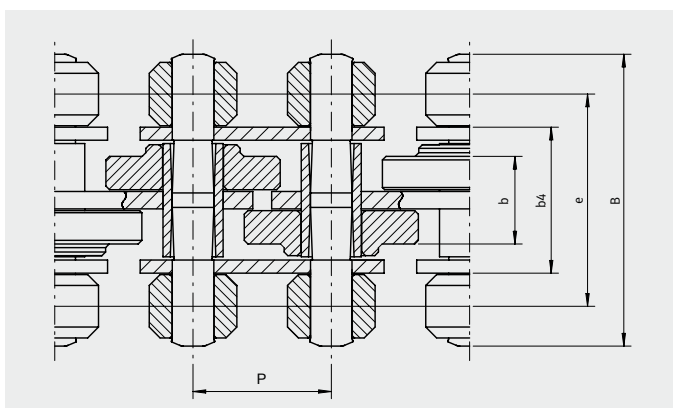

iwis® Stauförderketten

Hinweise

WARTUNGSHINWEISE FÜR STAUFÖRDERKETTEN

Wie bei jeder Rollenkette unterliegen auch die »Lagerstellen« der Stauförderkette einem natürlichen Verschleiß. Um diesen zu vermindern und damit die Lebensdauer der Kette zu erhöhen, sind richtige Spannung, gute Führung und wirksame Nachschmierung notwendig.

Bei einer Verschleißblängung von bis zu 2 % arbeitet eine Stauförderkette einwandfrei, unter der Voraussetzung, dass sie laufend nachgespannt wird. Als Richtwert für die Vorspannung können ca. 5 % der tatsächlich auftretenden Kettenzugkraft angesetzt werden.

Stauförderketten sind werkseitig mit einer hochwertigen Erstschrnerung versehen. Der Schmierstoff verbraucht sich im Laufe der Zeit und eine wirksame und regelmäßige Nachschmierung ist erforderlich. Dabei muss darauf geachtet werden, dass die Schmierung an den richtigen Stellen (»Lagerstellen«) erfolgt und das Schmiermittel kriechfähig ist.

HINWEISE ZUR AUSLEGUNG VON STAUFÖRDERKETTEN

Wichtige Kriterien bei der Auswahl einer Stauförderkette sind:

- Belastung der Förderrollen durch das Gewicht des aufliegenden Fördergutes. Die Tragfähigkeit je Rolle ist in den Tabellen angegeben. Bei Unebenheit der Auflageflächen des Fördergutes wird abgeschätzt, wie viele Förderrollen tatsächlich tragen.
- Belastung der Kette durch im Betrieb auftretende Zugkräfte. Die wichtigsten Einflussgrößen sind das Gewicht des Fördergutes und die Reibfaktoren. Folgende Zugkräfte treten bei Stauförderketten auf:
 - aus Reibwiderstand zwischen Laufrolle und Kettenbolzen
 - aus Reibwiderstand zwischen Förderrolle und Kettenhülse im Staubetrieb
 - aus Rollwiderstand beim Abrollen der Laufrollen auf den Kettenführungen und beim Abrollen des Fördergutes über die Förderrollen.

Überschlägige Ermittlung der Kettenzugkraft F je Kettenstrang:

$$F = \frac{\mu \cdot 9,81 \cdot Q \cdot 1,4}{n} \text{ [N]}$$

μ = Reibwert = 0,08–0,3 je nach:

- Materialpaarung: Stahl/Stahl oder Kunststoff/Stahl
- Zustand der Reibflächen: trocken oder gefettet
- Verschmutzungsgrad der Reibflächen

Q = Gesamtfördergewicht [kg]

n = Anzahl der Kettenstränge

Die Formel gilt bei gleichmäßiger Verteilung der Gewichtsbelastung auf die Kettenstränge. Falls das Fördergut wegen Unebenheiten nicht vollständig aufliegt, wird abgeschätzt, wieviel Prozent der Auflagelänge tatsächlich wirksam ist. Entsprechend höher ist die Zugkraft je Kettenstrang.

EMPFOHLENE MAX. FÖRDERLÄNGE

Je nach Belastung 25 – 30 m. Auf parallele und exakte Führung ist zu achten.

EINSATZBEREICH STAUFÖRDERKETTEN

- In vielen Bereichen der Fördertechnik
- Bei Verkettungen in Bearbeitungs- und Montagestraßen
- In der Lagertechnik
- In unterschiedlichen Materialflusssystemen

... und überall dort, wo Werkstücke, Lager- teile, Paletten, Behälter, Kisten etc. auf einfache Art und Weise gefördert, gestaut, beschleunigt und separiert werden müssen.

ZUGKRAFTEMPFEHLUNGEN

Kettentyp	empfohlene max. Zugbelastung [N]
L 88 SF	1500
L 85 SF	2300
M 120 SF	2500
M 127 SF	4000
M 1611 SF	5000
D 1611 SF	10000

iwis® Stauförderketten Zubehör

KETTENRÄDER FÜR STAUFÖRDERKETTEN

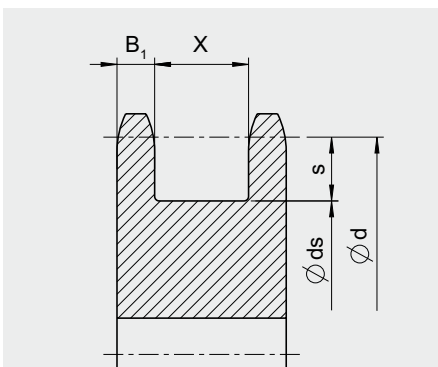

iwis-Bezeichnung	Teilung p (mm)	B_1 (mm)	X (mm)	s (mm)
L 88 SF	12,7	4	15,5	10
M 120 SF-B40	19,05	8,3	20,7	15,0
M 127 SF-B40/B43	19,05	8,3	20,7	15,0
M 120 SF-B45	19,05	10,8	20,7	15,0
M 127 SF-B48	19,05	10,8	20,7	15,0
M 1611 SF	25,4	11,6	33,3	20,5

$d_s = d - 2s$ $d = p : \sin(180^\circ : z)$ Empfohlene Mindestzähnezahl $z = 15$

KETTENFÜHRUNG/BEISPIEL

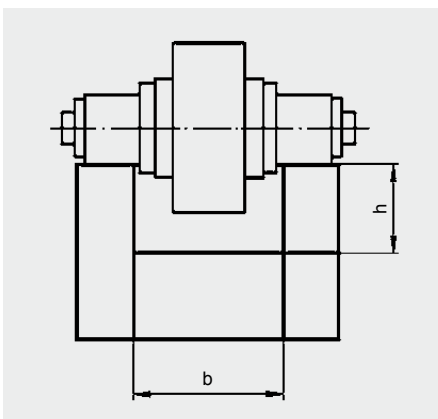

iwis-Kette	b (mm)	h (mm)
L 88 SF	15	10
L 88 SF SB	15,5	10
M 120 SF	20	15
M 120 SF SB	21	15
M 127 SF	20	15
M 1611 SF	33	20

WERKZEUG

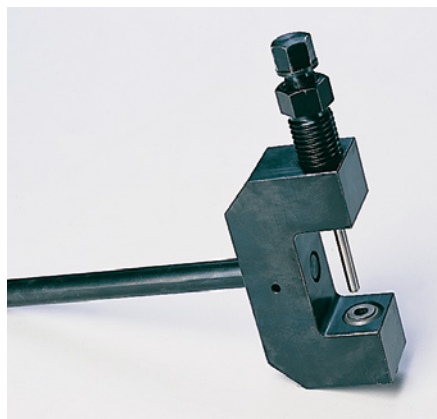

BESTELL-NR. 40000646

Werkzeug zum Zerlegen von
Stauförderketten M 120 SF und M 127 SF
mit Teilung 3/4" (lagerhaltig)



JWTS[®] Spezialförderketten

iwis bietet eine umfangreiche Palette von Spezialförderketten für unterschiedliche Industrieanwendungen und Anforderungen an. Während die iwis-Plattenkette dort eingesetzt wird, wo es auf ruhiges und sicheres Fördern durch engste Kurven ankommt, werden die Transferketten für schonende Transporte eingesetzt. iwis-Gripketten werden überall dort genutzt, wo platten- und bahnenförmige Materialien ein- und abgezogen, transportiert oder positioniert werden. Weitere Spezialförderketten des iwis-Spezialförderketten-Programms: Dosen- und Tubenketten, Palettentransportketten, Flyerketten, Seitenbogenketten, Schubketten und Hohlbolzenketten.

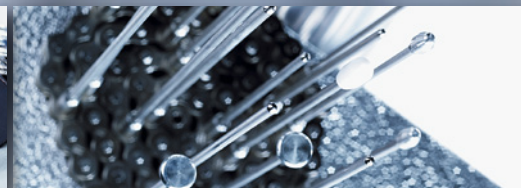

iwis® Gripketten

Sicheres Zuführen, Transportieren und Positionieren von dünnwandigen, großflächigen Weichfolien und Plattenmaterialien

PRODUKTPROGRAMM



Version A
Mit 1 Spitze

Version B
Mit 2 Spitzen

Version C
Mit ebener Klemmfläche

Version D
Mit Tellergreifer

Version E
Mit Klammer E

Version F
Mit Klammer F

HIGHLIGHTS

- iwis-Hochleistungsketten mit ausgezeichneter Verschleißbeständigkeit
- Geringe Anfangslängung aufgrund optimalen Vorreck-Prozesses
- Höchste Kettensteifigkeit ermöglicht Anwendungen auch in langen Maschinen
- Grundketten sind chemisch vernickelt / MEGAlife-Versionen in wartungsfreier Ausführung auf Anfrage möglich
- Exzellentes Parallel- bzw. Synchronlaufverhalten der Ketten aufgrund identischer Kettenlänge (innerhalb des gewählten Toleranzbereichs)
- Durch unterschiedliche Federkräfte können verschiedenste Materialien schonend gegriffen und sicher gehalten werden
- Fertigung in eingeschränkten Längentoleranzen möglich
- Empfohlene maximale Anwendungsgeschwindigkeit:
 - 2 m/s bei der 1/2"-Gripkette
 - 1,2 m/s bei der 5/8"-Gripkette.
 Bei höheren Geschwindigkeiten sind geänderte Steuergeometrien erforderlich.
- iwis bietet Komplettlösungen an – sofort einbaufertig!

FLYER

Mehr Informationen finden Sie in unserem Produktflyer.



Alle Ketten können mit einem hochwertigen und **lebensmittelechten Erstschmierstoff** versehen werden!



UNSERE EMPFEHLUNG: DIE IWIS-KOMPLETTLÖSUNG

Version E

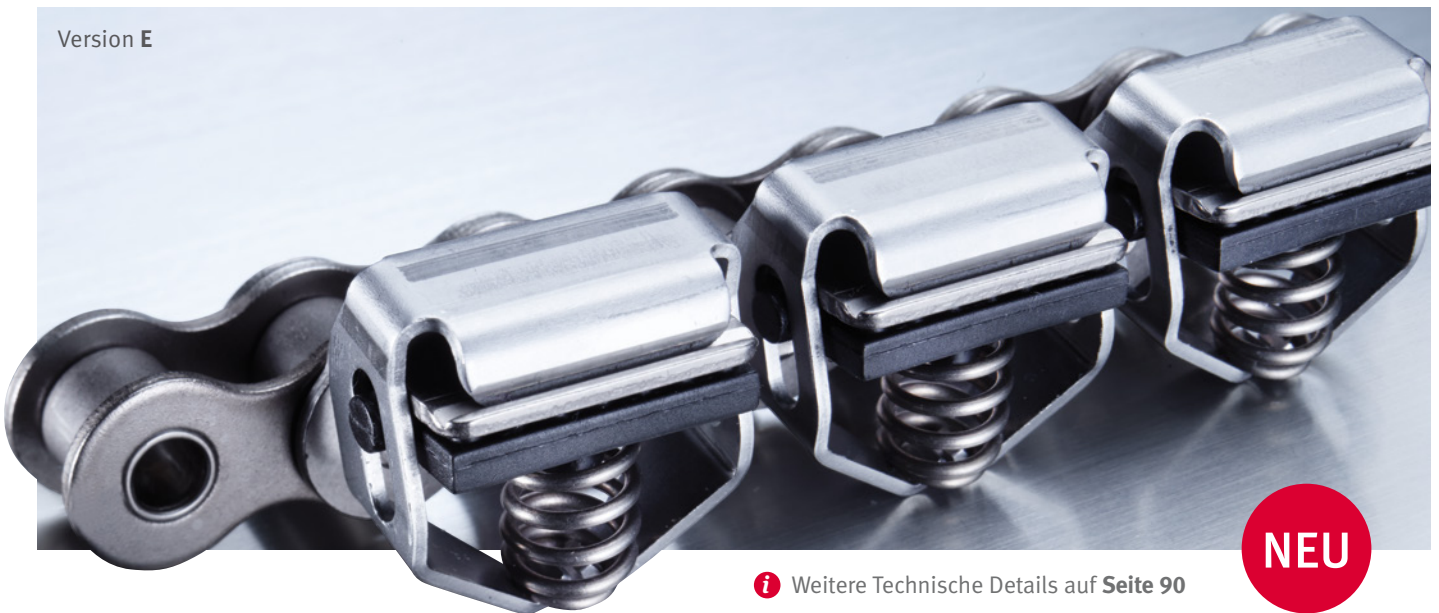

i Weitere Technische Details auf Seite 90

NEU

DERZEITIGE LÖSUNG

- Wenig Platz zum Einlegen der Folie
- Punktuelle Lasteinleitung in die Folie kann zum Reißen der Folie und damit verbunden zu Geräuschentwicklung führen.
- Deformation der Folie an der Klammerkontur

UNSERE LÖSUNG

- Klammer trifft präzise in die Sicke
- Bessere Haltekraft gegenüber Wettbewerbsketten
- Haltekraft ist abhängig von der Kunststofffolie
- Optimierte Funktionssicherheit und Hygiene durch Noppenplatte
- Bessere Folienezufuhr durch mehr Freiraum im Einlegebereich
- Folien verziehen nicht und werden nicht an der Klammerkontur deformiert
- Geringere Geräuschbelastung
- Besseres Entfernen der Folienreste am Anlagenauslauf

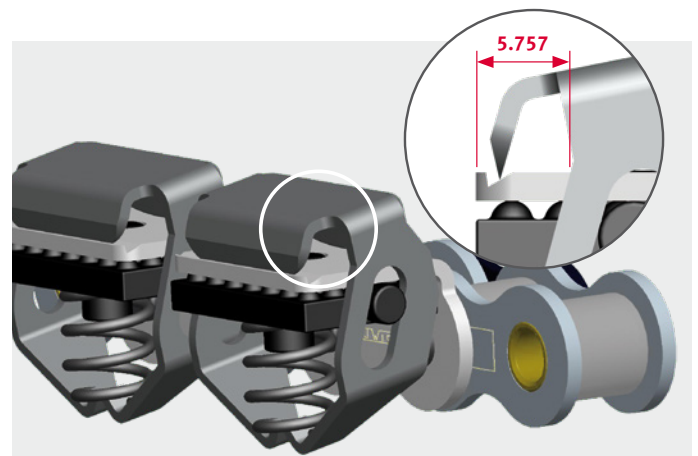
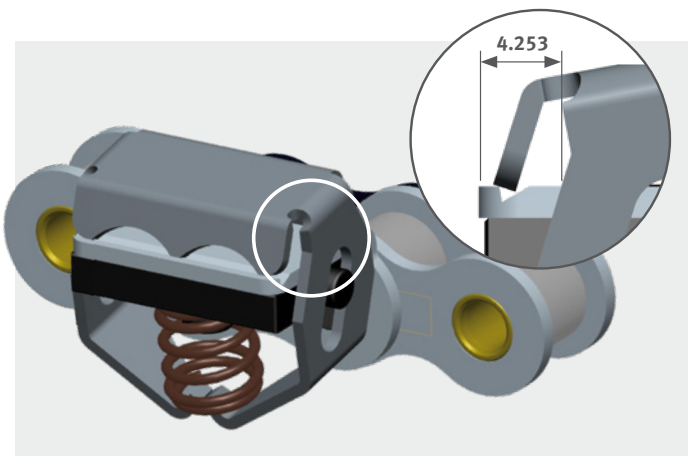

iwis® Gripketten

Sicheres Zuführen, Transportieren und Positionieren von dünnwandigen, großflächigen Weichfolien und Plattenmaterialien

GRIPKETTEN „MIT 1 SPITZE“

GRIPKETTEN „MIT 2 SPITZEN“

Version A



Version B



TECHNISCHE MERKMALE

TECHNISCHE MERKMALE

- **Einfach- und Zweifachkette** 1/2 x 5/16" nach ISO 606
- Greifer mit 1 Spitze, Sonderausführungen auf Anfrage
- Haltekraft ist abhängig von Fördergut und Federausführung – unterschiedliche Anzahl von Windungen und Federdrahtdurchmessern erhältlich
- Durch Auflaufen auf eine Steuerscheibe (z. B. Kettenradnabe) öffnet der Greifer und schwenkt dabei nach außen weg
- Lebensmittelechte Erstschrömerung
- Gestaltung der Kettenräder auf Anfrage

- **Einfach- und Zweifachkette** 1/2 x 5/16" nach ISO 606
- Greifer mit 2 Spitzen, Sonderausführungen auf Anfrage
- Haltekraft ist abhängig von Fördergut und Federausführung – unterschiedliche Anzahl von Windungen und Federdrahtdurchmessern erhältlich
- Durch Auflaufen auf eine Steuerscheibe (z. B. Kettenradnabe) öffnet der Greifer und schwenkt dabei nach außen weg
- Höhere Haltekraft im Vergleich zur Gripkette „mit 1 Spitze“
- Lebensmittelechte Erstschrömerung
- Gestaltung der Kettenräder auf Anfrage

iwis-Bez.	DIN ISO	Teilung p [mm]	Ø Folien-haltekraft F* [N]	Feder	x	y	Art.-Nr.
L 85 Grip	08 B-1	12,7	10	0,7 x 6	5	6	50007495
L 85 Grip	08 B-1	12,7	24	0,9 x 5	4	5	50034722
D 85 Grip	08 B-2	12,7	10	0,7 x 6	5	6	50007033

iwis Bez.	DIN ISO	Teilung p [mm]	Ø Folien-haltekraft F* [N]	x	y	Art.-Nr.
L 85 Grip	08 B-1	12,7	35	3,0	4,5	50024958

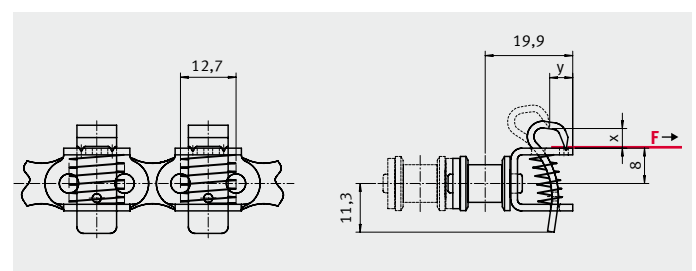
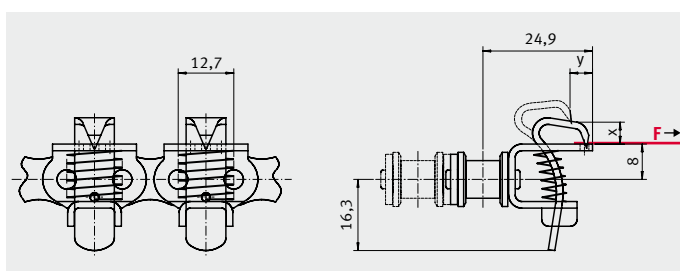

Maße x und y sind abhängig von eingesetzter Feder. Dies sind die Maximalwerte für den Öffnungshub. Ein geringerer Öffnungshub verlängert die Lebensdauer der Feder.

* Die durchschnittliche Folienhaltekraft (F) wurde durch Referenzfolien ermittelt.

Konkrete Werte sind abhängig von der eingesetzten Folie (Material, Oberfläche, Folienstärke). Abweichungen sind möglich.

GRIPKETTEN „FLACHE GREIFER“

GRIPKETTEN „TELLERGREIFER“



TECHNISCHE MERKMALE

TECHNISCHE MERKMALE

- **Einfach- und Zweifachkette** 1/2 x 5/16" nach ISO 606
- Greiferausführung mit ebener Klemmfläche
- Haltekraft ist abhängig von Fördergut und Federausführung – unterschiedliche Anzahl von Windungen und Federdrahtdurchmessern erhältlich
- Durch Auflaufen auf eine Steuerscheibe (z. B. Kettenradnabe) öffnet der Greifer und schwenkt dabei nach außen weg
- Schonende Materialhandhabung
- Geringe Übertragungskräfte
- Gestaltung der Kettenräder auf Anfrage
- Auch bei Papier einsetzbar

- Einfachkette 1/2 x 5/16" oder 5/8 x 3/8" nach ISO 606
- Rotationssymmetrisches Grip-Element
- Extrem flache Tellergreifer
- Haltekraft ist abhängig von Fördergut und Federausführung – unterschiedliche Anzahl von Windungen und Federdrahtdurchmessern erhältlich
- **iwis-Patent** (Feder ist ohne zusätzliche Befestigungselemente)
- Kein Wegschwenken nach Außen beim Öffnen
- Gestaltung der Kettenräder auf Anfrage

iwis-Bez.	DIN ISO	Teilung p [mm]	Ø Folien-haltekraft F* [N]	Feder	x	y	Art.-Nr.
L 85 Grip	08 B-1	12,7	3	0,7 x 6	5	3,5	50037062
L 85 Grip	08 B-1	12,7	5	0,9 x 5	4	2,8	50035540
D 85 Grip	08 B-2	12,7	3	0,7 x 6	5	3,5	50032581

iwis-Bez.	DIN ISO	Teilung p [mm]	Ø Folien-haltekraft F* [N]	e	Art.-Nr.
M 106 Grip	10 B-1	15,875	70	16,8	50034301
L 85 Grip	08 B-1	12,7	70	15,8	50035491

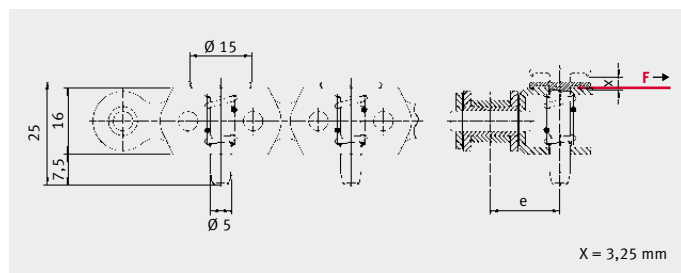
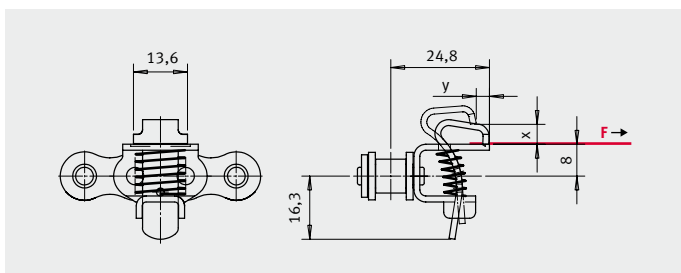

Maße x und y sind abhängig von eingesetzter Feder. Dies sind die Maximalwerte für den Öffnungshub. Ein geringerer Öffnungshub verlängert die Lebensdauer der Feder.
* Die durchschnittliche Folienhaltekraft (F) wurde durch Referenzfolien ermittelt.
Konkrete Werte sind abhängig von der eingesetzten Folie (Material, Oberfläche, Folienstärke). Abweichungen sind möglich.

iwis® Gripketten

Sicheres Zuführen, Transportieren und Positionieren von dünnwandigen, großflächigen Weichfolien und Plattenmaterialien

GRIPKETTEN „MIT KLAMMER E“

GRIPKETTEN „MIT KLAMMER F“

Version E

NEU



Version F

NEU



TECHNISCHE MERKMALE

TECHNISCHE MERKMALE

- Optimierung der Gripkette M106 mit einseitiger Winkellasche 202.6 und Lieferung als Komplettlösung mit Greifersystem, bestehend aus Klammer, Noppenplatte und Feder
- Klammer und Feder aus korrosionsbeständigem Stahl
- Kette ist chemisch vernickelt
- Mit Langzeitschmierung oder lebensmittelechter Schmierung lieferbar
- Alternativ: M106 Standardkette auch ohne Greifersystem lieferbar (Bestückung mit eigenen Greifern möglich)
- Federn mit optimierter Oberflächenstruktur

- **Einfach- und Zweifachkette** 1/2 x 5/16“ nach ISO 606
- Greifer als Klammer ausgebildet
- Klammer mit durchgehend scharfer Haltekante
- Haltekraft ist abhängig vom Fördergut
- Klammer und Druckfeder aus Federstahl rostfrei
- Durch Auflaufen auf eine spezielle Geometrie des Kettenrades öffnet der Greifer mit einer leichten Seitwärtsbewegung
- Lebensmittelechte Erstschnmierung
- Gestaltung der Kettenräder auf Anfrage

iwis-Bez.	DIN ISO	Teilung p [mm]	Ø Folien-haltekraft F* [N]	x	y	Länge	Art.-Nr.
M 106 Grip	10 B-1	15,875	85	4,9	6,1	5 m	50040658
M 106 Grip	10 B-1	15,875	85	4,9	6,1	50 m	50039260

iwis-Bez.	DIN ISO	Teilung p [mm]	Ø Folien-haltekraft F* [N]	Feder	x	y	Art.-Nr.
L 85 Grip	08 B-1	12,7	42	1,3 x 5,5	3	0,6	50045980

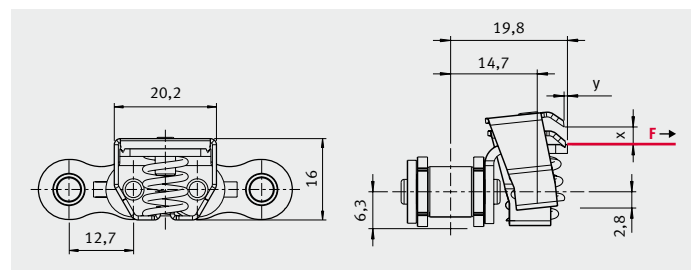
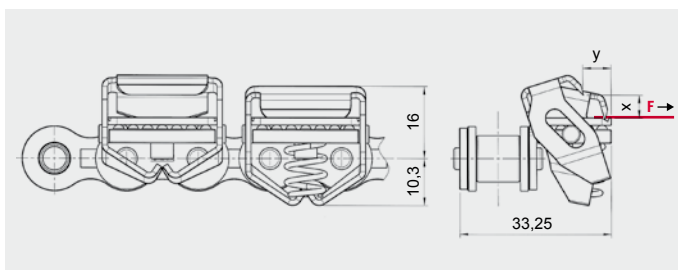

Maße x und y sind abhängig von eingesetzter Feder. Dies sind die Maximalwerte für den Öffnungshub. Ein geringerer Öffnungshub verlängert die Lebensdauer der Feder.

* Die durchschnittliche Folienhaltekraft (F) wurde durch Referenzfolien ermittelt.

Konkrete Werte sind abhängig von der eingesetzten Folie (Material, Oberfläche, Folienstärke). Abweichungen sind möglich.

iwis® Tubentransportketten

Schonende Aufnahme und zuverlässiger Transport von dünnwandigen Hohlkörpern

PROBLEM/AUSGANGSLAGE

Schonende Aufnahme und zuverlässiger Transport von dünnwandigen Hohlkörpern durch mehrere Bearbeitungsstationen (Reinigen, Lackieren, Trocknen...).

UNSERE LÖSUNG

iwis-Hochleistungsrollenketten mit rostbeständigen, leicht auswechselbaren Anbauteilen. **Exklusiv von iwis.**



Jetzt noch
BESSER!

HIGHLIGHTS

- Problemloser Austausch der Transportstäbe mit speziellem iwis-Werkzeug möglich, ohne die Kette zu trennen oder aus der Maschine zu entnehmen.
- Adapter und Stäbe aus hochlegierten rostbeständigen Stählen mit guten elastischen Eigenschaften
- Hohe Lebensdauer aufgrund der Verwendung der iwis-Standard-Präzisionskette mit besonders verschleißfesten SL-Bolzen
- Transportstäbe in Millimeterabstufung erhältlich
- Unterschiedliche Geometrie der Stabenden – auch Schutzköpfe aus Alu oder Kunststoff verfügbar
- Turnus der Stäbe frei wählbar
- Grundketten auch in wartungsfreier Ausführung verfügbar
- 1/2", 5/8" und 3/4"-Kette auch in Seitenbogenausführung (nur ANSI) verfügbar

TECHNISCHE MERKMALE

- Das Einbauteil (Adapter & Stift) wird auf die verlängerten Bolzen der Grundkette gesteckt und durch versicken gesichert
- Durch Aufbrechen des Adapters mit dem iwis-Spezialwerkzeug (siehe Bild) ist im Reparaturfall der Stab schnell und einfach auswechselbar.

i Entsprechendes Werkzeug zur Montage und Demontage lieferbar.

ANWENDUNGSBRANCHEN

- Überall dort, wo Tuben und andere dünnwandige Hohlkörper (Dosen) transportiert, gereinigt, lackiert, getrocknet ... werden.

Anfrageformular Tubentransportketten:
www.iwis.de/tubentransportketten-anfrage

ISO	iwis-Bezeichnung	Teilung p (mm)	L max. (mm)	D ₁ (mm)	m (mm)	D ₂ (mm)	D ₃ (mm)
08B-1	L 85 SL	12,7	300	8,0	22,0	4,0	8,0
10B-1	M 106 SL	15,875	300	8,0	22,0	4,0	8,0
12B-1	M 127 SL	19,05	300	8,0	22,0	4,0	8,0
12 A-1 ANSI 60	M 128 ASL	19,05	300	8,0	22,0	4,0	8,0

Bei Anfragen oder Bestellung bitte Länge L angeben.

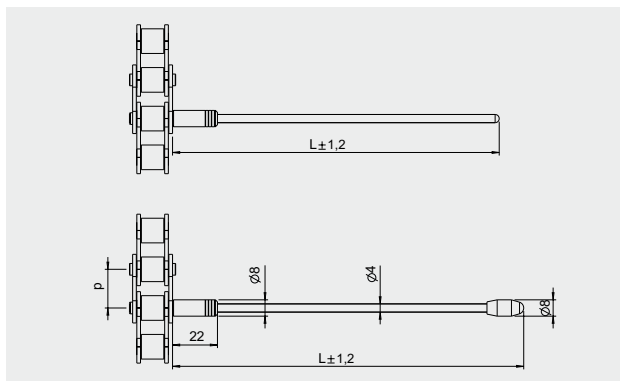
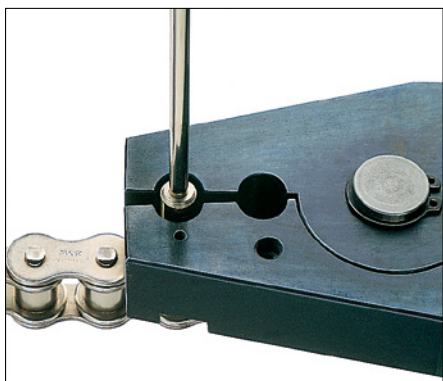

iwis® Dosentransportketten

Zuverlässiger und sicherer Transport von Dosen

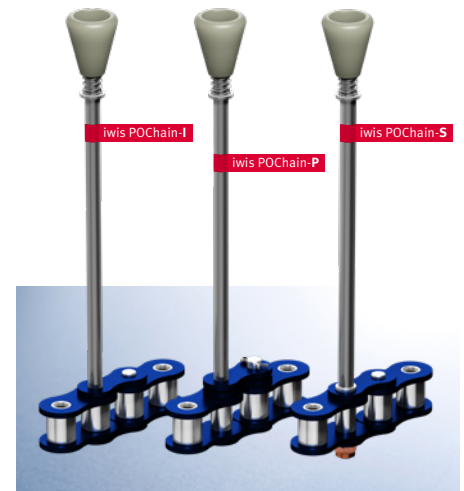

PROBLEM/AUSGANGSLAGE

Zuverlässiger und sicherer Transport von Dosen und anderen dünnwandigen Hohlkörpern bei hohen Geschwindigkeiten und hohen Temperaturen.

UNSERE LÖSUNG

iwis-Hochleistungsketten sind besonders verschleißfest; sie verfügen zudem über speziell angepasste Stäbe und hochwertige Schutzköpfe – die richtige Lösung für jede 2-Teil-Dosenanwendung!

HIGHLIGHTS

- iwis-Präzisionsrollenketten sind langlebig, zuverlässig und besonders verschleißfest.
- iwis-Dosentransportketten werden für die Dosenherstellung initial mit unserer Spezialschmierung IPP geschmiert. IPP ist LABS-frei und abtropffest, hat eine sehr geringe Verdampfungsrate, ist für hohe Temperaturen geeignet und für die Lebensmittelindustrie zugelassen.
- **Standard-Schutzkopf:** Hochleistungsmaterial (PEEK), sehr temperaturbeständig (bis zu min. 260 °C; je nach Anwendungsfall). PEEK ist sehr beständig gegenüber Chemikalien. Schutzköpfe auch optional mit Schiebescheiben verfügbar, falls anwendungsbedingt notwendig (nur empfohlen für schmutzunkritische Anwendungen).
- Transportstablängen können entsprechend Ihrer Spezifikation angepasst werden.
- Transportstäbe: einfaches Auswechseln in der Produktionsanlage, ohne die Kette trennen oder aus der Maschine entnehmen zu müssen (POChain-P/-S)

- Transportstäbe können in definierten Abständen angebracht werden (z. B. bei jedem 7. Bolzen).
- iwis bietet drei Fixierungslösungen für Transportstäbe an:
 - POChain-I: Bolzen sind in die Außenlaschen integriert
 - POChain-P: Splintfixierung
 - POChain-S: Bolzen werden mit Spezialmuttern fixiert
- Temperaturbereich: 0 °C bis +260 °C

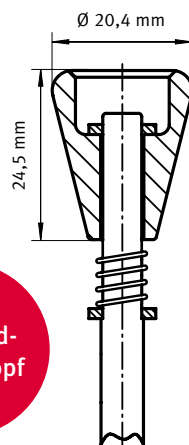

Standard-Schutzkopf

ANWENDUNGSBRANCHEN

- Überall dort, wo Dosen oder andere dünnwandige Hohlkörper transportiert, lackiert, getrocknet werden.

Anfrageformular POChain:
www.iwis.de/POChain-anfrage

ZWEI STABAUSFÜHRUNGEN

Biegsamer Stab: Diese Stäbe sind robust und zugleich biegsam konstruiert, damit sie einem unbeabsichtigten Stoß durch Rückstau bzw. einem zufälligen Kontakt mit dem Maschinenrahmen widerstehen können. Die Stäbe lassen sich leicht und per Hand in ihre ursprüngliche Position zurückbiegen.

Snap-off Stab: Diese Stäbe sind so spezifiziert, dass sie bei einem unbeabsichtigten Kontakt bzw. Stoß während des Betriebs brechen. Der Vorteil für Sie: Die Stäbe verschleßen in der gleichen Geschwindigkeit wie die Bolzen der Basiskette, da sie die gleiche Härte besitzen.

UNSERE FIXIERUNGSLÖSUNGEN

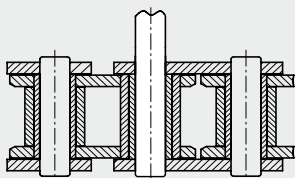

iwis POChain-I

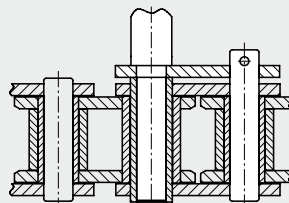

iwis POChain-P

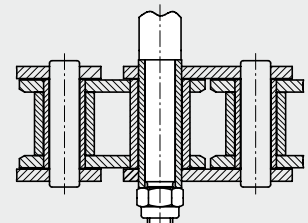

iwis POChain-S

Kettentyp	ISO	iwis-Bezeichnung	Teilung p x innere Breite b ₁	Bruchkraft F _a min. (N)	Rollen-Ø d ₁ max. (mm)	Hohlbolzen- Innen-Ø min. D (mm)	Innere Breite b ₁ min. (mm)	Bolzenlänge max. b ₄	Dosenstab-Ø T (mm)	Gewicht (abhängig von der Länge des Dosenstabs)
POChain-I	12 A-1/ANSI 60	M 128A SL	3/4 x 1/2"	31.300	11,91	–	12,7	26,3	5,97	ca. 1,9 kg/m
POChain-P	12 A-1/ANSI 60	M 128A SL	3/4 x 1/2"	31.300	11,91	6,0	12,7	26,7	5,97	ca. 1,9 kg/m
POChain-S	12 A-1/ANSI 60	M 128A SL	3/4 x 1/2"	31.300	11,91	6,0	12,7	26,7	8,00	ca. 2,3 kg/m

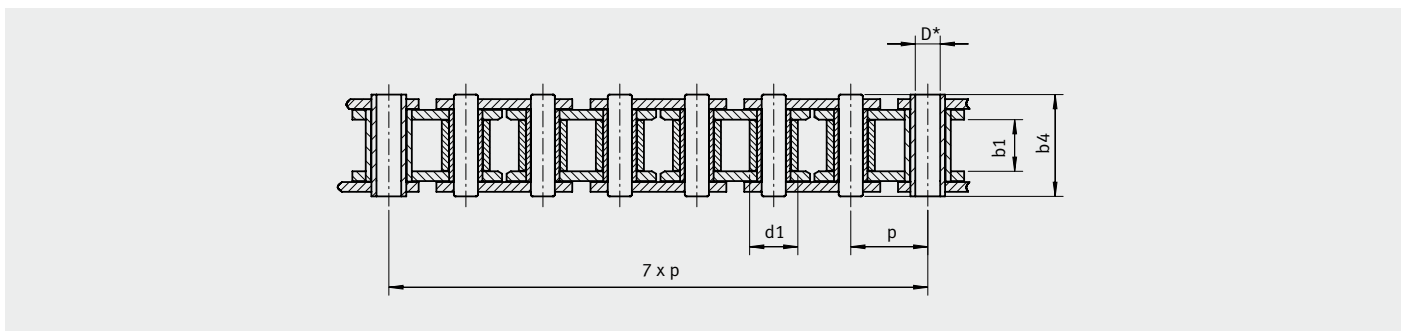

Hinweis: Mit * gekennzeichnete Maße gelten nur für POChain-P/S. K bezeichnet das Maß von der Außenlasche bis Kopfende.

HIGHLIGHTS IWIS ELASTIC CAN TIP (ECT)

- Weniger komplexer Aufbau: Ein Hochtemperatur-Elastomerkopf ersetzt einen PEEK-Schutzkopf, drei Distanzscheiben und eine Feder!
- Gestaltung und Materialeigenschaften des Elastomerkopfs sorgen für die Dämpfungseigenschaften einer Feder.
- Schadhafte Köpfe lassen sich leicht und ohne Werkzeug auswechseln.
- Selbst schadhafte Köpfe besitzen Notlaufeigenschaften.
- ECT-Material ist LABS-frei und von der FDA zugelassen!
- Beschädigung von dünnwandigen Getränke Dosen ausgeschlossen.
- Für Temperaturen bis 215 °C geeignet. Ab sofort verfügbar!

Neue iwis-Kopflösungen für Ihre besonderen Anforderungen:
innovativ und patentiert

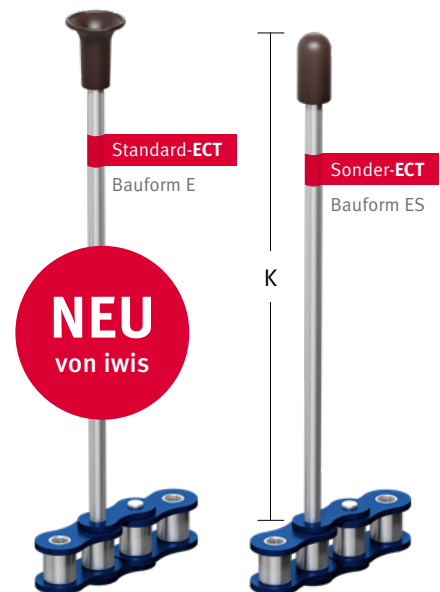

NOMENKLATUR

Unsere präzise Nomenklatur vereinfacht Ihren Bestellprozess. Dank detaillierter Kennzeichnung finden und bestellen Sie schnell und problemlos genau die richtige Kette für Ihren Anwendungszweck – egal ob schriftlich, telefonisch oder über unser Onlineanfrageformular.

1 2 3 4 5 6 7 8
60-M128A-ST-I-7-7.060-SO-P-S-322L-POChain

- | | |
|--|---|
| 1 [ST] Standard mit IPP-Schmierung | 5 [SO] Snap-off Stab [BE] Biegsamer Stab |
| 2 [I] Integral [P] Einsteck [S] Gewinde | 6 [P] PEEK [E] Elastomer Standard-ECT |
| 3 Stabintervall (jeder 7. Bolzen) | [ES] Sonderkonus Elastomer-ECT |
| 4 Stablänge Maß K (4-stellig Zoll bzw. 4-stellig mm) | 7 [S] ohne lose Distanzscheibe [W] mit loser Distanzscheibe |
| | 8 Einzelkettenlänge (Glieder) |

www.iwis.de/POChain-anfrage

iwis® Schubketten

Kompakt, flexibel, stark!

Jetzt noch
BESSER!

PROBLEM/AUSGANGSLAGE

- Eingeschränkte Bauräume
- Aufnahme bzw. Übertragung von Druckkräften in und senkrecht zur Laufrichtung
- Umlenkung von Druckkräften von beliebigen Winkel

UNSERE LÖSUNG

iwis-Schubketten zeichnen sich durch eine kompakte Bauweise aus. Sie eignen sich zur Übertragung von Druck- und Zugkräften, für die eine Kettenführung nicht notwendig ist. Chain engineering für den kleinsten Bauraum.



HIGHLIGHTS

- Schubketten sind nur in eine Richtung gelenkig drehbar.
- Kompakte Bauweise für eine größtmögliche Funktionalität
- Zum Schieben von Lasten und zum Überbrücken von Abständen ohne Führung
- Umwandlung von translatorischen Zug- und Druckkräften in rotatorische Bewegungen und andersherum
- Versch. Materialspezifikationen möglich
- JWIS-Endstücke sind die Schnittstelle zwischen Schubkette und Antriebs- bzw. Schubelement und erzeugen die notwendige Vorspannung der Kette.
 - Einfache Montage mit Normteilen
 - Auf Wunsch individuelle Schnittstelle möglich
- Edelstahl-Sonderausführungen sind möglich.

ROTATORISCH, TRANSLATORISCH

- Schubketten können die Funktionsweise von Linearantrieben übernehmen. Ein endloser umlaufender Kettentrieb wird somit nicht mehr benötigt.
- Die Seitenbogen- und Rückenbogenfähigkeit von Schubketten ist individuell einstellbar und bietet zahlreiche Lösungsmöglichkeiten.
- Die extrem kompakte Bauweise ist ein weiteres Plus und kann bis zu 60 % Bauraum einsparen – ein erheblicher Kostenfaktor.

ANWENDUNGSBRANCHEN

- Allgemeiner Maschinenbau
- Medizintechnik
- Fahrzeugtechnik
- Transportsysteme
- Gebäudetechnik
- Werkzeugmaschinen
- Ergonomische Arbeitsplätze und Möbel

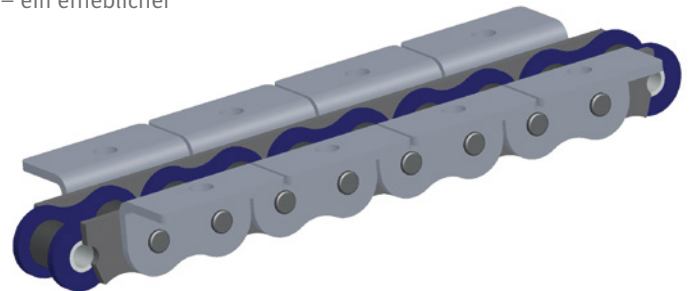



iwis-Bezeichnung	Teilung p (mm)	Rollen-Ø da max (mm)	Lichte Weite b1 min (mm)	Bolzen-Ø d2 max (mm)	Bolzenlänge		Abmessungen Laschen			Max. Druckkraft ²⁾ FD max (kN)	Bruchkraft min. F _u (kN)	Gewicht q (kg/m)
					L max (mm)	Lc max (mm)	H (mm)	h (mm)	t/T max (mm)			
Schubketten												
G52 RS ¹⁾	8,00	5,00	3,16	2,31	10,1	11,2	7,1	3,6	0,8	0,9	3,0	0,27
G67 RS ¹⁾	9,525	6,35	5,72	3,31	15,7	16,9	8,2	4,1	1,2	1,8	6,5	0,55
08AF6	12,70	7,92	7,90	3,98	17,2	19,2	17,1	11,0	1,5	3,5	13,0	1,02
L85 RS ¹⁾	12,70	8,51	7,75	4,45	19,8	21,4	11,8	5,9	1,7/1,5	3,8	13,0	0,93
M106 RS ¹⁾	15,875	10,16	9,65	5,08	22,8	24,2	14,4	7,2	1,7/1,6	5,7	16,0	1,56
M128 ARS	19,05	11,91	12,60	5,96	30,0	31,4	18,0	9,0	2,4	10,2	25,0	1,96
M1610 ARS	25,40	15,88	15,88	7,92	39,0	40,9	23,0	11,5	3,2/3,0	18,5	40,0	3,56

¹⁾ Die Innengliedabmessungen der Schubketten entsprechen ISO 606. Kleinstes Kettenrad: 10 Zähne

²⁾ Die max. Druckkraft ist abhängig von der Kettenlänge und den Antriebsparametern.

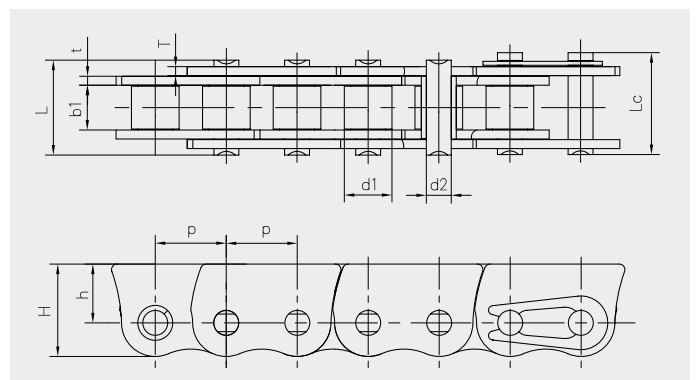
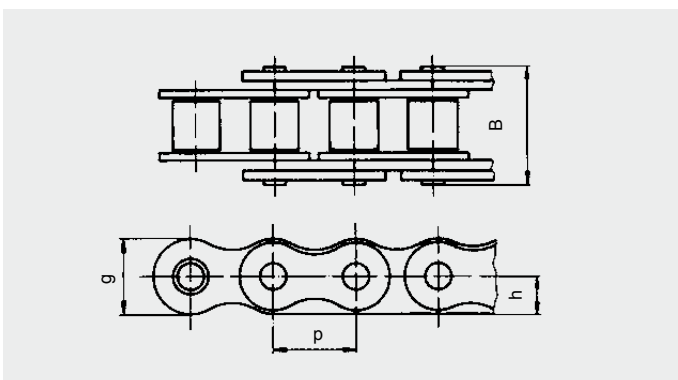

JWIS® Plattenketten

Für besonders enge Kurven

PROBLEM/AUSGANGSLAGE

Sicheres und ruhiges Transportieren und Speichern von Werkstücken und Werkstückträgern durch enge Kurvenbahnen und -radien.

UNSERE LÖSUNG

Plattenketten der Marke JWIS mit Spezialplatten direkt auf den Kettenbolzen aufgedrückt, gewährleisten eine ebene und stufenfreie Transportbahn auf engstem Raum.



HIGHLIGHTS

- Das iwis-Plattenkettenprogramm beinhaltet Rollenketten nach ISO 606 (DIN 8187), ISO 1275 (DIN 8181) sowie nach Werksnorm
- Gewährleistung einer absolut ebenen und stufenfreien Transportbahn
- Geräuscharm
- Große Vielfalt an Plattenformen ermöglichen die individuelle Gestaltung des Transportsystems
- Verschiedene Plattenmaterial-Alternativen auf Anfrage

- Gute Abdichtung des Funktionsbereichs der Kette
- Glattflächige Auflage der Werkstücke durch ineinander greifende Form der Platten
- Durch die speziell gestaltete Plattenform sind enge Kurvenradien möglich
- Lange Förderstrecken auf kleinstem Raum
- Keine Verletzungsgefahr
- Verwendung von DIN-Kettenrädern
- CAD-Daten aller Plattenkettentypen verfügbar

ANWENDUNGSBRANCHEN

- Fördertechnik
- Getränkeindustrie
- Automobilindustrie
- Allgemeiner Maschinenbau
- Verpackungs- und Lebensmittelindustrie
- Medizintechnik und pharmazeutische Industrie
- Maschinenverkettenungen und Automation
- Speicher- und Pufferanlagen
- Werkzeugtransport
- Unterflurketten

EINIGE PLATTENVARIANTEN

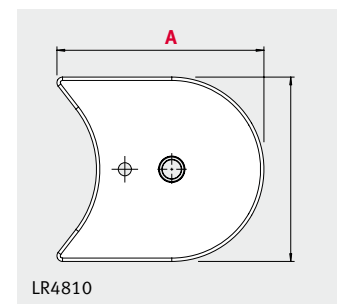
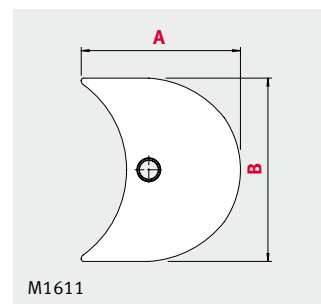
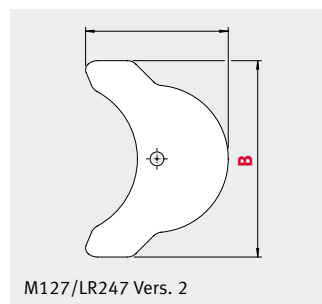
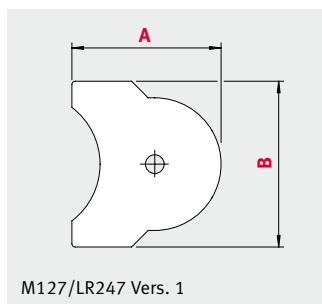

HIGHLIGHTS

- 1 Große Vielfalt an Plattenformen ermöglichen die individuelle Gestaltung des Transportsystems
- 2 Verschiedene Plattenmaterial-Alternativen auf Anfrage

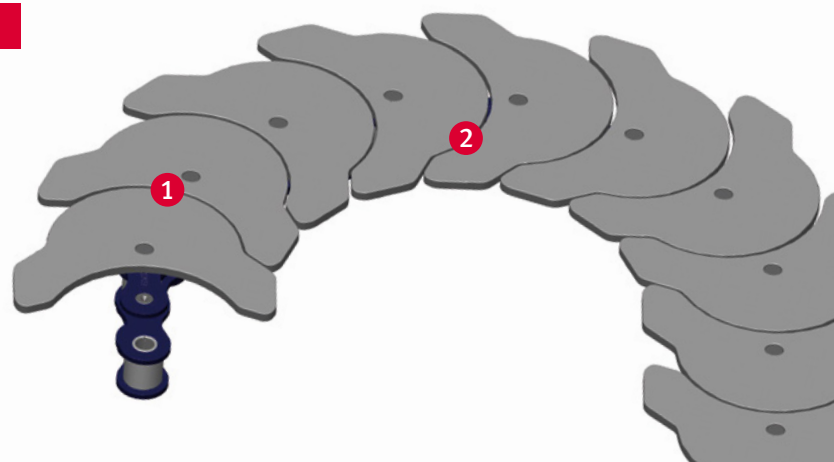

KNOW-HOW/ENGINEERING

Auf Wunsch entwickelt iwis kundenspezifische Lösungen für Transportsysteme. Unsere Konstruktionsingenieure unterstützen bei der Auslegung, Berechnung und Entwicklung neuer Förderanlagen.

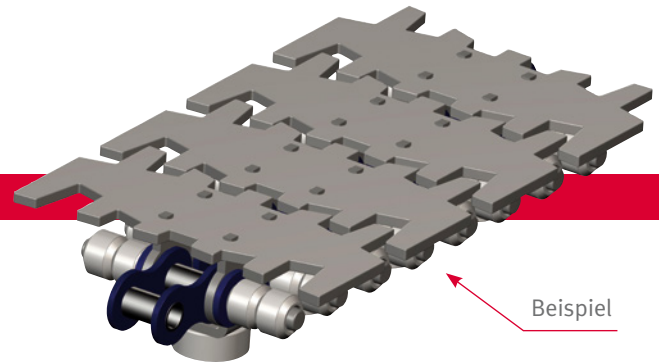

Nehmen Sie Kontakt mit uns auf!

ISO	iwis-Bezeichnung	P (mm)	s (mm)	A (mm)	B (mm)	R min. (mm)	Zähnezahl Kettenrad min.	a (mm)	a1 (mm)	m (mm)	Grundkette
12 B-1	M127 Vers. 1	19,05	3,5	45	50	64	21	24,8	26,25	23,3	Standard
12 B-1	M127 Vers. 2	19,05	3,5	59,25	80	152	50	24,8	26,25	23,3	Standard
16 B-1	M1611	25,4	3,5	69,5	80	90	22	37,4	39,9	35,4	Standard
212 B-1	LR247 Vers. 1	38,1	3,5	45	50	62	10	-	26,35	23,05	Gekröpft
212 B-1	LR247 Vers. 2	38,1	3,5	59,25	80	152	25	-	26,35	23,21	Gekröpft
-	LR4810	76,2	3	92,6	82,5	147	12	34,0	35,9	31,12	Standard

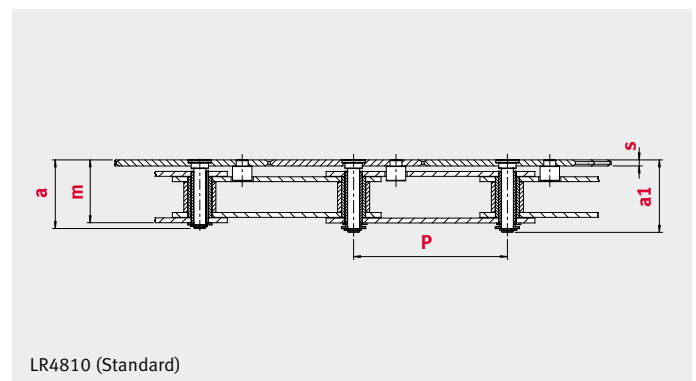
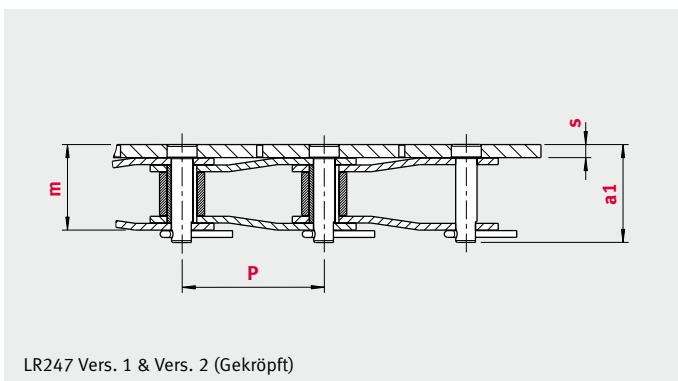
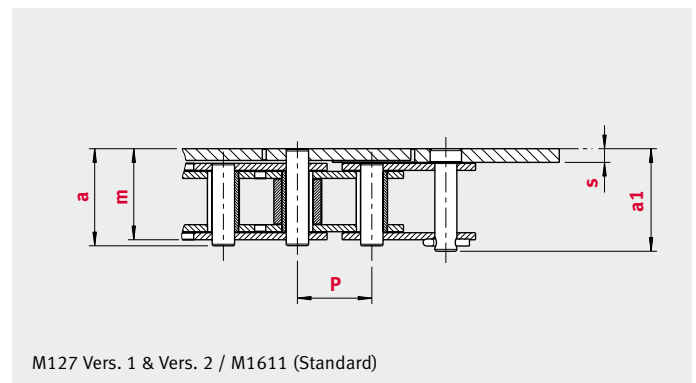
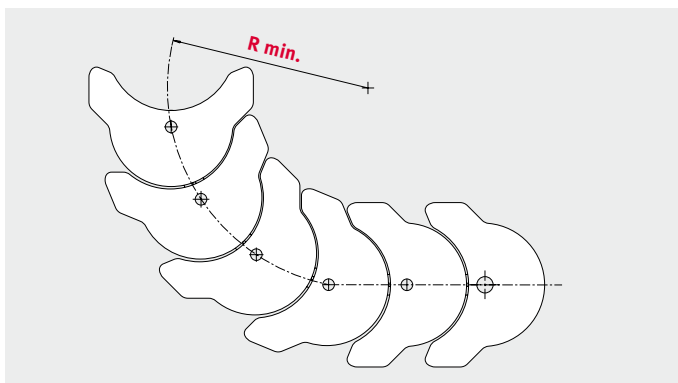

iwis® Transferketten nach ISO 606

Verschleißfest und hochbeständig

HERAUSFORDERUNG

Offene Transportsysteme sind anfällig gegen Fremdkörper und Kleinteile, die zu Betriebsstörungen oder Beschädigung des Fördergutes führen können.

UNSERE LÖSUNG

Völlig geschlossene Transferketten (TF-Ketten) mit verschleißfesten und hochbeständigen Kunststofftragbügel in drei Ausführungen verhindern Beeinträchtigungen. **Exklusiv von iwis.**



HIGHLIGHTS

- Vollständige Abdichtung des Funktionsbereichs der Kette: Die Bügel umschließen die Kette auch im Umlenkbereich auf drei Seiten
- Verschiedene Grundketten verfügbar, z. B. **MEGALife**, vernickelt oder korrosionsbeständig
- Schonender Transport von empfindlichem Fördergut
- Passgenaue Abdeckung verhindert Verletzungsgefahr und Betriebsstörungen
- Kette äußerlich vollkommen sauber; dadurch keine Staubbindung
- Die Grundkette bleibt selbst bei ungünstigen Betriebsbedingungen sauber
- In horizontalen und vertikalen Einbaulagen einsetzbar
- Kein Anheben der Last in der Umlenkung

TECHNISCHE MERKMALE

Kettenauslegung

Je nach Transportsituation werden für die Ermittlung der Kettenzugkraft Reibwerte von 0,1 bis 0,3 angenommen. Die Reibwerte beziehen sich auf den Kontakt zwischen Kette und Führung. Die Berechnung der Basiskette erfolgt nach den im iwis-Handbuch Kettentechnik aufgeführten Beispielen oder über das iwis-Kettenberechnungsprogramm, welches Sie über unsere Website beziehen können.

Hinweis: TF-Ketten sind unvernietet!

Bei detaillierten Fragen zur Auslegung sowie zu CAD-Daten unterstützt Sie iwis selbstverständlich. Bitte wenden Sie sich dazu an uns.

ANWENDUNGSBRANCHEN

- Allgemeiner Maschinenbau
- Transport- und Lagertechnik
- Verpackungs- und Lebensmittelindustrie
- Elektronikindustrie und Leiterplattenfertigung
- Elektro- und Haushaltsgeräte
- Medizintechnik und pharmazeutische Industrie
- Holz-, Glas- und Keramikverarbeitung
- Chemie- und Verfahrenstechnik
- Druck- und Papierindustrie
- ... und überall dort, wo es auf schonenden Transport ankommt.

Die Kette eignet sich besonders gut für maschinell bearbeitete Werkstücke – auch mit empfindlicher Oberfläche.

DIN/ISO Nr.	iwis-Bezeichnung	Grundkette Standard	Teilung p (mm)	Bruchkraft i iwis mittel F_a (N)	Innere Breite Innenglied b_1 (mm)	Rolle ϕd_1 (mm)	Breite B (mm)	Höhe H (mm)	Tragbügel				
									Höhe über Bolzenmitte h (mm)	max. Belastung pro Kunststoffbügel F (N)	zul. Flächen-Druckung-vertikal (N/mm ²)	Kettengewicht (kg/m)	Max. Abzugskraft lt. iwis-Test (N)
08 B-1	L85 TF	L85 SL	12,7	22.000	7,75	8,51	19,85	15,5	8,1	137	0,45	0,84	200
10 B-1	M106 TF	M106 SL	15,875	27.000	9,65	10,16	25,0	17,6	9,7	195	0,45	1,18	300
12 B-1	M127 TF	M127 SL	19,05	32.700	11,75	12,07	29,8	19,9	11,3	265	0,45	1,59	620

*Der Zusatz SL (Super Longlife) kennzeichnet Grundketten mit besonders verschleißfesten Bolzen

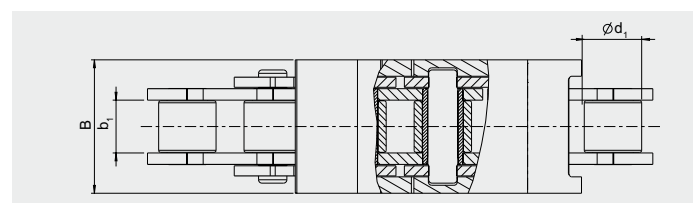
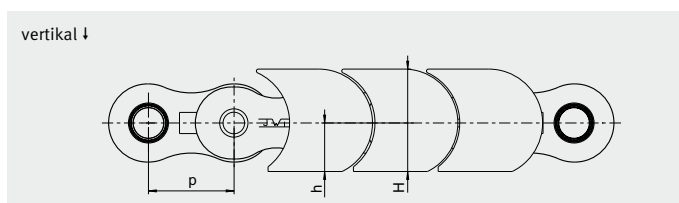

EIGENSCHAFTEN TRAGBÜGEL

iwis bietet Ihnen drei Tragbügel-Varianten an. Alle Temperaturangaben gehen von max. 0,45 MPa Flächenpressung aus; bei geringerer Flächenpressung deutlich höhere Temperatureinsatzbereiche möglich nach Rücksprache mit iwis.

Für Sonderanwendungen mit z. B. Steigung, Staubetrieb oder aggressiven Medien sind Materialkonfigurationen möglich. In diesen Fällen kontaktieren Sie bitte iwis für eine individuelle Beratung.

1. Standardanwendungen

Farbe:	weiß
Wasseraufnahme nach ASTM D570:	0,22%
Rockwellhärte nach M-Skala ASTM D785:	80
Oberflächenwiderstand nach ASTM D257:	> 1,0E + 15Ω
Max. Temperatur kurzzeitig:	140 °C
Max. Temperatur dauernd:	100 °C
Min. Temperatur:	-50 °C

2. Hitzebeständige Anwendungen

Farbe:	weiß
Wasseraufnahme nach ISO 62 bei Normalklima:	0,25%
Kugeldruckhärte nach ISO 2039-1:	130 MPa
Oberflächenwiderstand nach IEC 60093:	> 1,0E + 15Ω
Max. Temperatur kurzzeitig:	150 °C
Max. Temperatur dauernd:	140 °C
Min. Temperatur:	-50 °C

3. Anti-statische Anwendungen

Farbe:	weiß
Wasseraufnahme nach ISO 62 bei Normalklima:	9%
Oberflächenwiderstand nach IEC 60093:	6,8E + 12Ω
Max. Temperatur kurzzeitig:	130 °C
Max. Temperatur dauernd:	90 °C
Min. Temperatur:	-40 °C

MATERIALZULASSUNGEN

Material	Standard	Hochtemperatur	Anti-statisch
FDA-Zulassung ¹⁾	✓	✓	✗
Silikon-Freiheit ²⁾	✓	✓	✓
LABS-Freiheit ²⁾	✓	—*	—*
RoHS-Konformität	✓	✓	—*
REACH-Konformität	✓	—*	✓

¹⁾ Für Lebensmittelkontakt ²⁾ Lackbenetzungsstörende Substanzen
*Details zu LABS, RoHS und REACH erhalten Sie von Ihrem iwis-Ansprechpartner.



JWIS® Transferketten nach ISO 606

Verschleißfest und hochbeständig

KETTENFÜHRUNG

Wir empfehlen für iwis-Transferketten T-förmige Kettenführungen, auf der die Kettenrollen aufliegen bzw. abrollen können (horizontaler Einbau). Bei vertikalem Einbau können stegfreie Kettenführungen verwendet werden.

Kettengröße	B_1 (mm)	b (mm)	h (mm)	H_1 (mm)
08B-1	20	7,5	3,1	15,6
10B-1	25	9,5	3,5	17,7
12B-1	30	11,3	3,9	20,1

VERBINDUNGSGLIED

Die Kettenenden werden mit einem Stiftbock ① verbunden, auf den eine lose Stecklasche ② aufgeschoben wird. Durch geeignetes Abknicken der Kette lassen sich die zwei Tragbügel ③ über den Kettenbolzen aufclipsen. Eine Verschlussfeder wird nicht benötigt. Um das Auffinden des Verbindungsgliedes zu erleichtern, sind die zwei betreffenden Tragbügel schwarz eingefärbt.

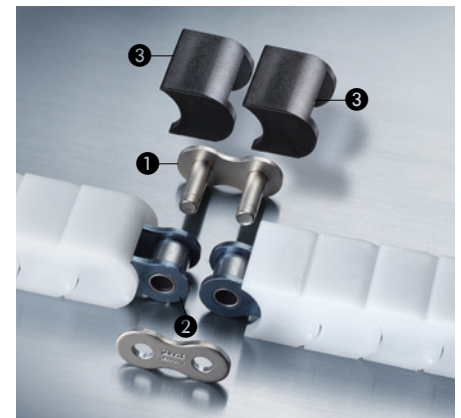

Verbindungsglied: gleiche Abmessungen wie Kette

vertikal

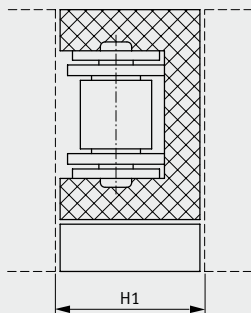

horizontal

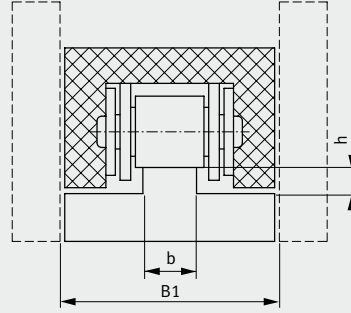

KORROSIONSBESTÄNDIGKEIT

Für Transferketten können als Basisketten auch die korrosionsbeständigen CR-Ketten, vernickelte Ketten oder die wartungsarmen **MEGAlife-Ketten** mit höchster Lebensdauer eingesetzt werden. Weitere Informationen zu diesen Ketten können Sie dem Katalog „JWIS Präzisionskettensysteme für Antriebs- und Förderzwecke“ entnehmen.

KETTENSCHMIERUNG

Der richtig ausgewählte Schmierstoff und das passende Schmierverfahren gewährleisten gute Verschleißminderung, ausreichenden Korrosionsschutz und optimale Dämpfeigenschaften. Je nach Anwendungsfall kann die Basiskette mit einem der iwis-Erstschrstoffe geschmiert werden. Einen Überblick entnehmen Sie bitte dem iwis-Gesamtkatalog „JWIS Präzisionskettensysteme für Antriebs- und Förderzwecke“.

KETTENRÄDER

Für TF-Ketten können Standardkettenräder nach DIN 8187 verwendet werden. Bei Kettenrädern mit $z > 18$ ist die TF-Kette auch im Umlenkbereich vollständig geschlossen und die Grundkette gegenüber dem Eindringen von Fremdkörpern geschützt.

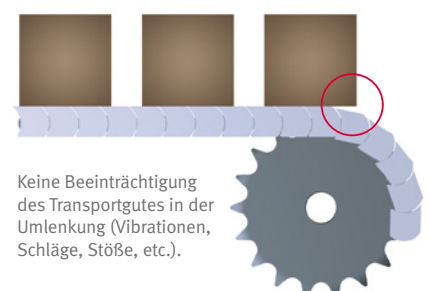

Keine Beeinträchtigung des Transportgutes in der Umlenkung (Vibrationen, Schläge, Stöße, etc.).

iwis® Hohlbolzenketten

Einfache Befestigung von Anbauteilen und Querstreben

ISO	iwis-Bezeichnung	ANSI-Bezeichnung	Teilung p (Zoll)	Teilung D (mm)	g (mm)	B (mm)	D (mm)	Bruchkraft F_b (N)	Gewicht (kg/m)
12 A-1	M 128 HB	60-1	3/4	19,05	18,0	25,5	6	36.500 ¹⁾	1,23

¹⁾ Bruchkraft ohne eingesteckte Stifte 34.500 N

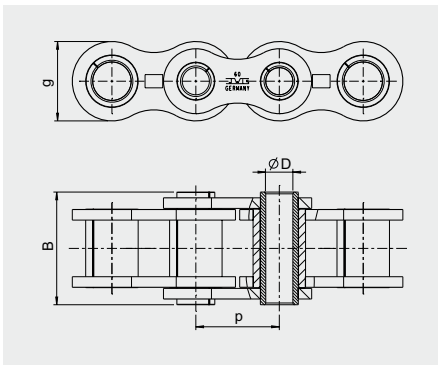

Sonderhülsenkette gemäß Rollenkette
 3/4 x 1/2" nach DIN ISO 606 (DIN 8188).
 Anordnung der Hohlbolzen in beliebigen
 Abständen möglich.



iwis® Palettentransportketten

HIGHLIGHTS

- Durch gerade Laschenform durchgehende Auflage des Transportgutes
- Rollenketten mit geraden Laschen zum Transportieren von unterschiedlichem Fördergut
- Auch in MEGALife-Ausführung lieferbar

iwis-Bezeichnung	Teilung p (mm)	g (mm)	Bruchkraft F_b iwis mittel (N)	Gewicht q (kg/m)
Einfachkette M 128 AG	19,05	18,0	42.000	1,75
Zweifachkette D 128 AG	19,05	18,0	84.000	3,50

Nicht aufgeführte Maße und Werte entsprechen den iwis Ketten M 128 A SL bzw. D 128 A nach DIN ISO 606 (DIN 8188).

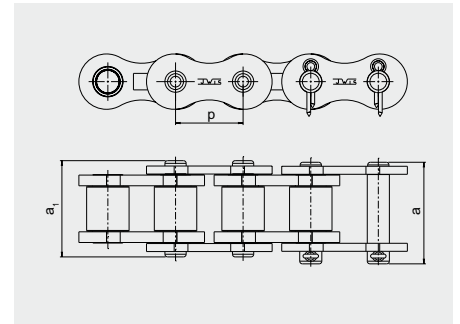
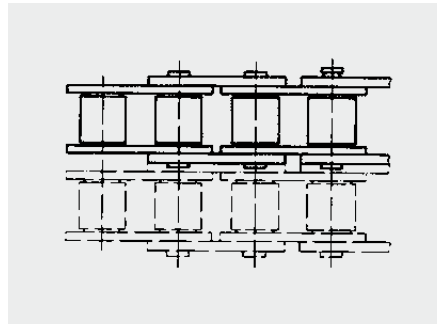

iwis® Seitenbogenketten

Transportieren, Fördern und Ziehen auf kurvenförmigen Bahnen

PROBLEM/AUSGANGSLAGE

- Transportieren und Fördern auf kurvenförmigen Bahnen
- Kettenverwindung bei Schrägstellung der Wellen zueinander
- Veränderung der Lage des Transportgutes z.B. von horizontal in vertikal

UNSERE LÖSUNG

iwis-Hochleistungsketten mit speziell ausgeführtem Kettengelenk.

Exklusiv von iwis.

HIGHLIGHTS

- Statt Linienberührung flächige Anlage des Kettengelenkes im Kurvenbereich
- Durch symmetrisch konische Bolzen sehr enge Kurvenradien möglich
- Durch Verwendung von iwis-Mitnehmer- und Winkellaschen als Förderketten universell einsetzbar

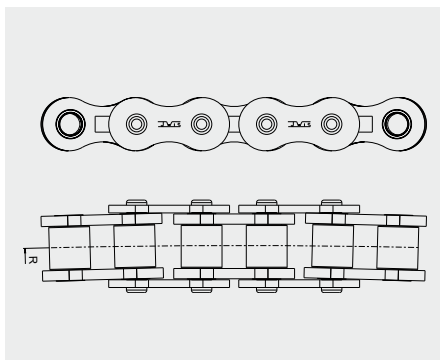

iwis-Bezeichnung	Teilung p (mm)	a_1 (mm)	a (mm)	Breite Mindest-Radius R (mm)	Bruchkraft F_b (N)	Dauer (N)	kurzzeitig (N)	Max. zulässige Kettenzugkraft Gewicht (kg/m)	Lieferbare Verbindungsstiefel
L 85 A-SB	12,7	16,8	17,8	425	10.000	600	1.500	0,65	2, 4, 8
M 106 A-SB	15,875	21,0	22,3	500	18.000	900	2.500	1,00	2, 4, 8
M 128 A-SB	19,05	26,3	27,7	750	26.000	1200	3.700	1,50	2, 4, 8

Nicht aufgeführte Maße und Werte entsprechen den iwis Ketten L 85 A, M 106 A und M 128 A SL.



Chain Condition Monitoring „Smart“

Das CCM-S ist die neueste Innovation zur Kettenüberwachung von iwis. Mit zusätzlichen Schnittstellen und Sensoren misst es die Verschleißlängung von Ketten im Einsatz und hilft so dem Instandhaltungspersonal rechtzeitig zu erkennen, wann die Kette aufgrund der Verschleißlängung ausgetauscht werden muss.

 **IO-Link**



- ✓ Digitalisierungsschnittstelle
- ✓ Einbaufertiges Plug-and-play-Prinzip
- ✓ Optimiertes Design





Chain Condition Monitoring „Smart“ (CCM-S) Das Kettenlängungs-Überwachungssystem

INTELLIGENTE KETTENÜBERWACHUNG

- Das Instandhaltungspersonal kann rechtzeitig (re)agieren!
- Keine langen Stillstandszeiten von Anlagen und Maschinen
- Optimierte Wartungs- und Instandhaltungsintervalle durch digitale Zustandsüberwachung
- Vermeidung von finanziellen Verlusten durch ungeplante Produktionsausfälle
- Überwachung präziser Kettenanwendungen
- System nach dem Prinzip „Plug-and-Play“ – keine Kalibrierung notwendig
- Verschleißbeständiger und schlagfester ① Kunststoffgleitschuh
- Stabiles und dichtes ② Kunststoffgehäuse (Schutzart: IP67)

- ✓ Digitalisierungsschnittstelle
- ✓ Einbaufertiges Plug-and-play-Prinzip
- ✓ Optimiertes Design



DATENTRANSFER

Weltweit standardisierte, feldbusunabhängige IO-Link-Technologie als Kommunikationsstandard.



SLE-FUNKTION

Teilbereiche des Kettenstranges können **individuell gemessen** und auf Abweichungen zur durchschnittlichen Längung hin ausgewertet werden.*



ADD-ON SENSOREN

Mittels zweier zusätzlicher integrierter Sensoren werden zum einen die Kettentemperatur und zum anderen Stöße gegen den Gleitschuh des CCM-S gemessen.



DARSTELLUNG

Monitoring-Daten können lokal über die von iwis kostenlos zur Verfügung gestellten Monitoring Software auf Ihrem Rechner dargestellt werden.



GESCHWINDIGKEIT

Unterschiedliche Geschwindigkeitsbereiche und wechselnde Belastungsrichtungen stellen für das CCM-S kein Problem dar.



KETTENGRÖSSEN

Das CCM-S kann sowohl für Simplex- als auch für Duplex- und Triplex-Ketten verwendet werden, da jeweils nur ein Strang der Kette detektiert werden muss.



KONTAKTLOS

Eine präzise Überwachung findet kontaktlos und ohne direkten Eingriff in den Kettenantrieb statt.



INTEGRATION

Das CCM-S kann **schnell und einfach** an den Ketten in zahlreiche Kettenanwendungen **integriert** werden – auch nachträglich ohne Einsatz von Sonderanbauteilen.

EINSATZBEDINGUNGEN

- Normale industrielle Umgebungsbedingungen (Für besonders starke Beanspruchungen kontaktieren Sie bitte unseren Support)
- Einsatztemperaturbereich: 0 °C bis 70 °C
- Ketten mit Anbauteilen oder verlängerten Bolzen stellen grundsätzlich kein Problem dar – solange kein Kontakt mit dem CCM-S stattfindet.
- Schutzart: IP67
- Unempfindlich gegenüber nicht-magnetischen Verschmutzungen
- Einbau des CCM-S Systems im Lasttrum empfohlen; Einbau im Leertrum ebenfalls unter Umständen möglich
- USB-Verbindung zum PC-Interface (USB-Stecker 2.0 Typ A)
- Externe Stromversorgung gemäß IO-Link-Spezifikation: 18-30V

PRODUKTPROGRAMM

Artikel-Nr.	Bezeichnung	Artikel-Nr.	Bezeichnung
40011816	CCM-S-08B IWIS	40011822	CCM-S-40 IWIS
40011817	CCM-S-10B IWIS	40011824	CCM-S-50 IWIS
40011818	CCM-S-12B IWIS	40011825	CCM-S-60 IWIS
40011819	CCM-S-16B IWIS	40011826	CCM-S-80 IWIS
40011821	CCM-S-20B IWIS	40011827	CCM-S-100 IWIS
40011828	CCM-S-24B IWIS	40011831	CCM-S-120 IWIS
40011829	CCM-S-28B IWIS	40011855	CCM-S-140 IWIS
40011830	CCM-S-32B IWIS	40011856	CCM-S-160 IWIS

HINWEIS Das CCM-S System übernimmt ausschließlich eine informative Funktion – einen Schutz vor Ausfällen von Kettentrieben und Maschinenausfällen bietet das System ausdrücklich nicht. Das CCM-S System gibt auch keine Wahrscheinlichkeiten künftiger Kettenlängen an.

Dem Kunden ist bekannt, dass das CCM-S System auf einen Kettenlängungswert von 3% Längung als Referenzwert voreingestellt ist. Dieser Referenzwert wurde von iwis ohne Berücksichtigung konkreter Anwendungen voreingestellt. Der Kunde kann den Referenzwert selbst definieren und in eigener Verantwortung hierbei prüfen, ob der Referenzwert im Anwendungsfall unkritisch ist oder zu kritischen Situationen oder Schadensfolgen aufgrund unzulässiger Kettenlängen führen kann.

Jeder Kunde kann den für seine Anwendung geeigneten Wert selbst über die mitgelieferte Software oder über IO-Link ändern und neu einstellen.

CCM-S KOMPLETTLÖSUNG

Lieferumfang bestehend aus:

- CCM-S Modul
- Montagestreifen
- IO-Datei [DOWNLOAD](#)
- PC-Software [DOWNLOAD](#)
- Montage- und Betriebsanleitung [DOWNLOAD](#)

Optional als Zubehör erhältlich:

- IO-Link-Kabel in verschiedenen Längen: 5 m (Art. 40012346), 10 m (Art. 40012347), 15 m (Art. 40012348) und 20 m (Art. 40013418)
- USB-Kabel 3 m (Art. 40012712)
- 3D-Daten vorhanden und auf Anfrage verfügbar
- Informationen zu elektrischen und mechanischen Anschlüssen sowie viele weitere Informationen sind in der Montage- und Betriebsanleitung [DOWNLOAD](#) zu finden.





JWIS[®] Kettenräder

Die Form der Kettenräder wird durch die Kettengröße, die Zähnezahl, das zu übertragende Moment und die Anwendung bestimmt. Man unterscheidet zwischen Kettenrädern und Kettenradscheiben für Rollenketten nach Norm (zum Beispiel DIN ISO 606 (DIN 8187/DIN 8188)) und solchen in Sonderausführungen. Kettenräder mit Nabe gestatten die Übertragung eines größeren Drehmomentes auf die Welle, während Kettenradscheiben nur dann eingesetzt werden können, wenn kleine Momente zu übertragen sind. Eine genaue Darstellung der Kettenradkonstruktion finden Sie im iwis-Kettenhandbuch.



iwis® Kettenräder und Kettenradscheiben nach ISO 606 (DIN 8187)

ISO
Einfach-
Rollenketten
Zweifach-
Rollenketten
Dreifach-
Rollenketten

KETTENRADSCHLEIBEN UND KETTENRÄDER

ISO	Einfach- Rollenketten	Zweifach- Rollenketten	Dreifach- Rollenketten
04	•	-	-
05 B	•	•	-
06 B	•	•	•
08 B	•	•	•
10 B	•	•	•
12 B	•	•	•
16 B	•	•	•
20 B	•	•	•
24 B	•	•	•
28 B	•	•	•
32 B	•	•	•

Das iwis-Kettenrad- und Kettenradscheibenprogramm wird direkt durch unsere Schwesterfirma iwis antriebssysteme GmbH aus Wilnsdorf geliefert.

Eine Übersicht über das komplette Produktprogramm entnehmen Sie bitte dem Katalog „Kettenräder und Antriebskomponenten“.



WEITERES PRODUKTPROGRAMM

- Konus-Klemmbuchse für Kettenräder
- Kettenpannräder
- Kettenpannräder komplett mit Kugellager - einbaufertig
- Kettenräder für Konus-Klemmbuchse
- Rutschnaben Serie DA
- Rutschnaben Serie FT
- Rutschkupplungen Serie FT
- Wellen-Verbindung durch Ketten-Kupplung

SONDER-KETTENRÄDER IN VIELFÄLTIGEN AUSFÜHRUNGEN

- Fertigen von **Passfedernuten** nach DIN 6885/1 von Nutenbreite 3 P9/JS9 – 25 P9/JS9, verschiedene Sondergrößen sind auf Anfrage möglich
- Konventionelle **Innenbearbeitung** von Kettenrädern und Drehteilen mit Außendurchmesser bis zu max. 620 mm und bis zu einer Drehlänge von 500 mm
- Einpressen von **Kugellagern** in zeichnungsrelevante Bauteile sowie die Herstellung von **Kettenspannrädern** auf mit Sondervorrichtungen versehenen hydraulischen Pressen
- Um die Lebensdauer der Materialien zu verlängern, ist eine induktive Wärmebehandlung der Zahngeometrie nach Kundenwunsch möglich
- **Oberflächenbehandlungen** wie z.B. Verzinken, Schwarzoxidieren oder Vernickeln
- Kettenräder mit **hohen Toleranzanforderungen**
- **Teilkreis- und Gewindebohrungen**
- Fertigung mechanisch bearbeiteter Teile beliebiger Geometrie bis 350 mm Durchmesser oder max. Abmessungen 1.050 mm x 560 mm x 460 mm

Notizen

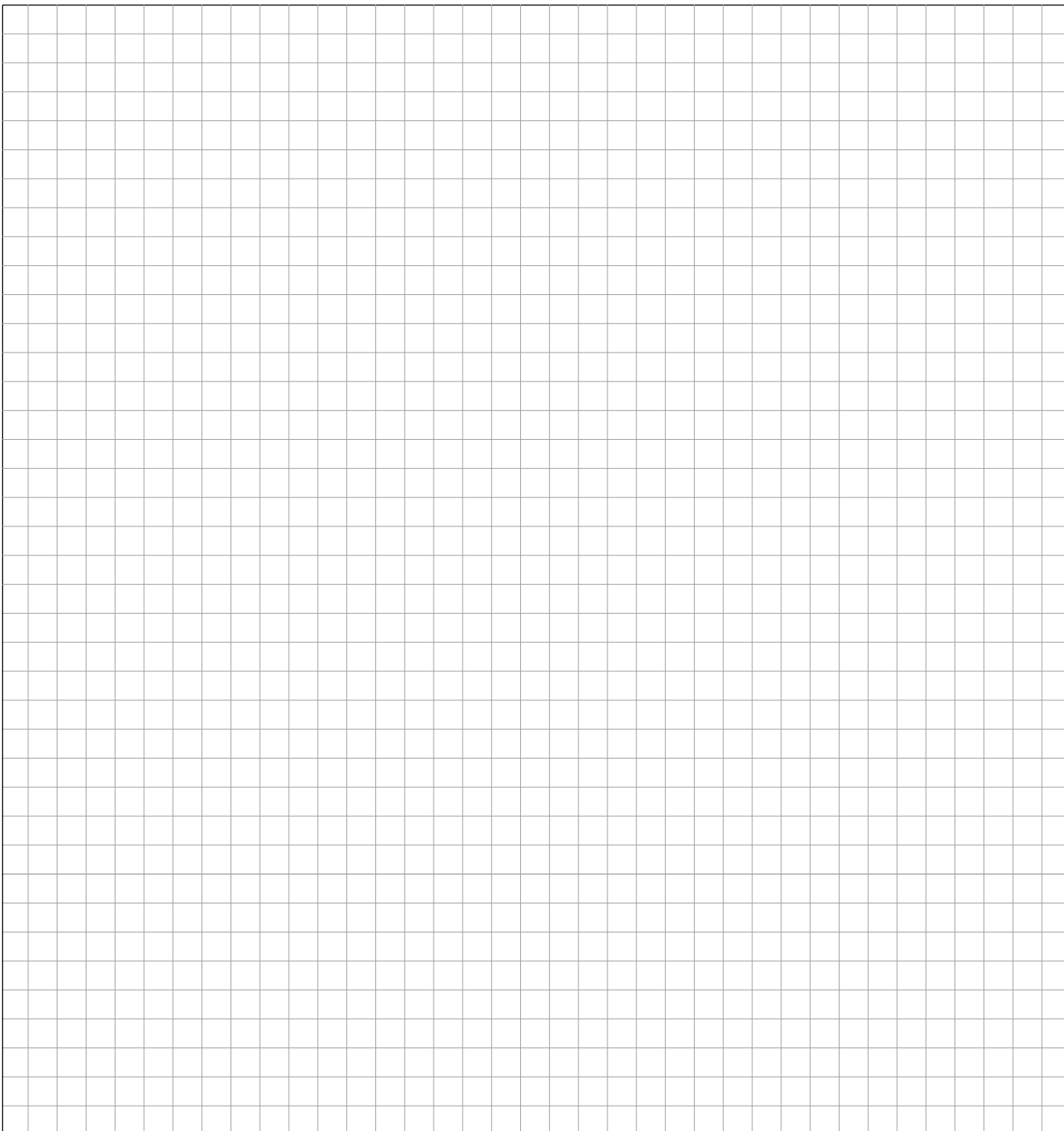



iwis® Werkzeugsatz für den Werkstattgebrauch

Zum Trennen und Vernieten von Rollenketten nach ISO 606 (DIN 8187/ DIN 8188) und Werksnorm der Größen 8 mm bis 1 1/2". Amboss (A) und Gabel (A 1) dienen zum Zerlegen von Ketten mit abgesetzten Bolzen.

Für das Zerlegen von Ketten mit glatten Bolzen werden die Nietplatte (D 1) und der Durchschlag (B) benötigt.

Zum Vernieten von Ketten beider Bolzenarten werden die Nietplatte (D 1) mit Einsätzen und Buchsen sowie der Niete (E) und Laschendrucker (C) benötigt.

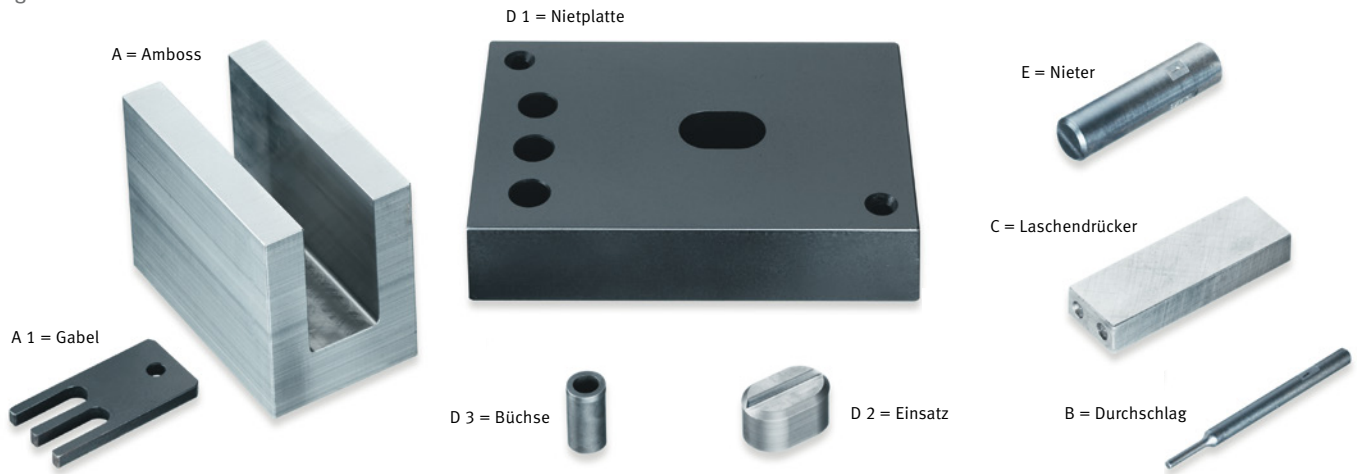

ISO	iwis-Bezeichnung	Teilung Zoll A	Amboss A	Gabel A 1	Durchschlag B	Laschendrucker C	Nietplatte D 1	Einsatz D 2	Büchsen D 3	Niete E
Bestellnummer										
05 B	G 52, D 52	8 mm	-	-	5014	40006688	5024	5026	5033	5038
06 B	G 62 1/2, G 67, G 68, EC-6-M	3/8	-	-	5011	40006689	5024	5026	5033	5038
06 B	D 67, EC-6-D	3/8	5001	5007	5011	40006689	5024	5026	5033	5038
-	P 83 V	1/2	-	-	5011	40006692	5024	5026	5033	5038
08 A	S 84 V, L 85 A, D 85 A	1/2	-	-	5011	40006691	5024	5027	5034	5039
08 B	L 85 SL, D 85 SL, EC-8-M, EC-8-D	1/2	5000	5004	5012	40006690	5024	5027	-	5039
10 B	M 106 SL, D 106 SL, EC-10-M	5/8	5000	5005	5013	40006693	5024	5027	-	5039
10 A	M 106 A, D 106 A	5/8	-	-	5013	40006694	5024	5028	5034	5040
12 B	M 127 SL, D 127, EC-12-M, EC-12-D	3/4	5000	5006	5013	40006695	5024	5028	-	5040
12 A	M 128 A SL, D 128 A	3/4	-	-	5016	40006696	5024	5028	5035	5040
16 A	M 1610 A, D 1610 A	1	-	-	5015	40006705	5024	5029	5035	5041
16 B	M 1611, D 1611, EC-16-M, EC-16-D	1	5002	5008	5015	40006697	5024	5029	-	5041
20 B	M 2012, D 2012, EC-20-M, EC-20-D	1 1/4	5003	5009	5015	40006698	5025	5030	-	5042
24 B	M 2416, D 2416, EC-24-M, EC-24-D	1 1/2	-	5010	5017	40006699	5025	5032	5036	5044

Anwendung

Zerlegen und Zusammenbauen von Ketten

ZERLEGEN (GLATTE BOLZEN)



Man steckt den vorstehenden Bolzen in die entsprechende Büchse der Nietplatte und schlägt ihn mit dem Hammer so weit hinein, bis er nicht mehr übersteht. Mit einem Durchschlag wird dann der Bolzen ganz ausgeschlagen ①.
Bei schweren Ketten (über 3/4") ist es vorteilhaft, den Nietkopf vorher abzuschleifen.

ZERLEGEN (ABGESETZTE BOLZEN)



Die Kette wird bis zum Anschlag der beiden benachbarten Rollen in die Gabel geschoben. Dann legt man die Gabel mit der Kette auf den Amboss und schlägt die Bolzen mit einem Hammer so weit hinein, bis sie nicht mehr überstehen. Mit dem Durchschlag (B) werden nun die Bolzen ganz hinausgeschlagen ②. Mehrfachketten werden auf die gleiche Art zerlegt, jedoch ist zu beachten, dass die Gabel in den unteren Kettenstrang eingeschoben wird.

ZUSAMMENBAU



Die Verfahrensweise ist bei Ketten mit abgesetzten Bolzen die gleiche, wie bei Ketten mit glatten Bolzen. Man steckt einen neuen Stiftbock in die zwei Kettenenden, legt die Kette auf das Einsatzstück der Nietplatte und drückt eine neue Außenlasche auf die Nietenden des Stiftbocks ③.



Der Laschendrucker wird über den Nietkopf gesetzt und die Lasche wird so weit nachgeschlagen, dass die Kettenglieder immer noch leicht beweglich sind ④.



Mit dem Nieter (E) wird die Kette nun vernietet ⑤.

JWIS® Bolzenziehmaschine

Gebrauchsanweisung für die iwis-Bolzenziehmaschine

BOLZENZIEHMASCHINE

Die iwis-Bolzenziehmaschine erleichtert das Zerlegen von Rollenketten nach ISO 606 (DIN 8187/8188) und den Werksnormen und ist für den Werkstattgebrauch sehr hilfreich.

Die Bolzenziehmaschine kann in einen Schraubstock eingespannt oder auf der Werkbank festgeschraubt werden. Die Anordnung an der vorderen Tischkante sichert den vollen Schwenkbereich des Handhebels. Auflageflächen links und rechts erleichtern die Handhabung beim Einlegen längerer Ketten.

In dem drehbaren Werkzeugteller befinden sich 5 Ausdrück-Werkzeugsätze, die mit den Kettengrößen gekennzeichnet sind. Richtig eingestellt lassen sich Ketten mit abgesetzten und Ketten mit glatten Bolzen zerlegen.

Folgende Kettentypen können mit der JWIS-Bolzenziehmaschine zerlegt werden:

- 06B bis 12B
- 08A bis 12A

BESTELL-NR. 4500

AUSWECHSELN DER DRUCKSTIFTE UND DER AUFLAGEGABELN

Druckstifte ①:

Madenschrauben ② lockern, Stifte nach oben herausziehen. Stifte satzweise auswechseln.

Auflagegabeln ③:

Obenliegende Mutter ④ lösen, vorher Sicherungs-Spannstift heraus schlagen. Mittelbolzen ⑤ nach unten ausdrücken und Werkzeugteller ⑥ nach vorne herausnehmen.

Die zwei Spannstifte der betreffenden Auflage heraus schlagen und neue Gabel einlegen.

Beim Zusammenbau auf die richtige Lage der Druckplatte ⑦ und des Rasterstiftes an der Rückseite des Gusskörpers achten. Mutter ⑧ fest anziehen und mit Spannstift sichern.

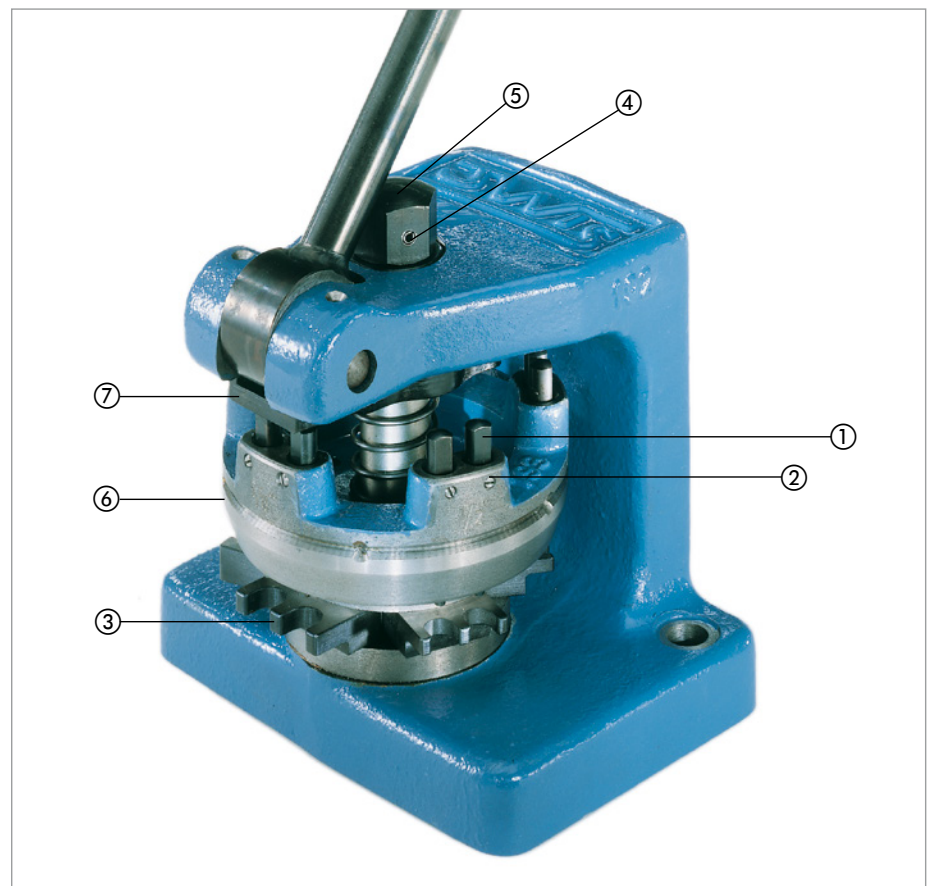

iwis® Bolzenziehmaschine

Gebrauchsanweisung für die iwis-Bolzenziehmaschine

A) KETTE MIT ABGESETZTEN BOLZEN



Kettenglied mit abgesetztem Bolzen

Bei Ketten mit abgesetzten Bolzen wird mit einem Hebeldruck ein ganzes Außenglied aus der Kette ausgedrückt. Die Ketten werden mit ihren Rollen in die passende Auflagegabel eingeschoben, so dass die zwei Druckstifte auf die Mitte der Nieten eines Außengliedes treffen.

ISO	iwis-Bezeichnung	Teilung Zoll	Einstellung Zoll
06 B - 2	D 67	3/8 x 7/32	3/8
06 B - 3	Tr 67	3/8 x 7/32	3/8
08 B - 1	L 85 SL	1/2 x 5/16	1/2
08 B - 2	D 85 SL	1/2 x 5/16	1/2
08 B - 3	Tr 85	1/2 x 5/16	1/2
10 B - 1	M 106 SL	5/8 x 3/8	5/8
10 B - 2	D 106 SL	5/8 x 3/8	5/8
10 B - 3	Tr 106	5/8 x 3/8	5/8
12 B - 1	M 127 SL	3/4 x 7/16	3/4
12 B - 2	D 127	3/4 x 7/16	3/4
12 B - 3	Tr 127	3/4 x 7/16	3/4

B) KETTE MIT GLATTEN BOLZEN



Kettenglied mit glattem Bolzen

Voraussetzung für das Teilen von Ketten mit glatten Bolzen ist das Abschleifen der Nietköpfe auf einer Seite des Außengliedes. Danach kann der Stiftbock wie vorher mit nur einem Hebeldruck aus der Kette herausgedrückt werden.

ISO	ANSI-Bezeichnung	iwis-Bezeichnung	Teilung Zoll	Einstellung Zoll
06 B - 1	-	G 67	3/8 x 7/32	3/8
08 A - 1	40-1	L 85 A	1/2 x 5/16	1/2
08 A - 2	40-2	D 85 A	1/2 x 5/16	1/2
08 A - 3	40-3	Tr 85 A	1/2 x 5/16	1/2
10 A - 1	50-1	M 106 A	5/8 x 3/8	5/8
10 A - 2	50-2	D 106 A	5/8 x 3/8	5/8
10 A - 3	50-3	Tr 106 A	5/8 x 3/8	5/8
12 A - 1	60-1	M 128 A SL	3/4 x 1/2	3/4
12 A - 2	60-2	D 128 A	3/4 x 1/2	3/4
12 A - 3	60-3	Tr 128 A	3/4 x 1/2	3/4

Fehlt eine Schleifvorrichtung, können die Nieten mit einem Durchschlag nach Abdrücken einer Außenlasche herausgeschlagen werden. Dabei müssen die Hülsen eine gute Auflage haben, damit

sie sich nicht aus den Innenlaschen lösen. Auf diese Weise lassen sich zwar die Ketten zerlegen, es besteht jedoch die Gefahr, dass die Hülsenwand verletzt wird mit der Folge eines höheren Verschleißes.

Mit der iwis-Nietenziehmaschine lassen sich auch Förderketten der entsprechenden Abmessungen mit Mitnehmer- oder Winkellaschen zerlegen. Sie ist nicht geeignet für Ketten mit der Größe 3/8 x 5/32".

iwis® Werkzeug für Tuben- und Dosentransport zum Austausch von Mitnehmerstiften

SPEZIALWERKZEUG

Das unten abgebildete iwis-Spezialwerkzeug dient zur Reparatur von Ketten für Tuben- und Dosentransport. Es ermöglicht den problemlosen Austausch von Mitnehmerstiften in bereits eingebauten Ketten der Typen L 85 SL, M 106 SL, M 127 SL, M 128 ASL und M 128 A-SB (austauschbar).

Kette	Teilung	D _i	m
L 85 SL	12,7	8,0	22,0
M 106 SL	15,876	8,0	22,0
M 127 SL	19,05	8,0	22,0
M 128 ASL	19,05	10,0	22,0
M 128 A-SB	19,05	10,0	22,0

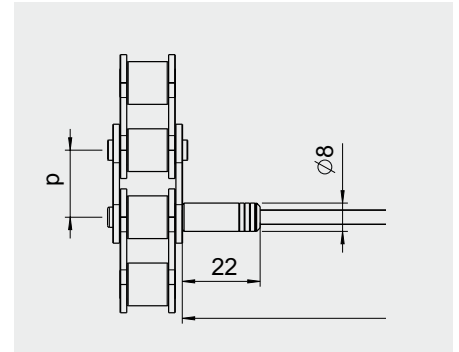

Zangen zur Reparatur von Tubenkettens und Ersatzteilen

Bestellnummer

Montagezange für Adapter 8 mm

40000421

Werkzeug / Einsatz 8 mm zum Montieren

40000424

Werkzeug / Einsatz 8 mm zum Demontieren

40000425

Montagezange für Adapter 10 mm

40002625

Werkzeug / Einsatz 10 mm zum Montieren

40000423

Werkzeug / Einsatz 10 mm zum Demontieren

40000422

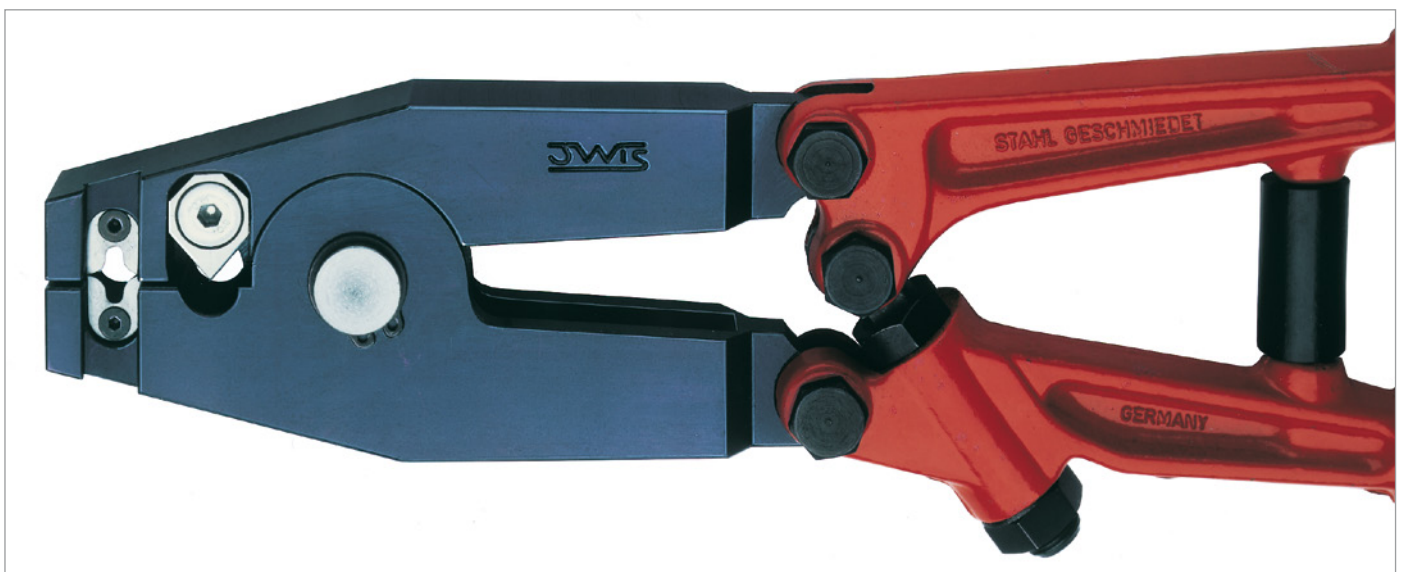

Anwendung

Entfernen und Befestigen eines Adapterstiftes

ENTFERNEN EINES ADAPTERSTIFTES



Der Adapter wird mit der Aufnahme ① gefasst und durch Schließen des Werkzeuges gesprengt. Vorgang ggf. mit 45° Positionsänderung wiederholen. Der Adapter ist zerstört, und der Stift kann problemlos entfernt werden.

BEFESTIGEN EINES ADAPTERSTIFTES



Der neue Adapterstift wird auf den verlängerten Kettenbolzen aufgesetzt. Mit der Aufnahme ② wird er gefasst und durch Schließen des Werkzeuges befestigt. Die Kette ist repariert und somit wieder voll funktionsfähig.

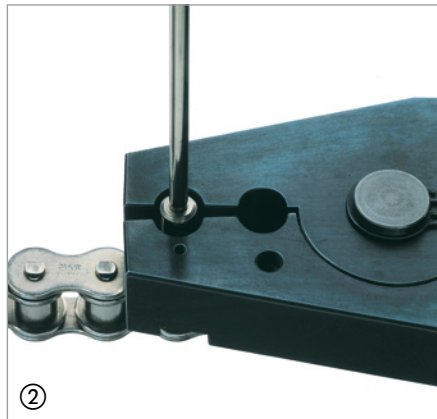

iwis® Bolzenzieher und **iwis**® Montagespanner

UNIVERSAL-BOLZENZIEHER H



BESTELL-NR. 4511

Für Ketten mit abgesetzten Bolzen.

Kettengröße:

- 08B-1 / L 85 SL
- 08B-2 / D 85 SL
- 08B-3 / Tr 85
- 10B-1 / M 106 SL
- 10B-2 / D 106 SL
- 10B-3 / Tr 106
- 12B-1 / M 127 SL
- 12B-2 / D 127
- 12B-3 / Tr 127

Die Ketten werden mit der Zange des Werkzeuges am Innenglied gefasst und der Bolzen einzeln durch die Außenlasche gedrückt.

EINFACHER BOLZENZIEHER F



BESTELL-NR. 4516

Für Ketten mit glatten Bolzen.

Kettengröße:

- P 83 V
- S 84 V

Die Ketten werden in die Aufnahmestifte eingelegt und der Bolzen einzeln durch beide Außenlaschen gedrückt.

MONTAGESPANNER



BESTELL-NR. A) 4518 B) 4519

- a) Nr. 35 für Ketten von 1/2 bis 3/4"-Teilung
- b) Nr. 80 für Ketten ab 1"- bis 2"-Teilung

Die maximale Öffnung des Montagespanners beträgt bei a) 50 mm und bei b) 125 mm.

iwis® Werkzeuge zum Zerlegen und Vernieten von Rollenketten Übersicht

	Nr.	Art-Nr.
iwis-Bolzenziehmaschine		4500
Ersatzteile für iwis-Bolzenziehmaschine		
Druckplatte	7	9806
Reparaturset für 3/8"-Ketten: Kettenauflage, 2 Druckstifte und Feder		11926
Reparaturset für 1/2"-Ketten: Kettenauflage, 2 Druckstifte und Feder		11927
Reparaturset für 5/8"-Ketten: Kettenauflage, 2 Druckstifte und Feder		11928
Reparaturset für 3/4"-Ketten: Kettenauflage, 2 Druckstifte und Feder		11929
Universal-Bolzenzieher		
Universal-Bolzenzieher H für Ketten von 1/2" bis 3/4"		4511
Ersatzspindel (mit Druckstift)		4512
Druckstift		4513
Einfache Bolzenzieher F Nr. 4 für F82V, S84V, L85A		4516
iwis-Spezialwerkzeug		
Zange zur Reparatur von Ketten für Tuben- und Dosentransport		
Montagezange für Adapter 8 mm		40000421
Werkzeug / Einsatz 8 mm zum Montieren		40000424
Werkzeug / Einsatz 8 mm zum Demontieren		40000425
Montagezange für Adapter 10 mm		40002625
Werkzeug / Einsatz 10 mm zum Montieren		40000423
Werkzeug / Einsatz 10 mm zum Demontieren		40000422
Werkzeug zum Zerlegen von Stauförderketten		40000646
Druckstift		40001734
Werkzeug für Plattenkette		40003392
Montagespanner		
N° 35 ab 3/8" bis 3/4"		4518
N° 80 ab 1"		4519
Weitere Artikel		
Kettenmesslehren		4568
Kettenspray VP 6 Kombi superplus 400 ml (Verpackungseinheit 12 St.)		15701

...FÜR STAUFÖRDERKETTEN



BESTELL-NR. 40000646

Für Stauförderketten M 120 SF und M 127 SF mit Teilung 3/4".

...FÜR PLATTENKETTEN



BESTELL-NR. 40003392

Für Plattenketten M 127 mit Teilung 3/4".

iwis® Werkzeuge Übersicht

ISO	Nr.	Art-Nr.
Amboss A		
08 B, 10 B, 12 B	2	5000
06 B	3	5001
16 B	4	5002
20 B	5	5003
Gabel A1		
08 B	2	5004
10 B	3	5005
12 B	4	5006
06 B	6	5007
16 B	8	5008
20 B	9	5009
24 B	10	5010
Durchschlag B		
06 B, 08 A	1	5011
08 B	2	5012
10 B	3	5013
05 B	4	5014
20 B, 16 A, 16 B	5	5015
12 A	6	5016
24 B	7	5017
Laschendrucker C		
05 B	1	40006688
06 B	3	40006689
Werksnorm 1/2"	4	40006692
08 A	5	40006691
08 B	6	40006690
10 B	7	40006693
10 A	8	40006694
12 B	9	40006695
12 A	10	40006696
16 A	11	40006705
16 B	12	40006697
20 B	13	40006698
24 B	14	40006699

ISO	Nr.	Art-Nr.
Nietplatte D1		
05 B-16 B, 08 A-16 A	1	5024
20 B, 24 B	2	5025
Einsatz D2		
05 B, 06 B	1	5026
08 A, 08 B, 10 B	2	5027
10 A, 12 A, 12 B	3	5028
16 A, 16 B	4	5029
20 B, 24 A	5	5030
20 A	6	5031
24 B	8	5032
Buchse D3		
05 B, 06 B	1	5033
08 A, 10 A	2	5034
12 A, 16 A	3	5035
24 B	4	5036
-	5	5037
Nieter E		
05 B, 06 B	1	5038
08 A, 08 B, 10 B	2	5039
10 A, 12 A, 12 B	3	5040
16 A, 16 B	4	5041
20 B	5	5042
-	6	5043
24 B	7	5044

Notizen

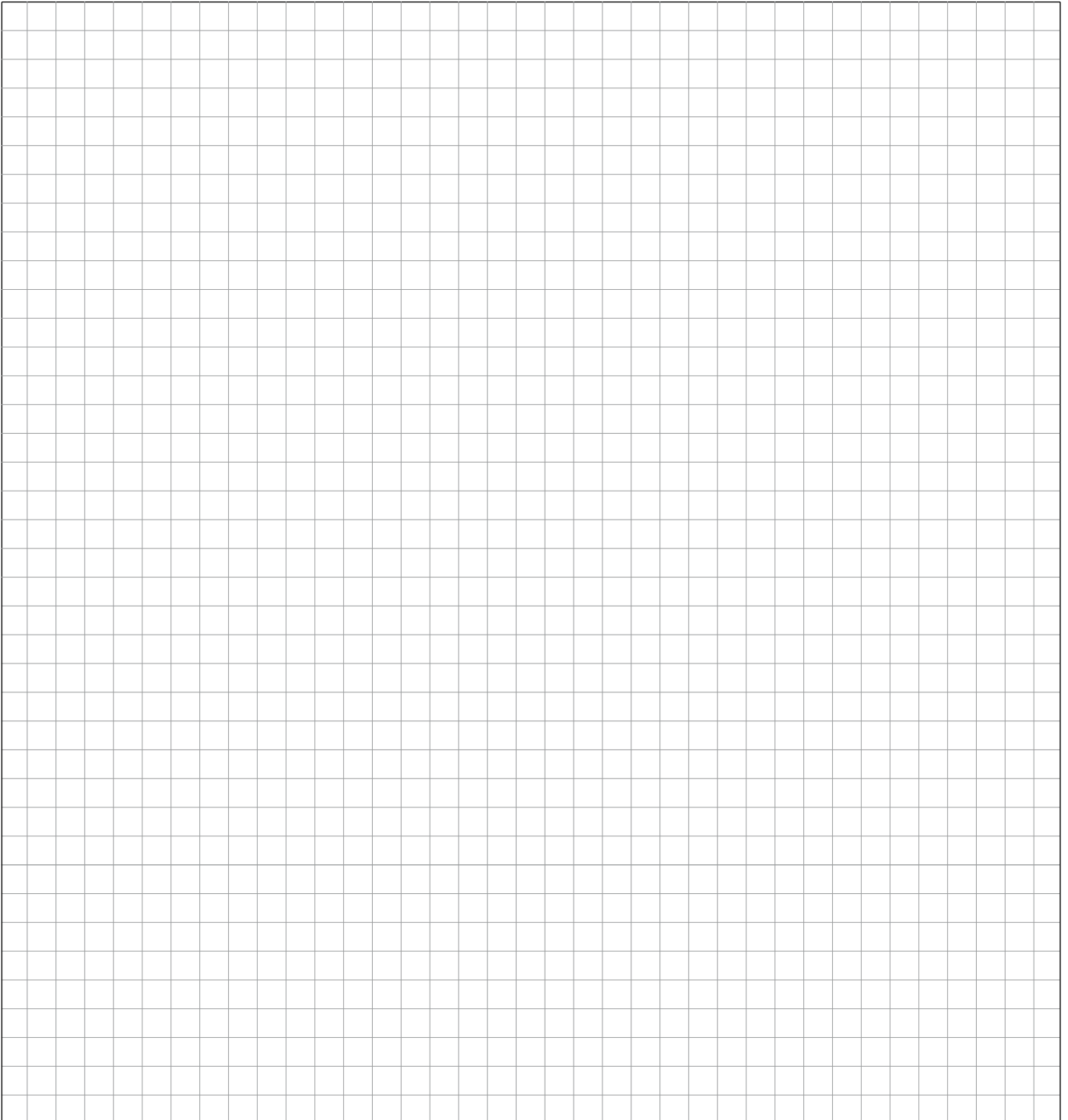
A large grid of graph paper for taking notes, consisting of 20 columns and 40 rows of small squares.



JWIS® Automatische Spanner

Automatische Kettenspanner kompensieren die Kettenlängung in Maschinen und Förderanlagen und unterstützen so die Lebensdauer der eingesetzten Ketten. iwis-Kettenspanner sind aus hochwertigen Materialien hergestellt. Je nach Anwendung stehen unterschiedliche Typen zur Verfügung.



iwis® Typ RHR mit gelagerter Kettenradscheibe

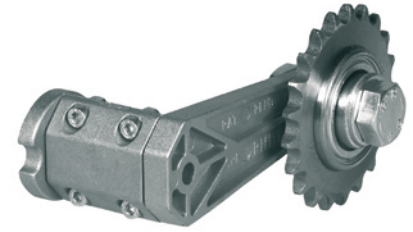

	Teilung x innere Breite	P	A ± 1	B	C	D	E	F	G	H ± 1	L	Q	R	S	T	U	V	Z	
Typ RHR																			
RHR 111	3/8" x 7/32"	0±100	58	6	8	35	80	M6	8,5	51	8	22	5	9,2	19,7	9,7	16,7	21	
RHR 155	3/8" x 7/32"	0±150	71	8	8,5	45	100	M8	10,5	64	8	30	6	9,2	19,7	9,7	16,7	21	
RHR 155	1/2" x 5/16"	0±150	71	8	8,5	45	100	M8	10,5	64	8	30	6	9,2	19,7	12,5	19,5	16	
RHR 188	1/2" x 5/16"	0±300	84	10,5	8,5	58	100	M10	13	78	10	37	8	9,2	19,7	12,5	19,5	16	
RHR 188	5/8" x 3/8"	0±300	85	10,5	8,5	58	100	M10	13	78	10	37	8	9,2	19,7	15,3	23,3	17	
RHR 277	3/4" x 7/16"	0±900	114	15	10,5	78	130	M12	17	107	12	53	10	9,2	19,7	17,7	25,7	15	
RHR 277	1" x 17 mm	0±900	114	15	10,5	78	130	M12	17	107	12	53	10	8,9	19,4	26,4	34,4	12	

TYP RHR

- Gutes Dämpfungsverhalten, Schwingungs- / Lärmreduzierung
- Arbeitswinkel > 30° in beiden Drehrichtungen
- Einfache Montage von innen und außen möglich
- Temperaturbereich -40 °C bis +80 °C
- Kompatibel zu ähnlichen Spannersystemen
- Anbau des Kettenrades kann beidseitig erfolgen

AUFTRAGSBEISPIEL

Spanner für Einfach-Kette – Kettenteilung 1/2" – RHR 155 1/2" S.
Lieferung ab Lager für Einfach-Ketten.
Für Zweifach-Ketten auf Anfrage.

S = Einfach-Kette **D** = Zweifach-Kette

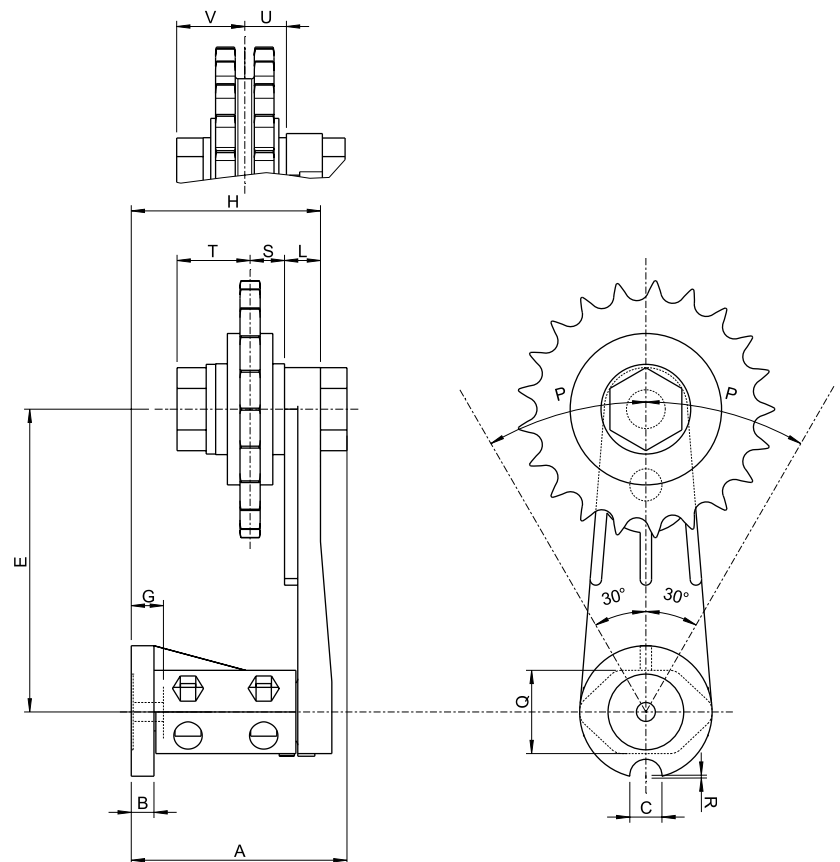

iwis® Typ RHP
mit Polyethylenkopf

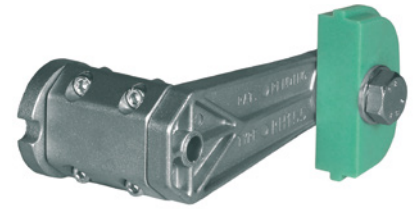

	Teilung x innere Breite	P	A _i ± 1	B	C	D	E	F	G	H ± 1	I	L	M	N	O	Q	R	U	Y
Typ RHP																			
RHP 111	3/8" x 7/32"	0 ÷ 100	57	6	8	35	80	M6	8,5	51	7	8	20	70	20	22	5	22	102
RHP 155	3/8" x 7/32"	0 ÷ 150	70	8	8,5	45	100	M8	10,5	64	7	8	20	70	20	30	6	22	122
RHP 155	1/2" x 5/16"	0 ÷ 150	70	8	8,5	45	100	M8	10,5	64	7	8	20	70	20	30	6	22	122
RHP 188	1/2" x 5/16"	0 ÷ 300	84	10,5	8,5	58	100	M10	13	78	7	10	20	70	22	37	8	29	122
RHP 188	5/8" x 3/8"	0 ÷ 300	85	10,5	8,5	58	100	M10	13	78	8	10	25	90	22	37	8	29	129
RHP 277	3/4" x 7/16"	0 ÷ 900	114	15	10,5	78	130	M12	17	107	8	12	30	90	22	53	10	29	159
RHP 277	1" x 17 mm	0 ÷ 900	114	15	10,5	78	130	M12	17	107	8	12	45	110	25	53	10	35	165

TYP RHP

- Temperaturbereich -40 °C bis +80 °C

AUFTRAGSBEISPIEL

Spanner für Einfach-Kette – Kettenteilung 1/2" – RHP 155 1/2" S.
Lieferung ab Lager für Einfach-Ketten.
Für Zweifach-Ketten auf Anfrage.

S = Einfach-Kette **D** = Zweifach-Kette

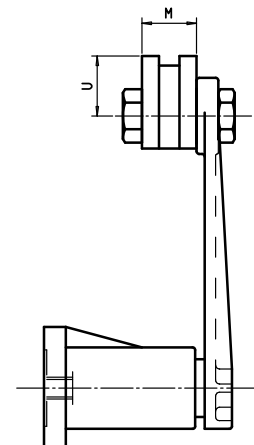
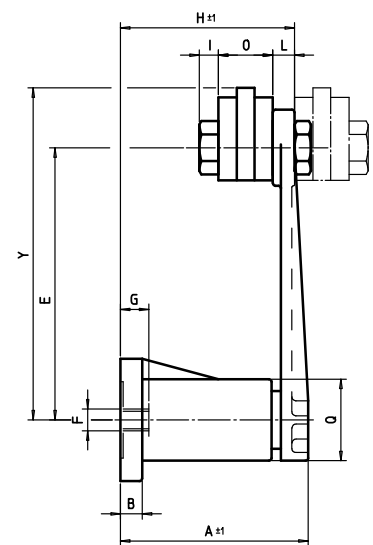
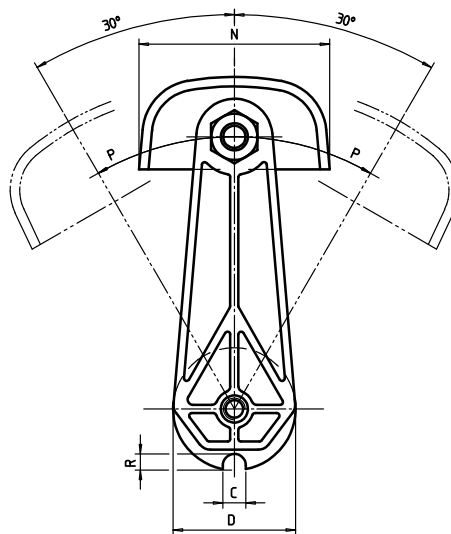

iwis® Typ TCR mit gelagerter Kettenradscheibe



Typ TCR	Newton		Teilung x innere Breite	Z	A	B	C	CH	D	E	F	G	H	I	L	M	N	O	P	β
	min.	max.																		
*TCR-05 – 3/8"	30	80	3/8" x 7/32"	21	5	15	15	24	63	35	23	23	75,5	9,2	119	M10	19,7	-	-	45°
TCR-1 – 3/8"	50	180	3/8" x 7/32"	21	5	15,5	15,5	24	69	36	30	25	86,5	9,2	134	M10	19,7	18	11	45°
TCR-1 – 1/2"	50	180	1/2" x 5/16"	16	5	15,5	15,5	24	69	36	30	25	86,5	9,2	134	M10	19,7	16,5	12,5	45°
TCR-1 – 5/8"	50	180	5/8" x 3/8"	17	5	15,5	15,5	24	69	36	30	25	86,5	9,2	134	M10	19,7	21,8	15,3	45°
TCR-2 – 5/8"	120	500	5/8" x 3/8"	17	7	18	18	27	90	43	34	30	100	9,2	159	M12	19,7	21,8	15,3	30°
TCR-2 – 3/4"	120	500	3/4" x 7/16"	15	7	18	18	27	90	43	34	30	100	9,2	159	M12	19,7	19,4	17,7	30°
TCR-2 – 1"	120	500	1" x 17 mm	12	7	18	18	27	90	43	34	30	100	8,9	159	M12	19,4	23,9	26,4	30°
TCR-2 – 1 1/4"	120	500	1 1/4" x 3/4"	9	7	18	18	27	90	43	34	30	100	11,5	159	M12	19,4	-	-	30°
TCR-2 – 1 1/2"	120	500	1 1/2" x 1"	9	7	18	18	27	90	43	34	30	100	14	159	M12	19,4	-	-	30°

* Kunststoffausführung

TYP TC

- Linearer Kraftverlauf
- Arbeitswinkel > 45° in beiden Drehrichtungen
- Einfache Montage von innen und außen möglich
- Temperaturbereich -20 °C bis +130 °C
- Unempfindlich gegen Öle und Lösungsmittel
- Bessere Fixierung durch 2 (TCR-1) bzw. 3 (TCR-2) Nuteinstiche an Rückseite des Grundkörpers
- Anbau des Kettenrades kann beidseitig erfolgen

AUFTRAGSBEISPIEL

Spanner für Einfach-Kette – Kettenteilung 1/2" – TCP 1 1/2" S.
Lieferung ab Lager für Einfach-Ketten.
Für Zweifach-Ketten auf Anfrage.

S = Einfach-Kette **D** = Zweifach-Kette

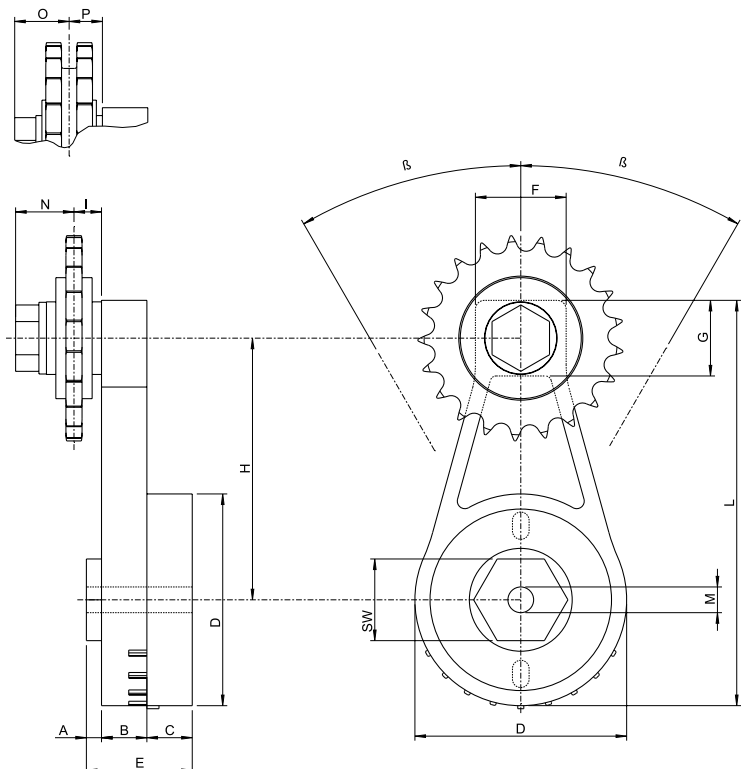

iwis® Typ TCP

Polyethylenkopf mit niedrigem Reibwert

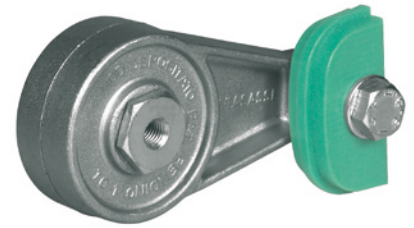

Typ TCP	Newton		Teilung x innere Breite	A	B	C	CH	D	E	F	G	H	I	L	M	N	O	P	Q	β	
	min.	max.																			
Typ TCP																					
*TCP-05 – 3/8"	30	80	3/8" x 7/32"	5	15	15	24	63	35	23	23	75,5	5,5	119	M10	70	20	–	22	45°	
TCP-1 – 3/8"	50	180	3/8" x 7/32"	5	15,5	15,5	24	69	36	30	25	86,5	7	134	M10	70	20	20	22	45°	
TCP-1 – 1/2"	50	180	1/2" x 5/16"	5	15,5	15,5	24	69	36	30	25	86,5	7	134	M10	70	20	20	22	45°	
TCP-1 – 5/8"	50	180	5/8" x 3/8"	5	15,5	15,5	24	69	36	30	25	86,5	7	134	M10	90	22	25	29	45°	
TCP-2 – 5/8"	120	500	5/8" x 3/8"	7	18	18	27	90	43	34	30	100	8	159	M12	90	22	25	29	30°	
TCP-2 – 3/4"	120	500	3/4" x 7/16"	7	18	18	27	90	43	34	30	100	8	159	M12	90	22	30	29	30°	
TCP-2 – 1"	120	500	1" x 17 mm	7	18	18	27	90	43	34	30	100	8	159	M12	110	25	45	35	30°	

* Kunststoffausführung

TYP TCP

- Temperaturbereich -50 °C bis +80 °C

AUFTRAGSBEISPIEL

Spanner für Einfach-Kette – Kettenteilung
1/2" – TCP 1 – 1/2" S.
Lieferung ab Lager für Einfach-Ketten.
Für Zweifach-Ketten auf Anfrage.

S = Einfach-Kette **D** = Zweifach-Kette

- Anbau des Kettenrades kann beidseitig erfolgen

HINWEIS

Montagehinweis Spanner Typ TC → [Seite 135](#)

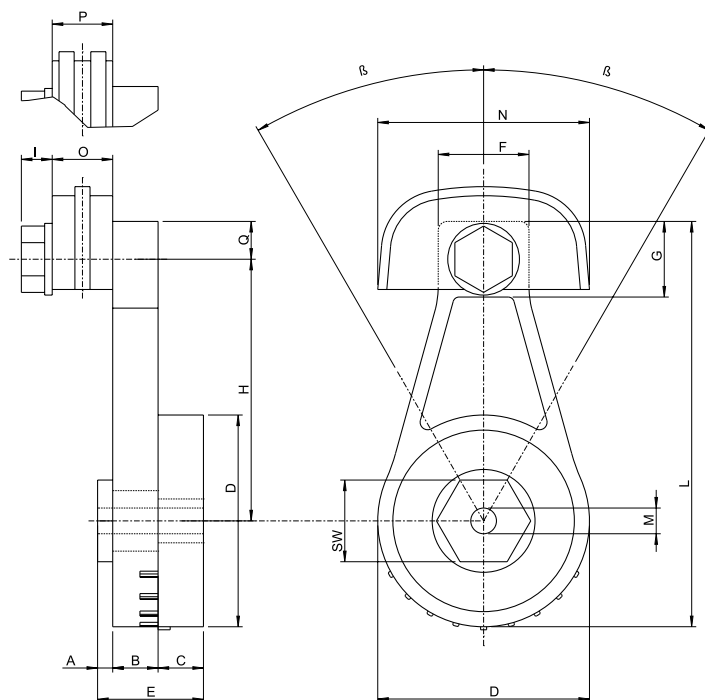

iwis® Typ TO

Automatische Kettenspanner

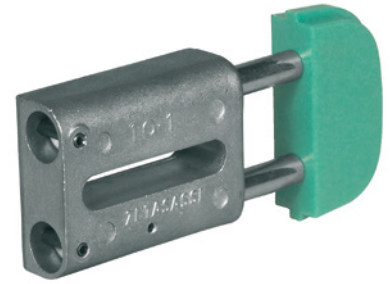

Typ TO	Newton		Teilung x innere Breite	A1	A2	B	C	D	E	F	G	H	I	L	M	P	R
	min.	max.															
TO-1 – 3/8"	130	250	3/8" x 7/32"	20	20	23	12,5	11	56,2	7	58	74	110	138	–	70	100
TO-1 – 1/2"	130	250	1/2" x 5/16"	20	20	23	12,5	11	56,2	7	58	74	110	138	–	70	100
TO-1 – 5/8"	130	250	5/8" x 3/8"	20	25	23	12,5	11	56,2	7	58	74	110	138	–	70	100
TO-2 – 5/8"	180	420	5/8" x 3/8"	22	25	28	15	12,5	70,5	9	70	87	133	169	–	90	120
TO-2 – 3/4"	180	420	3/4" x 7/16"	22	30	28	15	12,5	70,5	9	70	87	133	169	–	90	120
TO-3 – 1"	300	650	1" x 17 mm	25	45	33	17,5	14,5	82	9	86	104	160	202	21	110	140
TO-3 – 1 1/4"	300	650	1 1/4" x 3/4"	25	54	33	17,5	14,5	82	9	86	104	160	202	21	110	140
TO-3 – 1 1/2"	300	650	1 1/2" x 1"	25	71	33	17,5	14,5	82	9	86	104	160	202	21	110	140
TO-05 – 3/8"	95	190	3/8" x 7/32"	20	–	25	12,5	9	60	10	53	75	120	149	22	70	100
TO-05-DP1 – 3/8"	95	190	3/8" x 7/32"	20	20	25	12,5	9	60	10	53	75	111	139	22	70	100
TO-05-DP1 – 1/2"	95	190	1/2" x 5/16"	20	20	25	12,5	9	60	10	53	75	111	139	22	70	100
TO-05-DP1 – 5/8"	95	190	5/8" x 3/8"	20	25	25	12,5	9	60	10	53	75	111	139	22	70	100

AUTOMATISCHE KETTENSANNER

Automatische Kettenspanner kompensieren die Kettenlängung. Die Spanner der Serie TO-TA-ET haben eine lange Lebensdauer und sind aus hochwertigem Material hergestellt. Temperaturbereich: -50 °C bis +80 °C

Auf Anfrage produzieren wir:

- Ausführung für den Nahrungsmittelsektor mit Schraubbolzen und Feder aus INOX AISI Stahl 304
- Spezielle Kopfprofile
- Ausführung TO-05 und TO-05 DP1 Grundkörper aus Kunststoff (DELRIN). Leichte Ausführung mit niedrigerer Spannkraft – lieferbar auf Anfrage

* Kunststoffausführung

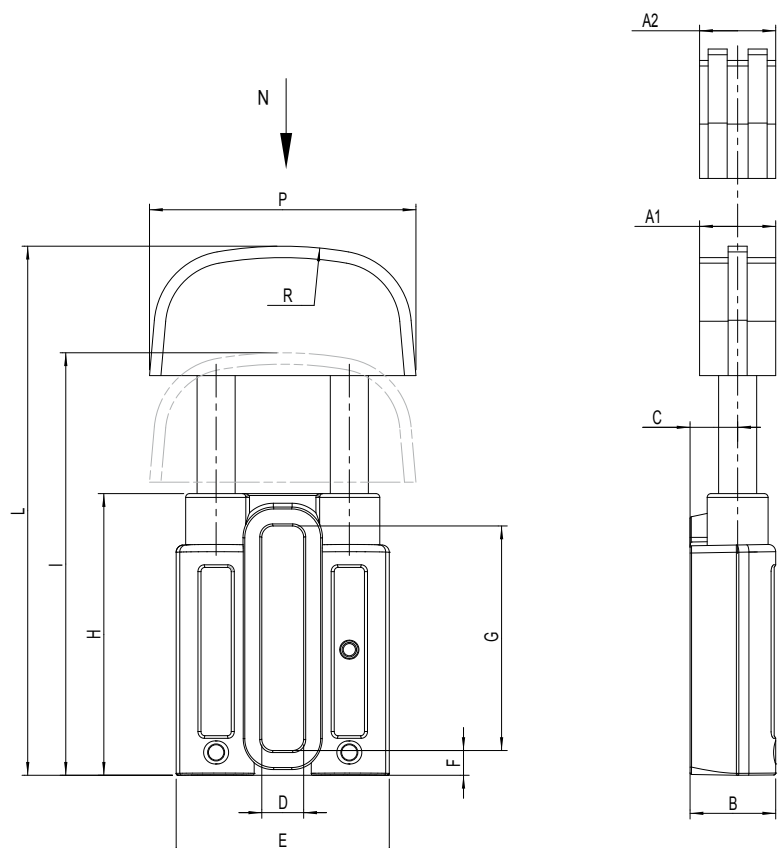

iwis® Typ TA

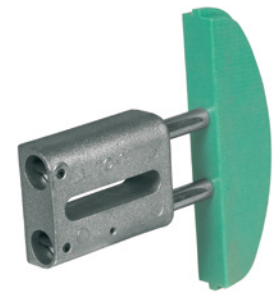

Typ TA	Newton		Teilung x innere Breite	A1	A2	B	C	D	E	F	G	H	I	L	M	P	R
	min.	max.															
TA-1 – 3/8"	130	250	3/8" x 7/32"	20	20	23	12,5	11	56,2	7	58	74	115	143	-	140	120
TA-1 – 1/2"	130	250	1/2" x 5/16"	20	20	23	12,5	11	56,2	7	58	74	115	143	-	140	120
TA-2 – 5/8"	180	420	5/8" x 3/8"	22	25	28	15	12,5	70,5	9	70	87	128	164	-	140	140
TA-2 – 3/4"	180	420	3/4" x 7/16"	22	30	28	15	12,5	70,5	9	70	87	128	164	-	140	140
TA-3 – 1"	300	650	1" x 17 mm	25	45	33	17,5	14,5	82	9	86	104	145	187	21	140	160
TA-3 – 1 1/4"	300	650	1 1/4" x 3/4"	25	54	33	17,5	14,5	82	9	86	104	145	187	21	140	160
TA-3 – 1 1/2"	300	650	1 1/2" x 1"	25	71	33	17,5	14,5	82	9	86	104	145	187	21	140	160
TA-3 – 1 3/4"	300	650	1 3/4" x 31 mm	29,5	-	33	17,5	14,5	82	9	86	104	145	187	21	140	160

SERIE TA

- Verschleißfester Spannkopf aus Kunststoff mit niedrigem Reibwert (dynamischer Reibwert 0.06 auf trockenem Stahl)
- Geschliffene, ultrafeste Schraubenbolzen aus Stahl
- Selbstschmierendes Bronzelager für die Achsenbewegung
- Geeignet auch für Reversierbetrieb
- Temperaturbereich: -40 °C bis +65 °C

AUFTRAGSBEISPIEL

Spanner für Duplex-Kette – Kettenteilung 1/2" = TA 1 – 1/2"-D

S = Einfach-Kette **D** = Zweifach-Kette

N.B.: Die Spanner sind für Ketten nach ISO geeignet.

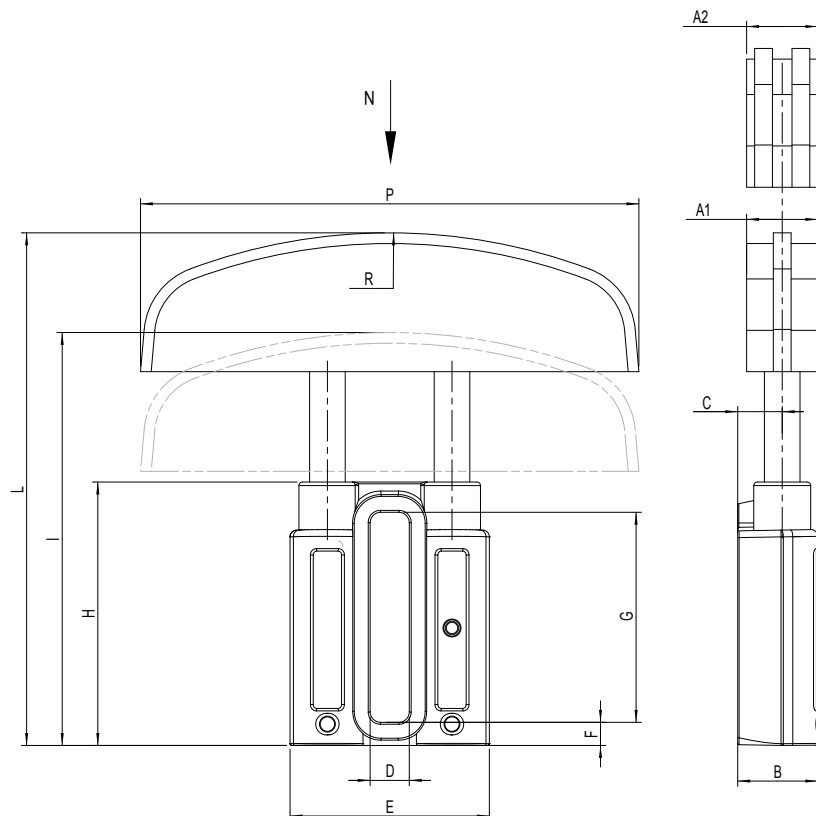

iwis® Typ ETR

mit gelagerten Kettenradscheiben

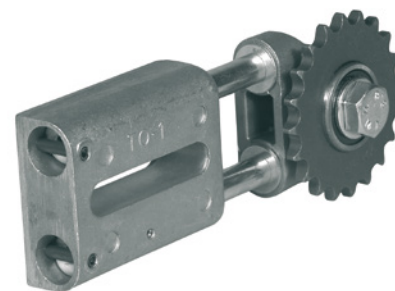

Typ ETR	Newton		Teilung x innere Breite	Z	A	B	C	D	E	F	G	H	I	L	M	P	Q	R
	min.	max.																
ETR1 – 3/8"	130	250	3/8" x 7/32"	21	20	23	12,5	11	56,2	7	58	74	99	127	-	11	19,7	9,2
ETR1 – 1/2"	130	250	1/2" x 5/16"	16	20	23	12,5	11	56,2	7	58	74	99	127	-	12,5	19,7	9,2
ETR2 – 5/8"	180	420	5/8" x 3/8"	17	25	28	15	12,5	70,5	9	70	87	127	163	-	15,3	19,7	9,2
ETR2 – 3/4"	180	420	3/4" x 7/16"	15	25	28	15	12,5	70,5	9	70	87	127	163	-	17,7	19,7	9,2
ETR3 – 1"	300	650	1" x 17 mm	12	30	33	17,5	14,5	82	9	86	104	151	193	21	26,4	19,4	11,3
ETR3 – 1 1/4"	300	650	1 1/4" x 3/4"	9	30	33	17,5	14,5	82	9	86	104	151	193	-	29,7	19,4	11,5

SERIE ETR

- Wartungsfrei
- Spannkraft auf Wunsch änderbar
- unempfindlich gegen Öle und Lösungsmittel
- Einfache Montage und Nachbestellung
- Geeignet auch für Reversierbetrieb
- Anbau des Kettenrades kann beidseitig erfolgen
- Temperaturbereich: -20 °C bis +120 °C

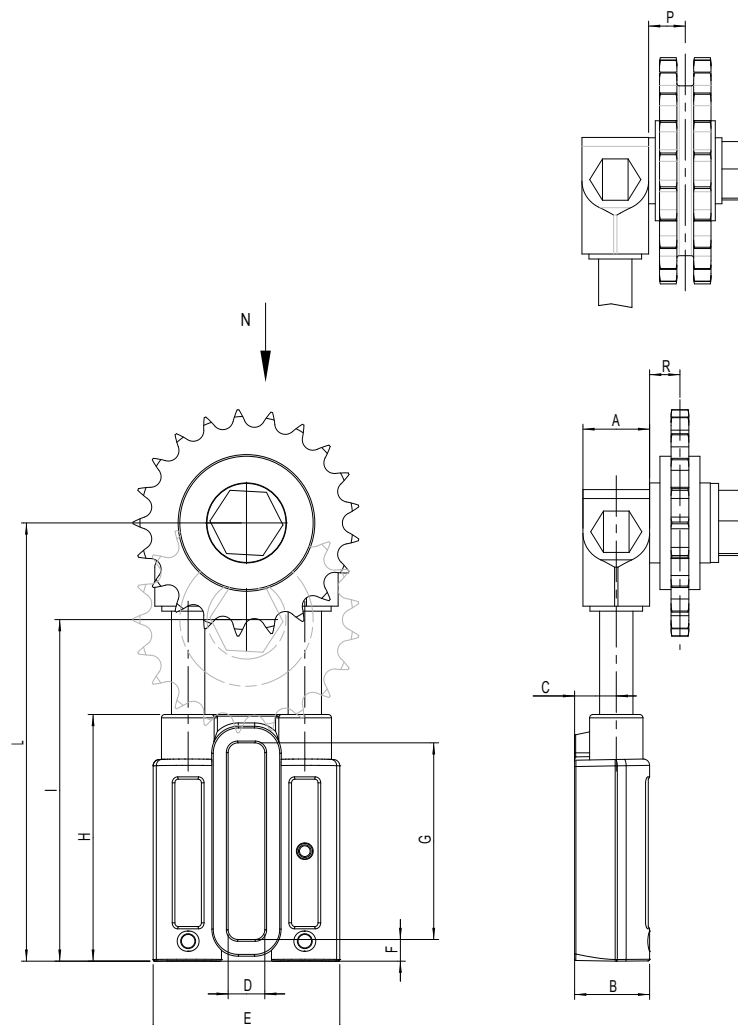

iwis® Typ TF
Kunststoff - Spannkopf

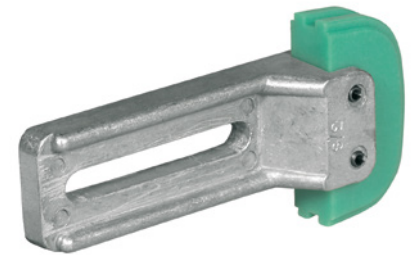

	Teilung	A	B	C	D	E	F	G	H	I	L	N	R	A ₁	A ₂
Typ TF															
TF 1	3/8"	69	20	138	10	73	10,5	40	100	15	30	15	15	20	20
TF 1	1/2"	69	20	138	10	73	10,5	40	100	15	30	15	15,25	20	20,5
TF 2	5/8"	89	20	164	12	85	12,5	50	120	18	36	18	19,5	22	25
TF 2	3/4"	89	20	164	12	85	12,5	50	120	18	36	18	21,75	22	29,5
TF 3	1"	109	25	173	13	82	12,5	60	140	20	40	20	30,5	25	46
TF 3	1 1/4"	109	25	173	13	82	12,5	60	140	20	40	20	-	25	-
TF 3	1 1/2"	109	25	173	13	82	12,5	60	140	20	40	20	-	25	-

TYP TF

- Verschleißfester Spannkopf aus Kunststoff mit niedrigem Reibwert ($\mu = 0.06$)
- Einfache Montage und Nachstellung
- Geeignet auch für Reversierbetrieb
- Temperaturbereich: -50 °C bis +80 °C

AUFTRAGSBEISPIEL

– Spanner für doppelte Kette / –
Kettenteilung 1/2" = TF 1 – 1/2" – D

S = Einfach-Kette **D** = Zweifach-Kette

Die Spanner sind für Ketten nach den ISO-Bestimmungen geeignet.

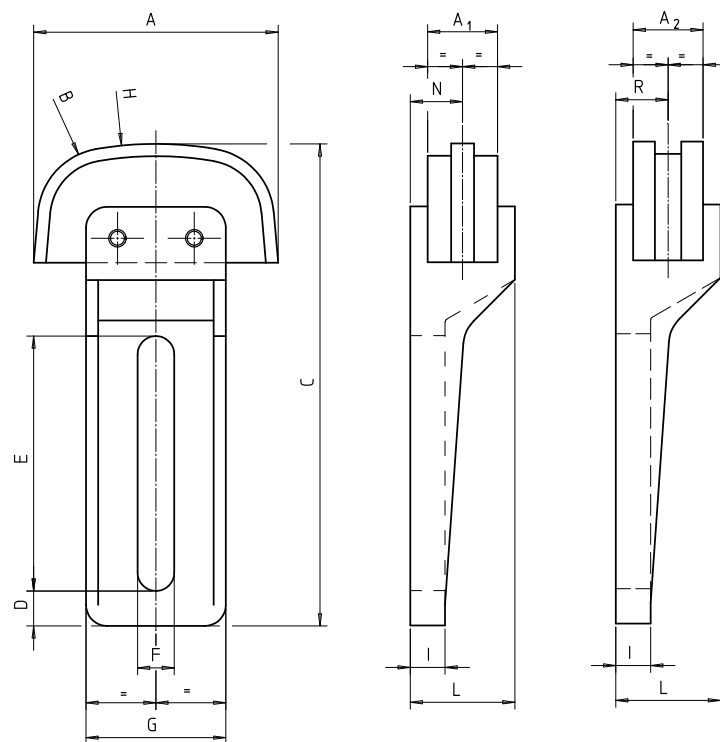

iwis® Kettenspanner AMS mit Sperrklinke



für iwis-Kette	ISO	Spanneinheit Nr.	Zähnezahl Z	Spannkraft N	Spannweg S mm	Nachstellweg mm	Maße A mm	Maße B mm	Grundelement Nr.	Befestigungswinkel Nr.	Spanner komplett mit Rad
Typ AMS											
G 67	06 B-1	10	21	0-100	0-25	60	47,6	39,4	AMS 11	01	AMS 116
G 67	06 B-1	10	21	0-100	0-25	60	47,6	39,4	AMS 12	02	AMS 126
L 85	08 B-1	10	18	0-100	0-25	60	47,6	39,4	AMS 11	01	AMS 118
L 85	08 B-1	10	18	0-100	0-25	60	47,6	39,4	AMS 12	02	AMS 128
M 106	10 B-1	10	17	0-100	0-25	60	47,6	39,4	AMS 11	01	AMS 1110
M 106	10 B-1	10	17	0-100	0-25	60	47,6	39,4	AMS 12	02	AMS 1210
M 127	12 B-1	20	15	0-300	0-45	40	52,0	40,0	AMS 23	03	AMS 2312
M 1611	16 B-1	20	12	0-300	0-45	40	52,65	41,3	AMS 23	03	AMS 2316

TYP AMS

- Automechanische Nachspannung
- Gerasterte Rückschlagsicherung
- Gleichbleibende Schwingungsdämpfung
- Einfache Nachstellvorrichtung
- Wartungsarm
- Unempfindlich gegen Öle und Lösungsmittel

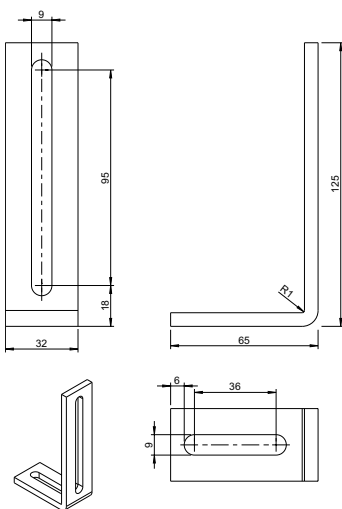

Befestigungswinkel 01

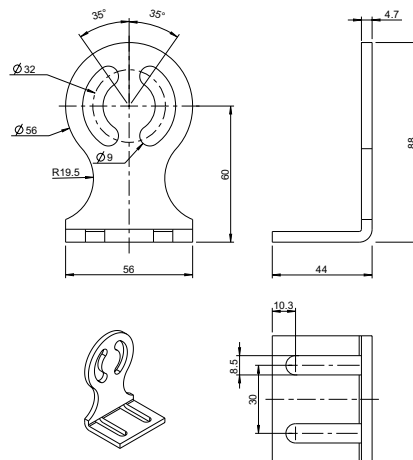

Befestigungswinkel 02

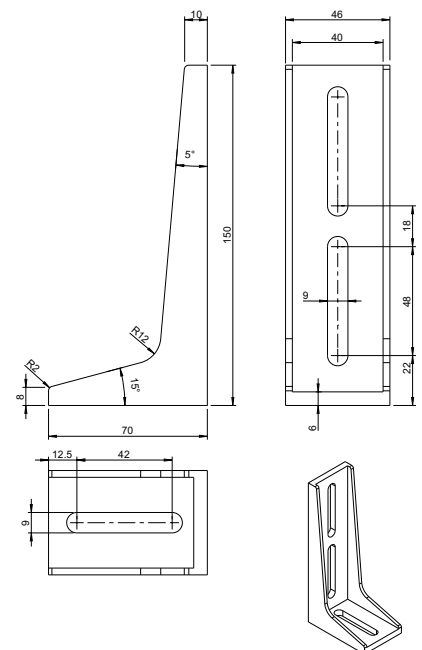

Befestigungswinkel 03

iwis® Kettenspanner AMS
 mit Sperrklinke



AMS 10

AMS 20

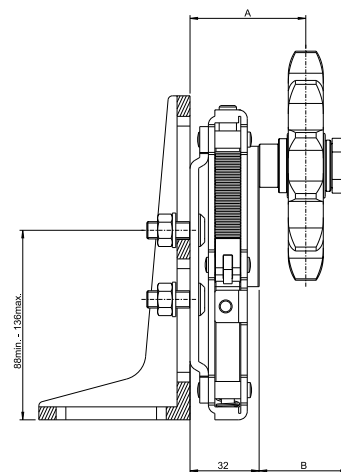
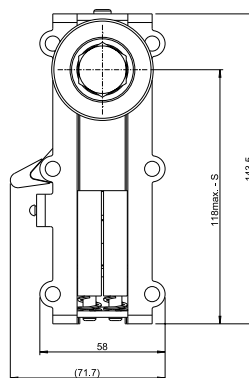
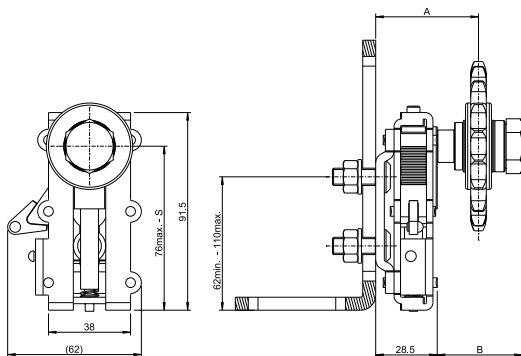

iwis® Typ TC
 Montage des Spanners Typ TC

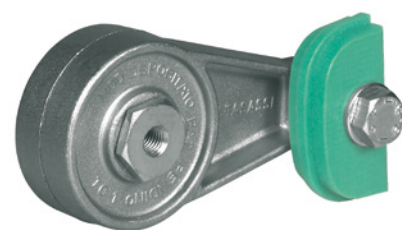

VARIANTE A

VARIANTE B

RICHTIGE MONTAGE

FALSCH MONTAGE

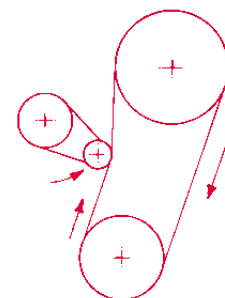
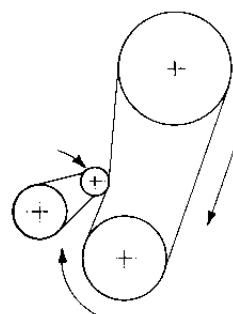
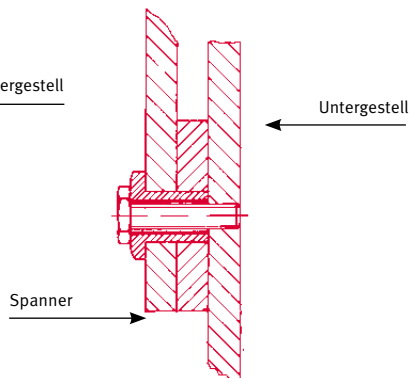
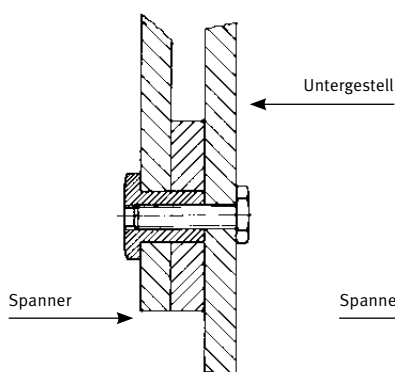



iwis[®] Kettenratgeber

Regelmäßige Wartung und Schmierung sind Grundvoraussetzung für einen geringen Verschleiß und eine lange Lebensdauer des Kettentriebes. Die Wartungs- und Schmierintervalle des Kettentriebes werden durch die Betriebsbedingungen der Anlage bestimmt. Unser Kettenratgeber gibt Ihnen einen Überblick über unsere Auswahl an iwis-Erstschmierstoffen und den empfohlenen Nachschmierstoff. Alle Erstschmierstoffe sind eigens für iwis entwickelt und in ihrer Zusammensetzung optimal auf das Produkt Kette abgestimmt. Unser Technisches Service Team gibt Ihnen gerne weitere Hilfestellung zur Wartung und Handhabung. Wir beraten Sie gerne!



Effiziente Schmierung der **iwis** Ketten Schmiertechniken

DIE OPTIMALE LÖSUNG FÜR JEDEN ANWENDUNGSFALL

Eine ausreichende und wirksame Schmierung der Kettengelenke erhöht die Lebensdauer der Ketten um ein Vielfaches. Der richtig ausgewählte Schmierstoff und das passende Schmierverfahren gewährleisten gute Verschleißminderung, ausreichenden Korrosionsschutz und optionale Dämpfeigenschaften.

Unzählige Versuche auf speziell entwickelten Testgeräten und eine enge Zusammenarbeit mit renommierten Schmierstoffherstellern machen iwis zu dem kompetenten Partner für alle Fragen der Kettenschmierung.

Nach exakt festgelegten und ständig überwachten Verfahrensabläufen werden alle iwis-Ketten ausreichend und zuverlässig mit hochwertigen Erstschnierstoffen versorgt und einbaufertig geliefert.

Alle Erstschnierstoffe sind eigens für iwis entwickelt und in ihrer Zusammensetzung optimal auf das Produkt Kette zugeschnitten.

ALLGEMEINE HINWEISE

Vor der Nachschmierung sollte eine Reinigung des Kettentriebes mittels Bürste erfolgen, um den Zutritt des Schmiermittels zu ermöglichen. Zusätzlich kann die Oberfläche der Kette mit Reinigungsbenzin oder Petroleum gesäubert werden. Ein völliges Tauchen und Auswaschen ist nicht empfehlenswert.

Verbindungsglieder (z.B. Steckglieder) sind bei separater Lieferung nur rostschutzgetaucht und müssen beim Einbau gefettet werden. Bei Lieferung zusammen mit den Ketten sind die Verbindungsglieder mit dem gleichen Schmierstoff wie die Ketten versehen.

SCHMIERUNG VON HAND

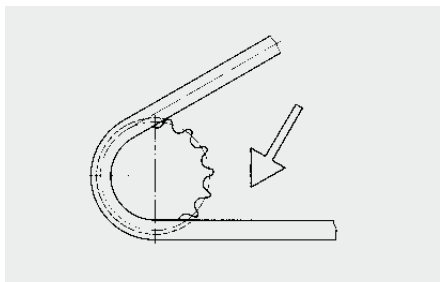

mittels Pinsel, Ölkanne oder Sprühdose bei langsam laufenden Kettentrieben. Das bewährte iwis VP6 Kombi Superplus Kettenspray zeichnet sich durch folgende Eigenschaften aus:

- Synthetischer Hochleistungs-Kettenschmierstoff
- Optimale Schmierwirkung und Haftung
- Sehr gute Kriechfähigkeit
- Für Normal- und Hochtemperaturanwendungen bis +250 °C
- Hervorragender Korrosionsschutz
- Auch für O-Ringketten gut geeignet

TROPFSCHMIERUNG

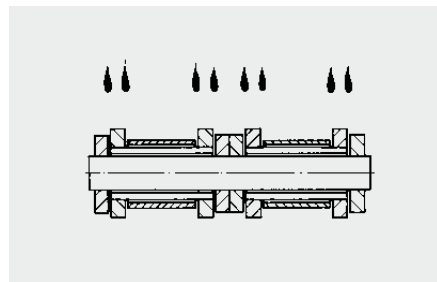

mittels Tropföler, automatischer Schmierstoffgeber oder Zentralschmiereinheiten bei mittleren Kettengeschwindigkeiten.

ÖLBADSCHMIERUNG

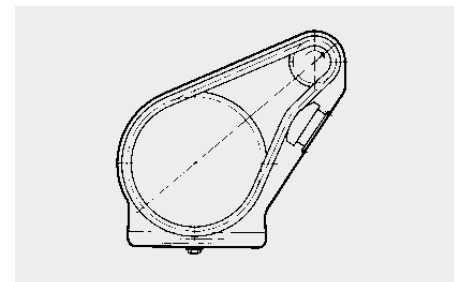

mittels geschlossener Kettenkästen und ggfs. zusätzlicher Schleuderscheibe bei schnell laufenden Kettentrieben.

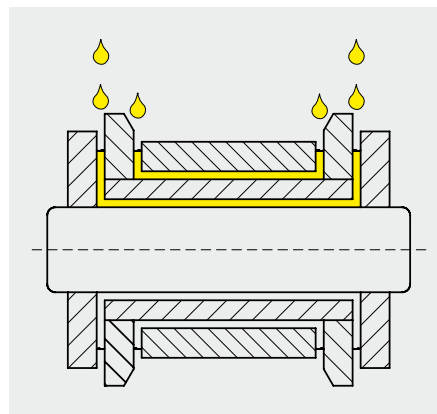

Das Schmierprodukt muss in das Kettengelenk eindringen können. Um das sicherzustellen, sollte der Schmierstoff gezielt in den Spalt zwischen Innen- und Außenlaschen eingebracht werden.

Perfekte Wartung der **iwis** Kettentriebe

Regelmäßige Wartung und Schmierung sind Grundvoraussetzungen für geringen Verschleiß und lange Lebensdauer des Kettentriebes. Die Betriebsbedingungen (Zugkräfte, Temperaturen, Verschmutzungen, aggressive Medien) bestimmen die Wartungs- und Schmierintervalle sowie die darauf abgestimmte Nachschmierung.

MESSUNG DER VERSCHLEISSLÄNGUNG

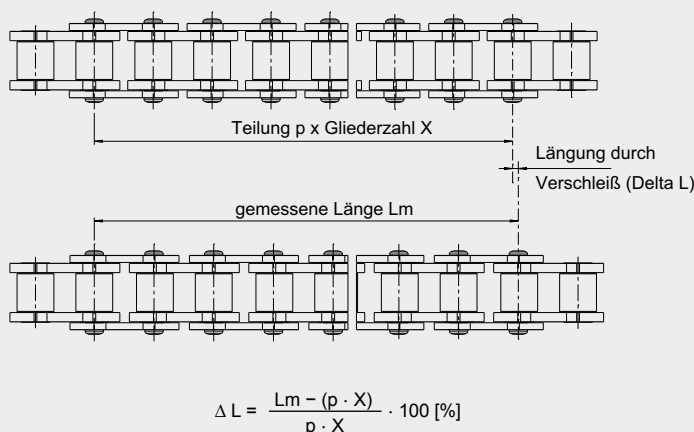

WARTUNG

Bei einer **regelmäßigen Sichtkontrolle** sollte besonders auf **Verschleißlängung, Spannung, Schmierzustand und Verschleißerscheinungen durch Spurfehler** geachtet werden.

Kontrolle der maximal zulässigen Verschleißlängung:

Die Länge einer Kette ist durch die Teilung p und die Gliederzahl X definiert. Im Laufe der Zeit erfolgt eine Längung durch Verschleiß, die normalerweise auch im eingebauten Zustand gemessen werden kann. Der Unterschied zur genauen Messung unter vorgeschriebener Messlast ist gering, wenn über eine möglichst große Anzahl von Kettengliedern, ca. 20 bis 40, gemessen wird.

Ein Austausch der Kette sollte erfolgen bei:

- max. 3 % bei einfachen Trieben
- ca. 2 % bei Hochleistungstrieben
- ca. 1 % bei Sonderanwendungen (Synchronlauf, Positionierung)

Ein kontrolliertes **Nachspannen** der Kette wirkt sich positiv auf die Lebensdauer aus. Dabei sollte ein zu starkes Nachspannen ebenso vermieden werden wie ein zu großer Durchhang. Als Richtwert können ca. 5% der tatsächlich auftretenden Kettenzugkraft angesetzt werden. Bei parallel laufenden Ketten müssen beide Stränge gleichmäßig gespannt werden, am besten über eine gemeinsame Welle für das rechte und linke Kettenrad. Wenn keine automatische Spannvorrichtung vorhanden ist, muss die Kette von Hand nachgestellt werden, z.B. durch Verändern des Achsabstandes. Eine weitere Möglichkeit bei längeren Trieben ist das Verkürzen der Kette durch Herausnehmen einzelner Glieder, sofern die Verschleißlängung noch relativ gering ist. Zum Zerlegen und Verbinden von Rollenketten gibt es für die beiden unterschiedlichen Bolzenformen, abgesetzt oder glatt, verschiedene Werkzeuge.

Vor der **Nachschmierung** sollte eine **Reinigung** der Ketten (und Kettenräder) von stark anhaftenden Verunreinigungen erfolgen, um den Zutritt des Schmiermittels über die Laschenrücken zu ermöglichen.

Der grobe Schmutz wird mit einer harten Bürste entfernt. Zusätzlich kann die Oberfläche der Kette, z.B. mit Waschbenzin, gesäubert werden. Ein völliges Tauchen und Auswaschen, z.B. mit Petroleum, ist nicht empfehlenswert, da sich das Reinigungsmittel nicht restlos verflüchtigt und so das Eindringen des neuen Schmierstoffes verhindert.

Bei der **Sichtkontrolle** sollte auch auf Anlauf- und Verschleißerscheinungen aufgrund von Spurfehlern geachtet werden. Diese werden durch nicht fluchtende oder schräggestehende Kettenräder oder nicht parallele Ketten verursacht.

Richtwerte für die Fluchtungsabweichung je 100 mm Achsabstand:

- 0,1 mm bei schnelllaufenden Trieben und kurzen Achsabständen
- 0,2 mm bei langsam laufenden Trieben.

Auch die Kettenräder sollten immer überprüft und ggfs. durch neue ersetzt werden. Neue Ketten auf abgenutzten Kettenrädern werden schneller unbrauchbar.

iwis® Erstschmierstoffe

Die optimale Lösung für jeden Anwendungsfall

UNSERE ERSTSCHMIERSTOFFE IM ÜBERBLICK

IP0 Tieftemperaturschmierung

Die Tieftemperaturschmierung hat eine optimale Schmierwirkung und ist im gesamten Temperaturbereich fließfähig.

Technische Daten:

Chemischer Aufbau	Esteröl + Synthetisches Kohlenwasserstoff-Öl + UV-Indikator
Farbe	Braun
Viskosität	Kinematisch (40 °C): 68 mm ² /s
Dichte	ca. 0.92 g/cm ³ (20 °C)
Physikalischer Zustand	Flüssigkeit
Temperaturbereich	-40 °C bis +150 °C

iwis-Empfehlung für Nachschmierstoffe

- Tieftemperatur-Kettenöle verschiedener Hersteller

IP3 Langzeitschmierung

Die Langzeitschmierung ist optimal bei höheren Geschwindigkeiten, Belastungen und Temperaturen. Durch extrem hohe Viskosität absolut abschleuderfest über den gesamten Temperaturbereich.

Technische Daten:

Chemischer Aufbau	Mineralöl + Synthetisches Kohlenwasserstoff-Öl
Farbe	Braun
Viskosität	Kinematisch (40 °C): 7200 - 8800 mm ² /s
Dichte	0.9 g/cm ³ (20 °C)
Physikalischer Zustand	Flüssigkeit
Temperaturbereich	0 °C bis +150 °C

iwis-Empfehlung für Nachschmierstoffe

- iwis VP6 Kombi Superplus (Spray)
- Handelsübliche Hochleistungs-Kettenöle

IP2 Standardschmierstoff

Der bewährte Standardschmierstoff mit guter Schmierwirkung und hervorragendem Korrosionsschutz ist für Anwendungen aller Art geeignet.

Technische Daten:

Chemischer Aufbau	Mineralöl + Synthetisches Kohlenwasserstoff-Öl
Farbe	Braun
Viskosität	Kinematisch (40 °C): 12 cm ² /s (1200 cSt)
Dichte	0.9 g/cm ³ (20 °C)
Physikalischer Zustand	Flüssigkeit
Temperaturbereich	-10 °C bis +80 °C

iwis-Empfehlung für Nachschmierstoffe

- iwis VP6 Kombi Superplus (Spray)
- Alle handelsüblichen Kettenöle

IP4 Hochtemperaturschmierstoff

Thermisch stabil mit gutem Verschleiß- und Korrosionsschutz. Geringe Verdampfungsrate bis +250 °C und keine Rückstandsbildung bei Temperaturen höher +250 °C. Mit NSF-H2 Zulassung.

Technische Daten:

Chemischer Aufbau	Esteröl + Synthetisches Kohlenwasserstoff-Öl
Farbe	Gelb
Viskosität	Kinematisch (40 °C): 11.75 cm ² /s
Dichte	0.91/cm ³ (20 °C)
Physikalischer Zustand	Flüssigkeit
Temperaturbereich	0 °C bis +250 °C

iwis-Empfehlung für Nachschmierstoffe

- iwis VP6 Kombi Superplus (Spray)
- Hochtemperatur-Kettenöle verschiedener Hersteller, bei Einsatztemperaturen über +250 °C mit Festschmierstoffanteilen

UNSERE ERSTSCHMIERSTOFFE IM ÜBERBLICK

IP9 Korrosionsschutz

Der Korrosionsschutz zur Konservierung mit geringer Schmierwirkung.

Technische Daten:

Chemischer Aufbau	Synthetisches Kohlenwasserstoff-Öl + Esteröl
Farbe	Braun
Viskosität	Kinematisch (40 °C): 20 mm ² /s
Dichte	ca. 0.86 g/cm ³ (20 °C)
Physikalischer Zustand	Flüssigkeit
Temperaturbereich	0 °C bis +150 °C

iwis-Empfehlung für Nachschmierstoffe

- iwis VP6 Kombi Superplus (Spray)
- Alle handelsüblichen Kettenöle

IP16 Lebensmittelschmierung

Mit gutem Verschleiß- und Korrosionsschutz. Erfüllt die hohen Anforderungen der USDA-H1 und LMBG – Kontakt mit Lebensmittel zugelassen.

Technische Daten:

Chemischer Aufbau	Synthetisches Kohlenwasserstoff-Öl + Esteröl
Farbe	Gelb
Viskosität	Kinematisch (40 °C): 15 cm ² /s (1500 cSt)
Dichte	ca. 0.86 g/cm ³ (20 °C)
Physikalischer Zustand	Flüssigkeit
Temperaturbereich	-25 °C bis +120 °C

iwis-Empfehlung für Nachschmierstoffe

- Lebensmittelechte Kettenöle

IP14 Trockenschmierung (Einbrennleitlack)

Die Trockenschmierung ist ideal für langsam laufende Kettentriebe und geringe bis mittlere Belastungen.

Technische Daten:

Farbe	Dunkelgrau
Temperaturbereich	-70 °C bis +250 °C

iwis-Empfehlung für Nachschmierstoffe

- iwis VP6 Kombi Superplus (Spray)
- Kettenöle mit Festschmierstoffanteilen wie Graphit, MOS2

IPW Hochleistungsschmierwachs

Ermöglicht wesentlich längere Nachschmierintervalle durch hohem Verschleißschutz. Als »Sperrfett« in allen Umgebungen mit Staub und Puder problemlos einsetzbar.

Technische Daten:

Chemischer Aufbau	Wachs + Mineralöl + Synthetisches Kohlenwasserstoff-Öl
Farbe	Beige
Dichte	ca. 0.89 g/cm ³ (20 °C)
Physikalischer Zustand	Paste
Temperaturbereich	-10 °C bis +80 °C

iwis-Empfehlung für Nachschmierstoffe

- iwis VP6 Kombi Superplus (Spray)
- Handelsübliche Hochleistungs-Kettenöle

iwis® Erstschmierstoffe

Gesamtübersicht Temperaturbereiche

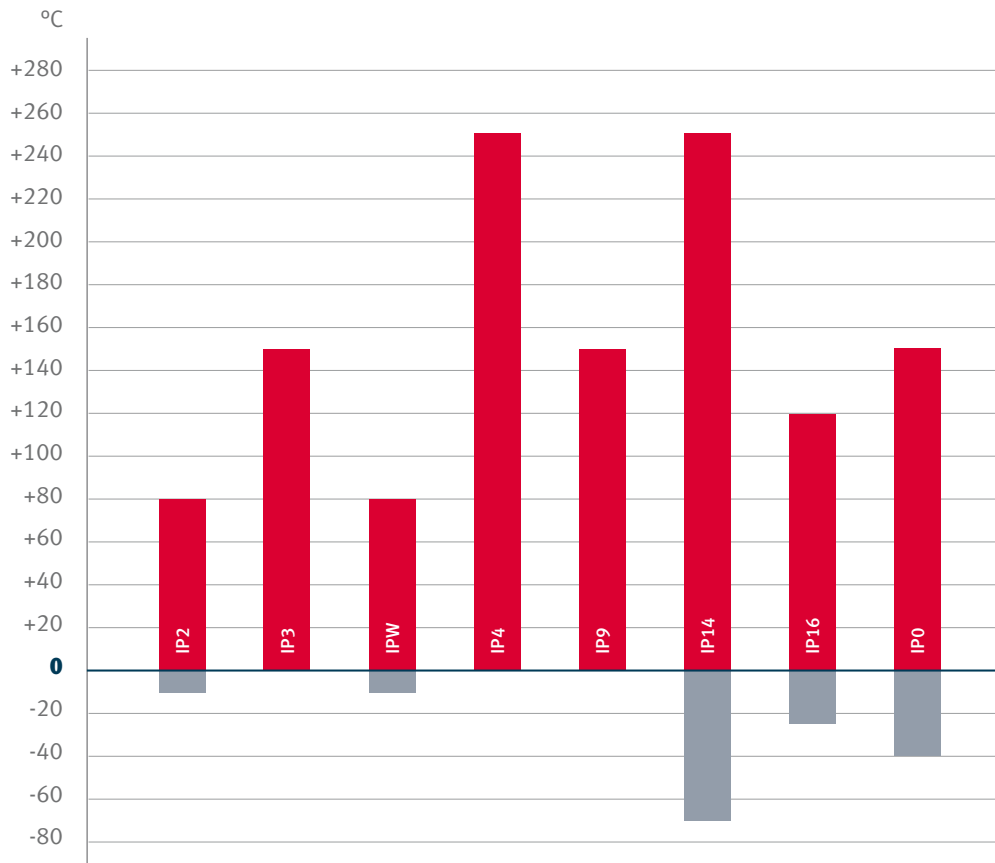

IP2

Standardschmierung mit guter Schmierwirkung und hervorragendem Korrosionsschutz für alle Anwendungen.

IP3

Langzeitschmierung für höhere Geschwindigkeiten, absolut abschleuderfest.

IPW

Griffestes Hochleistungsschmierwachs mit sehr hohem Verschleißschutz ermöglicht wesentlich längere Nachschmierungsintervalle. In Umgebungen mit Staub und Puder problemlos einsetzbar.

IP4

Thermisch stabiler Hochtemperaturschmierstoff mit gutem Verschleiß und Korrosionsschutz.

IP9

Korrosionsschutz zur Konservierung mit sehr geringer Schmierwirkung.

IP14

Trockenschmierung bei langsam laufenden Kettentrieben und geringen bis mittleren Belastungen.

IP16

Lebensmittelschmierung mit gutem Verschleiß- und Korrosionsschutz. Erfüllt die hohen Anforderungen der USDA-H1 und LMBG.

IPO

Tiefemperatur-Schmierung mit optimaler Schmierwirkung fließfähig im gesamten Temperaturbereich.

Effiziente Schmierung der **iwis** Ketten Nachschmierstoff

EMPFOHLENER NACHSCHMIERSTOFF

Die Lebensdauer einer Kette hängt entscheidend von der richtigen und ausreichenden Nachschmierung ab. Durch die oszillierenden Bewegungen des Kettengelenkes verbraucht sich der Erstschrmerstoff je nach Betriebsbedingungen im Laufe der Zeit. Bei regelmäßiger Nachschmierung befindet sich das Kettengelenk überwiegend im Bereich der Mischreibung. Fehlende Schmierung oder unsachgemäß gewählte Nachschmierstoffe verursachen Grenzreibung, was zu Passungsrostbildung und erhöhtem Kettenverschleiß führt.

Für eine wirkungsvolle Nachschmierung ist die Auswahl des Schmierstoffes und die richtige Schmiertechnik entscheidend.



VP6 iwis VP6 Kombi Superplus Spray

Ein sehr haftfestes vollsynthetisches Hochtemperaturkettenöl für alle Industriekettenanwendungen.

Technische Daten:

Chemischer Aufbau	Synthetisches Kohlenwasserstoff-Öl
Farbe	Grün, klar
Viskosität	Kinematisch, ca. 1800 – 2200 mm ² /s bei 40 °C
Dichte	ca. 0.9 g/cm ³ (20 °C)
Physikalischer Zustand	Aerosol
Temperaturbereich	0 °C bis +250 °C

Vorteile

- Sehr hohe Hochtemperaturstabilität
- Geringe Verdampfungsneigung
- Sehr gute Haftfähigkeit
- Gute Kriechfähigkeit trotz hoher Viskosität
- Sehr hoher Verschleißschutz

NACHSCHMIERSTOFFE

sollten – je nach Einsatzfall – folgende Eigenschaften erfüllen:

- Haftfähigkeit
- Verträglichkeit mit Erstschrmerstoff
- Korrosionsschutz
- Tragfähigkeit des Schmierfilms
- Kriechfähigkeit
- Notlaufschmierung
- Hohe Viskosität und gleichzeitig Fließfähigkeit
- Hochtemperaturstabilität
- Wasserabweisung
- Medienbeständigkeit etc.

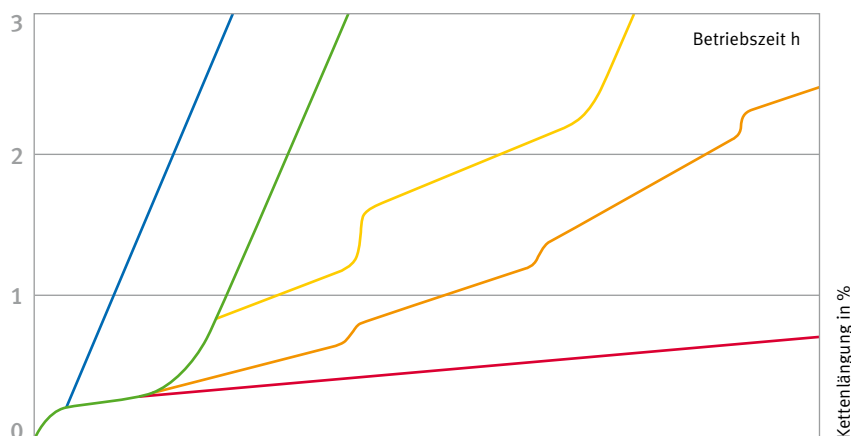

Trockenlauf: Kette ohne Erst- und Nachschmierung

Erstschrmerung ohne Nachschmierung

Nachschmierintervall zu lang: zeitweiliger Trockenlauf

Typische manuelle Nachschmierung

Optimale Nachschmierung oder wartungsfreie Ketten

iwis® Kettentechnik

Wichtige Instrumente für Sie



KETTENAUSLEGUNG

Wir unterstützen Sie gerne bei der Auslegung Ihres Kettentriebes. Mit unserem Anfrageformular können Sie uns einfach und bequem die notwendigen Daten für eine Auslegung zukommen lassen. Das Formular kann nach Ausfüllen der erforderlichen Felder durch einen Klick auf die Schaltfläche am unteren Blattrand per E-Mail-Client an chaindrive@iwis.com versendet werden.

www.iwis.de/kettenauslegung



CAD-DATENBANK

Download, Import, Fertig!

In unserer CAD-Datenbank finden Sie 3D-Modelle (in über 30 Dateiformaten) von Standard-Rollenketten und Verbindungsgliedern, die Ihnen das Konstruieren erleichtern.

www.iwis.de/cad

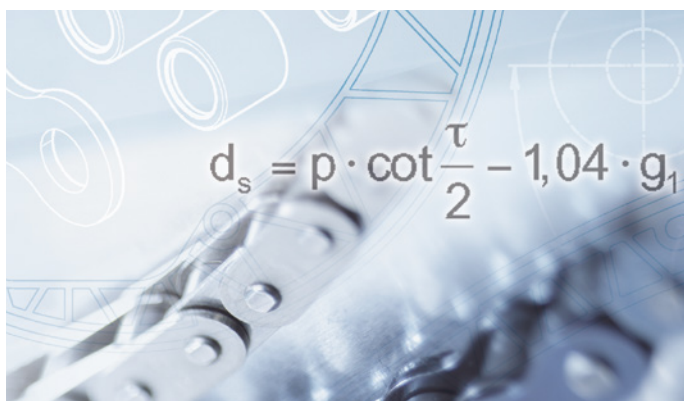

KETTENBERECHNUNGSPROGRAMM

Als Unterstützung bei der individuellen Kettentriebauslegung bzw. der Vorauswahl einer geeigneten Kette, stellt Ihnen iwis kostenfrei eine spezielle PC-Software zur Verfügung. Fragen Sie unser Customer Service Team!

www.iwis.de/kettenberechnung



HANDBUCH KETTENTECHNIK

Das Handbuch Kettentechnik stellt eine Zusammenfassung des technischen Wissens über Kettentriebe dar, das der Konstrukteur bei der Auslegung benötigt. Ergänzt wird dies durch Rechenbeispiele und Schilderung typischer Anwendungsfälle.

www.iwis.de/downloads

iwis Kettenleitfaden

Welche Anwendung erfordert welchen Typ?

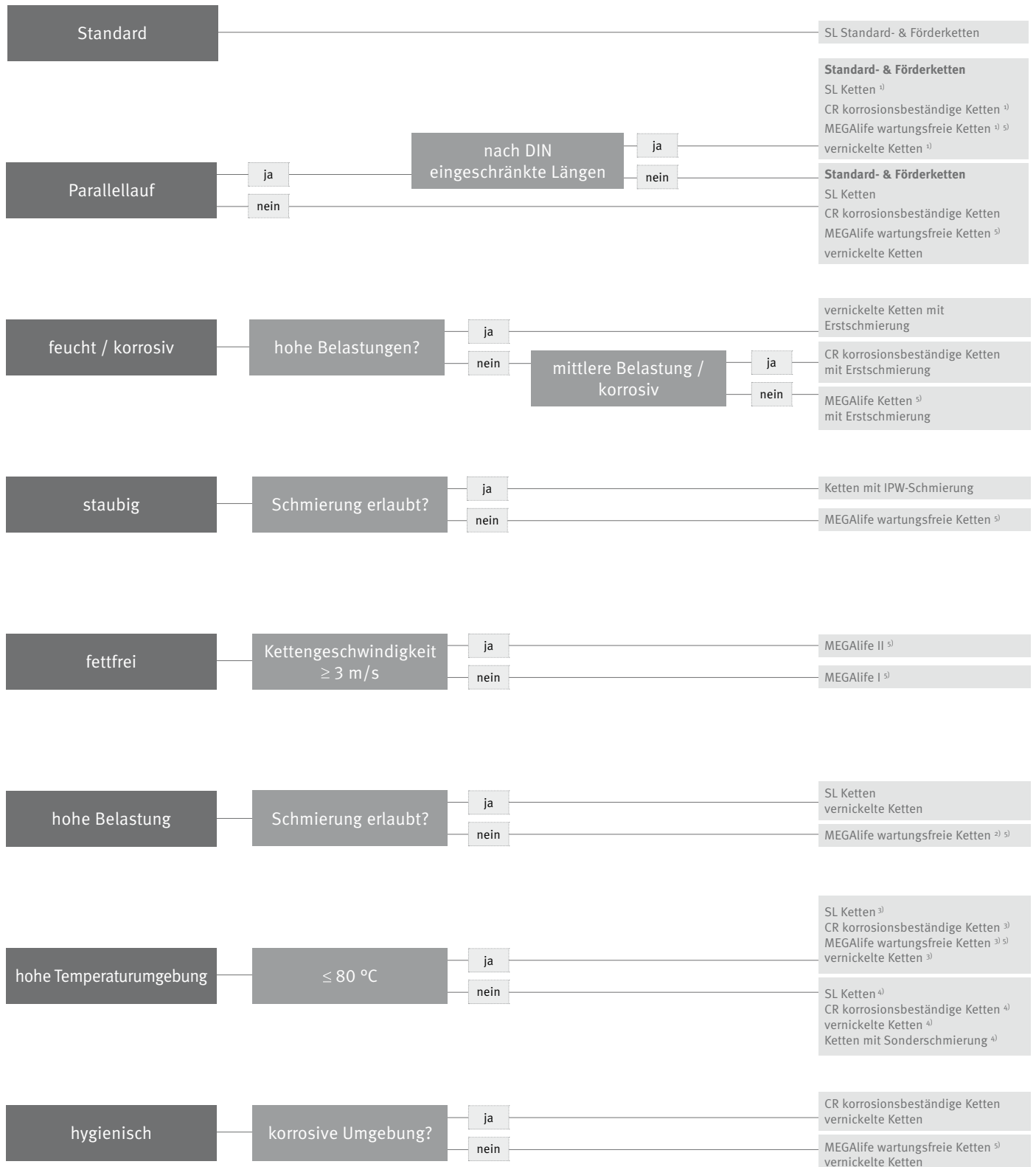

¹⁾ mit eingeschränkter Toleranz

Kettenratgeber

²⁾ nur bedingt ³⁾ mit Standardschnierung oder IPW ⁴⁾ IP3 bis 150 °C und IP4 bis 250 °C ⁵⁾ bis 150 °C einsetzbar

iwis® Kettenleitfaden

Wichtige Informationen und Hinweise

WICHTIG

Der folgende Leitfaden unterstützt Sie bei der Entscheidung der Kettenauswahl. Aber beachten Sie bitte, dass jede Anwendung individuell ist. Keinesfalls sollten Sie das Ergebnis als Grundlage einer Bestellung verwenden. Wenden Sie sich hierzu bitte an unsere kompetenten Mitarbeiter, die Ihnen gerne ein individuelles Angebot unterbreiten. Wir übernehmen daher keinerlei Gewähr oder Haftung.

INFORMATIONEN ZU...

- SL-Ketten
→ Seite **16 bis 19**
- vernickelte Ketten
→ Seite **16 bis 19**
- MEGAlife wartungsfreie Ketten
→ Seite **40**
- CR korrosionsbeständige Ketten
→ Seite **66**

KETTENSTANDARDLÄNGEN

- 5 m
- 10 m
- 10 Fuß

Abgepasste Längen können entweder offen oder geschlossen geliefert werden. Sonderlängen (z.B. auf Haspeln) sind auf Anfrage und abhängig vom Kettentyp verfügbar.

UNSERE FÖRDERKETTEN

Bei einem evtl. erforderlichen exakten Ketten-Parallellauf, insbesondere vor allem bei Förderketten mit gegenüberliegenden Mitnehmer- oder Winkellaschen, können in der Länge genau aufeinander abgestimmte und gebündelte oder entsprechend gekennzeichnete Kettenstränge gefertigt und geliefert werden.

ZUSCHLÄGE

Zuschläge werden berechnet für:

- abgepasste Längen
- Sonderschmierungen
- Kurzlängen
- Sondertoleranzen
- Sonderbeschichtungen
- vernickelte Ketten und Einzelteile
Preise auf Anfrage

SONDERKETTEN

FÜR EINZELTEILE GILT FOLGENDE MINDESTABNAHMEREGLUNG

Sonderketten nach Kundenzeichnungen auf Anfrage. Mindestabnahmemenge für Sonderketten sind 50 m.

Größe	Innenglied / Außenglied / Steckglied	Gekröpftes Glied
6 mm – 3/4"	je 20 Stück	je 10 Stück
1" – 1 1/4"	je 10 Stück	je 10 Stück
Zweifach – Dreifach	je 5 Stück	je 5 Stück
ab 1 1/4"	je 1 Stück	je 1 Stück



iwis Präzisionsketten



Handbuch Kettentechnik



MEGAlife Rollenketten



Transferketten



Spitzlaschenketten



Scharnierbandketten



Antriebs- und Förderketten



Kettenräder und Antriebskomponenten



Rollen- und Förderketten



Landmaschinenketten



Sämtliche Produktkataloge und Flyer, sowie unser iwis-Kettenhandbuch können Sie hier herunterladen: iwis.com/downloads

Unsere Standorte

Deutschland

iwis antriebssysteme GmbH & Co. KG
Albert-Roßhaupter-Straße 53
81369 München
Tel. +49 89 76909-1500
Fax +49 89 76909-1198
sales-muenchen@iwis.com

Deutschland

iwis antriebssysteme GmbH
Essener Straße 23
57234 Wilnsdorf
Tel. +49 2739 86-0
Fax +49 2739 86-22
sales-wilnsdorf@iwis.com

Deutschland

iwis agrisystems
Schützenweg 5
36205 Sontra
Tel. +49 5653 9778-0
Fax +49 5653 9778-26
agrisystems@iwis.com

Brasilien

iwis Sistemas de Transmissão
de Energia Mecânica Ltda.
Rua Bento Rosa, nº 1816
Bairro Hidráulica
95.900-000 Lajeado, RS
Tel. +55 51 3748-7402
salesbrazil@iwis.com

China

iwis drive systems (Suzhou) Co., Ltd.
No. 266 LvliangShan Road
215153 Suzhou SND
Tel. +86 512 8566-3010
Fax +86 512 8566-3009
salescn@iwis.com

Frankreich

iwis antriebssysteme GmbH
10 rue du Luxembourg
69330 Meyzieu
Tel. +33 4374515-70
Fax +33 4374515-71
salesfr@iwis.com

Großbritannien

iwis drive systems Ltd.
Unit 8c Bloomfield Park
Bloomfield Road, Tipton
West Midlands, DY4 9AP
Tel. +44 12 15213600
Fax +44 12 15200822
salesuk@iwis.com

Indien

iwis drive systems India Pvt. Ltd.
„Anisha“, Unit No3, SR. No. 84/1
Regency Cosmos, Baner Mahalunge Road,
Opposite to Amruta Hotel
Baner, Pune, Maharashtra-411045
Tel. +91 20 67110305
salesin@iwis.com

Italien

iwis drive systems Srl
Via Carlo Rota, 10
20090 Monza (MB)
Tel. +39 340 9296142
Fax +49 89 7690949-1726
italia@iwis.com

Kanada

iwis drive systems, Inc.
101-19097, 26th Avenue,
Surrey BC V3Z 3V7
Tel. +1 604 560-6395
Fax +1 604 560-6397
salesca@iwisusa.com

Südkorea

iwis engine systems Korea Co., Ltd.
Office No. 403-2, 322 Yanghyeon-ro
(Yatap-dong, Korea Design Center)
Bundang-Gu, Seongnam Si,
Gyeonggi-Do, Korea (ZIP) 13496
Tel. +82 31 788-7545
saleskor@iwis.com

Schweiz

iwis AG Kettentechnik
Bahnweg 4 (Postfach)
5504 Othmarsingen
Tel. +41 62 8898999
Fax +41 62 8898990
info@iwis-ketten.ch

Südafrika

iwis drive systems, (Pty) Ltd.
Unit 3, 127 Koornhof Road
Meadowdale, 1613
Tel. +27 11 392-2306
Fax +27 11 392-3295
salessa@iwis.com

Tschechien

iwis antriebssysteme spol. s r.o.
Písecká 893
38601 Strakonice
Tel. +420 383 411811
Fax +420 383 321695
salescz@iwis.com

Türkei

iwis tahrik sistemleri ltd. sti.
Aydınlı - BİRLİK Org. San. Bol.
5. Sokak No. 18/Z1
34953 Tuzla-Istanbul
Tel. +90 216 912 4947
salestr@iwis.com

USA

iwis drive systems, LLC
Building 100, 8266 Zionsville Road
Indianapolis, IN 46268
Tel. +1 317 821-3539
Fax +1 317 821-3569
sales-us@iwis.com

www.iwis.com

Ihr Partner vor Ort

iwis
wir bewegen die welt