

iwis
wir bewegen die welt



Nástroj na dělení řetězu
MULTI.PRESS

*Nový
2026*

Nástroj na dělení řetězu MULTI.PRESS

Snadno dělí, montuje, nýtuje válečkové a dopravníkové řetězy.

Robustně navržený stacionární nástroj pro dělení řetězu MULTI.PRESS od společnosti iwis byl důsledně dále vyvíjen a díky uzavřenému hydraulickému čerpadlu zajišťuje konstantní provozní tlak a plynulý proces přetržení po celou dobu životnosti. Je proto dokonale vhodný pro profesionální použití.

VÝHODY

- MULTI.PRESS je primárně určen pro dělení válečkových a listových řetězů o velikosti od ½" do 2".
- Na vyžádání jsou k dispozici také sady nástrojů pro speciální řetězy a pozdrové dopravníkové řetězy.
- Na rozdíl od jiných stacionárních nástrojů má MULTI.PRESS navíc mobilní jednotku. To umožňuje snadné horizontální použití přímo na výrobní lince. Nový integrovaný řetězový stůl umožňuje spolehlivou podporu různých velikostí řetězů při horizontálním.

SESTAVENÍ

Součástí sestavy MULTI.PRESS je kromě pracovního stolu také nastavitelný rám s hydraulickým válcem, hydraulické čerpadlo a odpovídající sady nástrojů.

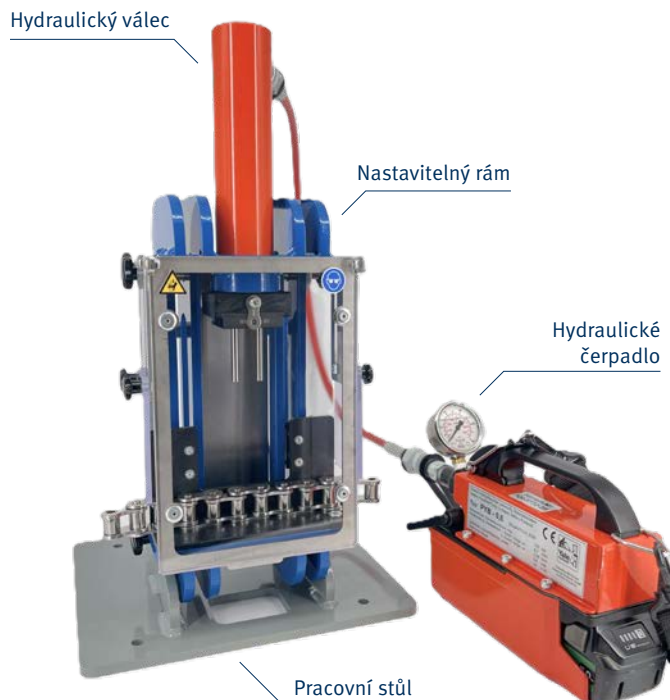

VELIKOSTI

Aby bylo možné zpracovávat co nejširší škálu řetězů, je MULTI.PRESS k dispozici v různých rozměrech.

MŮŽEME ROZBÍT TYTO VELIKOSTI ŘETĚZŮ

Válečkové řetězy

- 08B-1/ANSI 40-1 až 08B-3/ANSI 40-3
- 10B-1/ANSI 50-1 až 10B-3/ANSI 50-3
- 12B-1/ANSI 60-1 až 12B-3/ANSI 60-3
- 16B-1/ANSI 80-1 až 16B-3/ANSI 80-3
- 20B-1/ANSI 100-1 až 20B-2/ANSI 100-2
- 24B-1/ANSI 120-1 až 24B-2/ANSI 120-2
- 28B-1/ANSI 140-1
- 32B-1/ANSI 160-1

Flyerovy řetězy

- BL422/LH0822 až BL488/LH0888
- BL522/LH1022 až BL588/LH1088
- BL622/LH1222 až BL688/LH1288
- BL822/LH1622 až BL888/LH1688
- BL1022/LH2022 až BL1088/LH2088
- BL1222/LH2422 až BL1288/LH2488
- LL0822 až LL0888
- LL1022 až LL1088
- LL1222 až LL1288
- LL1622 až LL1688
- LL2022 až LL2088
- LL2422 až LL2488
- LL2822 až LL2866
- LL3222 až LL3266
- LL3222 až LL3266

FUNKČNOST

Dělení se provádí vytlačení čepu řetězu, zatímco montáž řetězu se provádí pomocí různých spojovacích článků, které jsou k dispozici od společnosti iwis. U řetězů o velikosti do 20B (ANSI 100) se oba čepy vytlačují jedním tahem.

U řetězů větších velikostí se odpovídajícím způsobem zvyšuje požadovaná přitlačná síla, takže čepy musí být vytlačovány jednotlivě.

Nástroj na dělení řetězu MULTI.PRESS

Funkčnost

Následující text stručně představuje jednotlivé komponenty systému MULTI.PRESS z hlediska jejich funkce a univerzálnosti.

TLAKOVÝ RÁM

- Robustní konstrukce zajišťuje plnou funkčnost jak ve svislé, tak v horizontální poloze.
- Vylepšené ochranné pouzdro pro větší bezpečnost.
- Variabilní nastavení stolu pro flexibilní použití.
- Hydraulický válec s rychlým uvolňováním bez použití nářadí v průmyslové kvalitě.

PRACOVNÍ STŮL

- Zajišťuje rám lisu ve svislé poloze, aniž by výrazně omezoval přístupnost.
- Připraveno pro přímou montáž na pracovní stůl
- Otvory umožňují přímý sběr součástí řetězu.

HYDRAULICKÉ ČERPADLO

3 možnosti hydraulického čerpadla na výběr

- 1 **Hydraulická ruční pumpa** pro příležitostné použití, nezávislá na elektrickém nebo stlačeném vzduchu. Velmi pevná a nenáročná na údržbu technologie
- 2 **Pneumaticko-hydraulické čerpadlo** pro pohodlný a výkonný provoz, ideální pro použití v dílně. Vyžaduje připojení stlačeného vzduchu.
- 3 **Elektrohydraulické čerpadlo** pro snadnou obsluhu a maximální flexibilitu. Nevyžaduje externí zdroj napájení – napájení z baterie. Doporučeno pro mobilní použití.



SADY NÁŘADÍ

- Je možné flexibilní použití pro různé typy řetězů se stejnou roztečí.
- Snadná výměna nástrojů
- Speciální nástroje pro montážní úkoly podle požadavků zákazníka

TECHNICKÉ ÚDAJE

Velikost	MP 100-10	MP 150-10
Výška	47 cm	60 cm
Šířka	35 cm	35 cm
Hloubka	30 cm	30 cm
Provozní tlak	700 bar	700 bar
Provozní zdvih	100 mm	150 mm
Hmotnost	od 34 kg	od 36 kg

MĚŘICÍ SYSTÉM – BRZY K DISPOZICI

- Spolehlivé a rychlé měření délky řetězů před procesem separace.
- Napájení z baterií, a proto flexibilní použití
- Možné zobrazení počtu odkazů nebo délky
- Klikový pohon, takže není nutný žádný zásah do MULTI.PRESS. Ochranný kryt může zůstat trvale uzavřený pro větší bezpečnost.

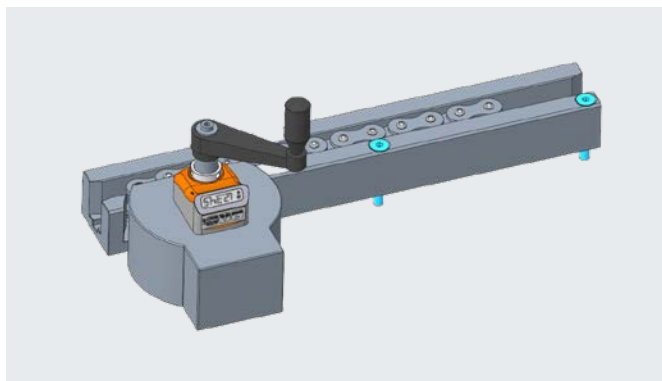

Podrobný popis funkcí naleznete v online uživatelské příručce MULTI.PRESS na adrese www.iwis.com/downloads



Konfigurátor

Možné zobrazení počtu odkazů nebo délky

