

iwis

wir bewegen die welt



Narzędzie do rozkuwania łańcucha
MULTI.PRESS

*Nowości
2025*

 iwitools

www.iwis.com

Narzędzie do rozkuwania łańcucha MULTI.PRESS

Łatwe rozdzielanie, montaż i nitowanie łańcuchów rolkowych i przenośnikowych

Solidnie wykonana stacjonarna przecinarka łańcuchowa MULTI.PRESS marki iwis jest konsekwentnie udoskonalana. Jej zamknięta pompa hydrauliczna zapewnia maksymalne ciśnienie robocze i płynne cięcie przez cały okres użytkowania. Dzięki temu idealnie nadaje się do użytku profesjonalnego.

NAJWAŻNIEJSZE INFORMACJE

- MULTI.PRESS jest standardowo stosowany do rozkuwania łańcuchów rolkowych i płytkowych o rozmiarach od 1/2" do 2"
- Zestawy narzędzi do łańcuchów specjalnych i łańcuchów przenośnikowych tulejowych dostępne są również na życzenie.
- W przeciwieństwie do innych narzędzi stacjonarnych, MULTI.PRESS posiada również jednostkę mobilną. Umożliwia to łatwą obsługę w poziomie, nawet bezpośrednio na systemie. Nowy, zintegrowany stół łańcuchowy umożliwia niezawodne podparcie łańcuchów o różnych rozmiarach w trybie poziomym.

USTAWIENIE

Kompletny zespół MULT.IPRESS obejmuje ramę stołu, ramę prasy z siłownikiem hydraulicznym, pompę hydrauliczną oraz odpowiednie zestawy narzędzi

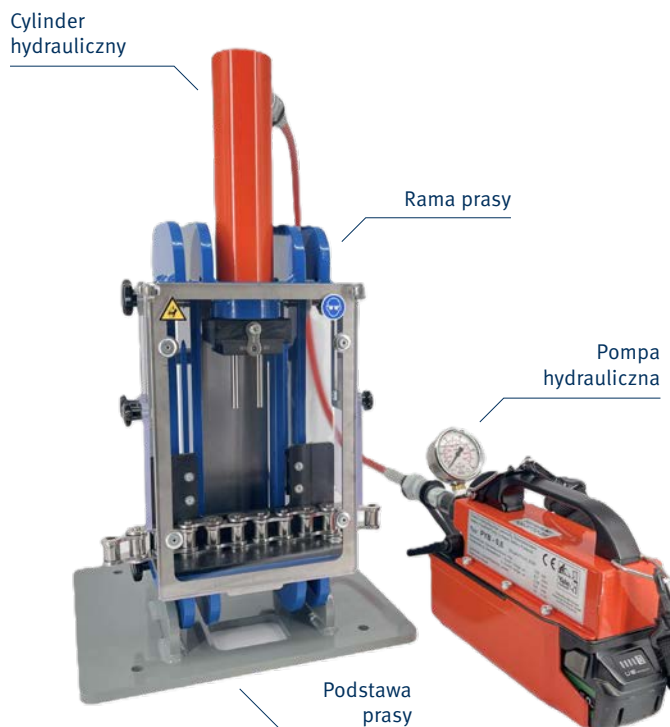

WYMIARY

Aby móc przeprosocować możliwie najszerszy zakres łańcuchów, MULTI.PRESS dostępny jest w różnych rozmiarach.

MOŻEMY ROZKUĆ TE WYMIARY ŁAŃCUCHÓW

Łańcuchy rolkowe

- 08B-1/ANSI 40-1 do 08B-3/ANSI 40-3
- 10B-1/ANSI 50-1 do 10B-3/ANSI 50-3
- 12B-1/ANSI 60-1 do 12B-3/ANSI 60-3
- 16B-1/ANSI 80-1 do 16B-3/ANSI 80-3
- 20B-1/ANSI 100-1 do 20B-2/ANSI 100-2
- 24B-1/ANSI 120-1 do 24B-2/ANSI 120-2
- 28B-1/ANSI 140-1
- 32B-1/ANSI 160-1

Łańcuchy płytkowe

- BL422/LH0822 do BL488/LH0888
- BL522/LH1022 do BL588/LH1088
- BL622/LH1222 do BL688/LH1288
- BL822/LH1622 do BL888/LH1688
- BL1022/LH2022 do BL1088/LH2088
- BL1222/LH2422 do BL1288/LH2488

- LL0822 do LL0888
- LL1022 do LL1088
- LL1222 do LL1288
- LL1622 do LL1688
- LL2022 do LL2088
- LL2422 do LL2488
- LL2822 do LL2866
- LL3222 do LL3266
- LL3222 do LL3266

FUNKcjONALNOŚĆ

Rozdzielenie uzyskuje się poprzez wyciśnięcie sworznia łańcucha, a następnie złożenie łańcucha za pomocą ogniw łącznikowych dostępnych w firmie iwis. Podczas rozdzielania, w przypadku łańcuchów o rozmiarach do 20B (ANSI 100), oba sworznie są wyciskane z łańcucha jednym ruchem. W przypadku większych rozmiarów wymagana siła nacisku odpowiednio wzrasta, więc sworznie muszą być wybijane z łańcucha pojedynczo.

Narzędzie do rozkuwania łańcucha MULTI.PRESS

Funkcjonalność

Poniżej przedstawiono pokrótce poszczególne komponenty MULTI.PRESS pod względem funkcji i wszechstronności.

RAMA PRASY

- Solidna konstrukcja zapewnia pełną funkcjonalność zarówno w pozycji stojącej, jak i leżącej.
- Ulepszona obudowa ochronna zapewniająca większe bezpieczeństwo.
- Płynna regulacja stołu zapewniająca elastyczność zastosowań.
- Siłownik hydrauliczny z szybkozłączkami bez użycia narzędzi w jakości przemysłowej.

STANOWISKO PRACY

- Zabezpiecza ramę prasy podczas pracy w pozycji pionowej, nie ograniczając znacząco dostępu.
- Przygotowane do bezpośredniego montażu na stanowisku pracy.
- Przejście umożliwia bezpośredni odbiór części łańcucha.

POMPA HYDRAULICZNA

3 opcje pomp hydraulicznych do wyboru

- 1 **Hydrauliczna pompa ręczna** do okazjonalnego użytku, niezależna od zasilania elektrycznego lub sprężonego powietrza. Wytrzymała i łatwa w utrzymaniu technologia.
- 2 **Pompa pneumatyczno-hydrauliczna** zapewniająca komfortową i wydajną pracę, idealna do użytku w warsztacie. Wymagane przyłącze sprężonego powietrza.
- 3 **Elektryczna pompa hydrauliczna** zapewnia łatwą obsługę i maksymalną elastyczność. Nie wymaga zewnętrznego źródła zasilania – zasilanie bateryjne. Zalecana do użytku mobilnego.



ZESTAW NARZĘDZI

- Możliwe jest elastyczne zastosowanie różnych typów łańcuchów o tym samym skoku.
- Łatwa wymiana narzędzi
- Narzędzia specjalne do prac montażowych dostosowanych do potrzeb klienta

DANE TECHNICZNE

Wymiar	MP 100-10	MP 150-10
Wysokość	47 cm	60 cm
Szerokość	35 cm	35 cm
Głębokość	30 cm	30 cm
Ciśnienie robocze	700 bar	700 bar
Udar roboczy	100 mm	150 mm
Waga	od 34 kg	od 36 kg

SYSTEM POMIAROWY – NIEDŁUGO DOSTĘPNY

- Niezawodny i szybki pomiar długości łańcucha przed rozkuwaniem łańcucha.
- Zasilany baterią, a zatem elastyczny w użyciu
- Wyświetlanie liczby ogniw lub możliwej długości
- Napęd korbowy eliminuje konieczność ingerencji w MULTI.PRESS. Osłona ochronna może pozostać zamknięta na stałe dla większego bezpieczeństwa.

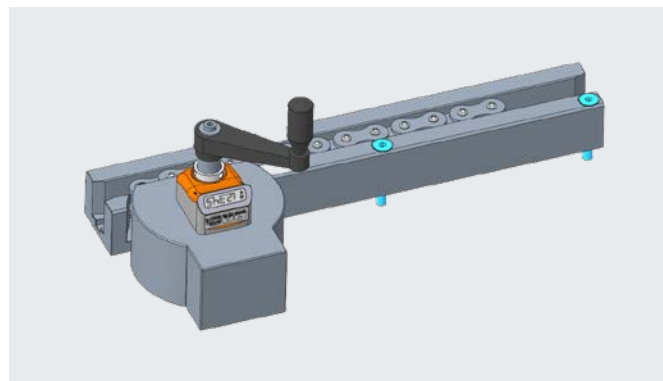

Konfigurator

Skonfiguruj indywidualnie narzędzie MULTI.PRESS w 4 krokach

MODEL

Dla skoku łańcucha < 25.4 mm	Dla skoku łańcucha ≥ 25.4 mm
MULTI.PRESS 100-10 (46567)	MULTIPRESS150-10 (45629)

PODSTAWA PRASY

Podstawa MP 100/150 (45630)

POMPA HYDRAULICZNA

Hydrauliczna pompa ręczna (45626)	Pompa pneumatyczno-hydrauliczna (46566)	Elektryczna pompa hydrauliczna (70138)
---	---	--

ZESTAW NARZĘDZI

Zesta narzędzi do rozkuwania 08B / ANSI 40 (46569)	Zesta narzędzi do rozkuwania 16B / ANSI 80 (45624)
Zesta narzędzi do rozkuwania 10B / ANSI 50 (46568)	Zesta narzędzi do rozkuwania 20B / ANSI 100 (45625)
Zesta narzędzi do rozkuwania 12B / ANSI 60 (45623)	Zesta narzędzi do rozkuwania 24B / ANSI 120 (45618)
Zestaw narzędzi do nitowania 08B / ANSI 40	Zesta narzędzi do rozkuwania 28B / ANSI 140 (45621)
Zestaw narzędzi do nitowania 10B / ANSI 50	Zesta narzędzi do rozkuwania 32B / ANSI 160 (45622)
Zestaw narzędzi do nitowania 12B / ANSI 60	Zestaw narzędzi do nitowania 16B / ANSI 80 (45760)
Zestawy narzędzi są tylko częściowo kompatybilne pomiędzy MULTI.PRESS 150-12 i MULTI.PRESS 100-10.	Zestaw narzędzi do nitowania 20B / ANSI 10 (45761)
	Zestaw narzędzi do nitowania 24B / ANSI 120 (45762)